

N° 75

België - Belgique
P.B.
Antwerpen X
8/2144

F E B E L R A I L

A G E N D A

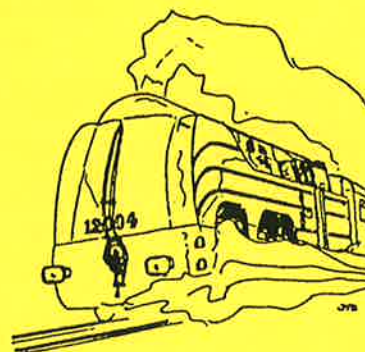
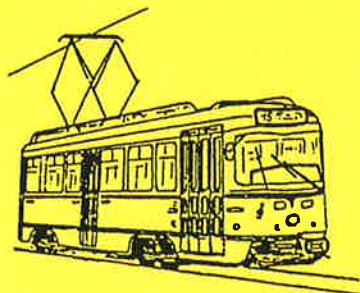

FEBELRAIL AGENDA Driemaandelijks tijdschrift (februari, april, augustus, oktober) Nr. 75 - 1ste trimester 1999	FEBELRAIL AGENDA Périodique trimestriel (février, avril, août, octobre) N° 75 - 1er trimestre 1999
Verantwoordelijke uitgever: J. Van Olmen Holle Eikaard 45, 2550 Kontich	Editeur responsable: J. Van Olmen Holle Eikaard 45, 2550 Kontich
Inhoud: - Kalender van de activiteiten van de verenigingen aangesloten bij Febelrail - Nieuws omtrent publicaties - Diverse mededelingen van allerlei clubs en organisaties van spoorwegbelangstellenden	Contenu: - Calendrier des activités des associations membres de Febelrail - Informations concernant de nouvelles publications - Communications diverses de plusieurs clubs et organisations d'amis du rail
Febelrail is niet verantwoordelijk voor vergissingen die eventueel in de inhoud van deze Agenda zouden geslopen zijn. Voor alle inlichtingen omtrent de vermelde activiteiten wordt verwezen naar de betrokken clubs en organisaties !	Febelrail ne peut pas être tenu responsable des erreurs qui se seraient éventuellement glissées dans cet Agenda. Pour tous renseignements concernant les activités mentionnées, nous renvoyons aux différentes associations et organisations concernées !
Abonnement: 300,- fr. per jaar (buitenland: 400,- fr.). Bankrekening: 068-0918460-91 Postrekening: 000-1482295-38	Abonnement: 300,- fr. par an (étranger: 400,- fr.). Compte bancaire: 068-0918460-91 C.C.P.: 000-1482295-38
FEBELRAIL vzw Federatie van Belgische Verenigingen van Spoorwegbelangstellenden	FEBELRAIL asbl Fédération des Associations Belges d'Amis du Rail
Contactadres: Holle Eikaard 45, 2550 Kontich	Adresse de contact: Holle Eikaard 45, 2550 Kontich
Oplage van dit nummer: 1.100 exemplaren.	Tirage de ce numéro: 1.100 exemplaires.

LIJST VAN DE BIJ FEBELRAIL AANGESLOTEN VERENIGINGEN

Adressen en tel. nummers waar inlichtingen kunnen bekomen
worden over de initiatieven van de betrokken clubs.

LISTE DES ASSOCIATIONS MEMBRES DE FEBELRAIL

Adresses et numéros de tél. où l'on peut se renseigner
concernant les initiatives des clubs respectifs.

AFCC - Association Ferroviaire des Cheminots de Charleroi	Boîte Postale 1596, 6000 Charleroi - 1 ☎ 071/60.20.54
AMUTRA - Association pour le Musée du Tramway / Vereniging voor het Trammuseum	R. Dieudonné, Avenue des Buissonnets 42, 1020 Bruxelles ☎ 02/268.05.40
ARBAC/KBVVS - Association Royale Belge des Amis des Chemins de Fer / Koninklijke Belgische Vereniging der Vrienden van het Spoor	Gare Centrale, 1000 Bruxelles / Centraal Station, 1000 Brussel ☎ -
ASVI - Association pour la Sauvegarde du Vicinal	R. Dussart Desart, Venelle au Palio 49, 1150 Bruxelles ☎ 071/51.66.03
BVS - Belgische Vrienden van de Stoomlocomotief	L. Blommaerts, Ten Berg 101, 9300 Aalst ☎ 053/70.38.37
BUURTSPOORWEGMUSEUM SCHEPDAAL	G. Peiffer, Ninoofsesteenweg 955, 1703 Schepdaal ☎ 02/569.16.14
CFC - Club Ferroviaire du Centre	Section Centre: J.L.Francoq, Gare Musée de Haine-Saint-Pierre, Rue de la Station, 7100 La Louvière Section Bruxelles: M. Broigniez, Allée des Jonquilles 18, 1457 Walhain ☎ 064/44.25.71 - 010/65.87.48
CFFL - Club Ferroviaire Froidmont Locomotion	C. Defechereux, Avenue Winterberg 42, 1330 Rixensart ☎ 02/654.05.79
CFMS - Club Ferroviaire de Mons et de sa Région	J. Noel, Rue du 4 Août 6, 7032 Spiennes ☎ 065/33.86.78
CFS - Chemin de Fer de Sprimont	J. Evrard, Rue Vapart 34, 4031 Angleur ☎ 04/342.07.83
GTF - Groupement Belge pour la Promotion et l'Exploitation Touristique du Transport Ferroviaire	Boîte Postale 191, 4000 Liège 1 ☎ -
HOESELTSE TREINCLUB	D. Smets, Lindekapelstraat 7, 3730 Hoeselt ☎ 089/41.53.72
MTUB/MSVB - Musée du Transport Urbain Bruxellois / Museum voor het Stedelijk Vervoer te Brussel	M. Grieten, Avenue des Meuniers 64, 1160 Bruxelles ☎ 02/660.65.32
MVB - Modelspoorvrienden Brugge	U. Schotte, Kerkebeekstraat 32, 8490 Varsenare ☎ 050/38.95.32
PFT/TSP - Patrimoine Ferroviaire Touristique / Toeristisch Spoor Patrimonium	P. Herbiet, Avenue des Eglantines 15, 1150 Bruxelles ☎ 02/770.51.82
PRO-TRAM	Dr. Hemerijckxlaan 1, 1850 Grimbergen ☎ 02/269.02.74 - 02/233.78.57
RMM - Rail Miniature Mosan	C. Carpet, Prée 7a, 5640 Biesme-Mettet ☎ 071/72.95.61
SCM - Stoom Centrum Maldegem	Postbus 29, 9990 Maldegem ☎ 050/71.68.52
TDM - Tram 2000	T. Hamal, Rue Abbé J. Heymans 15, 1200 Bruxelles ☎ 02/779.14.42
TMS - Train Modèle Sud (Association des Modélistes Ferroviaires du Sud-Luxembourg)-	Avenue Nothomb 67, 6700 Arlon ☎ 063/22.12.77
VeBOV - Vereniging voor Belangstellenden in het Openbaar Vervoer	H. Vandenberg, Kroonstraat 8, 3920 Lommel ☎ 03/457.51.82 - 011/54.15.04 - 03/271.07.27
VENNBAHN	Bahnhof Raeren, Bahnhofstrasse 70, 4730 Raeren ☎ 087/85.24.87



NORMEN EUROPESE MODELSPOORWEGEN

Belgisch – Nederlandse werkgroep Nederlandstalige uitgave

OPROEP

Vrijwilliger gezocht voor digitale verwerking van normtekeningen en grafieken.

De Belgisch / Nederlandse werkgroep Normen Europese Modelspoorwegen (NEM) zoekt naar iemand die wat vrije tijd wil beschikbaar wil stellen om een aantal bestaande tekeningen en grafieken digitaal te verwerken.

De Normen voor Europese Modelspoorwegen worden verwerkt in een pakket normbladen, waarin veel tekst is verwerkt. De tekeningen worden tot nu toe getekend, geplakt en geknipt en daarna in de layout verwerkt.

Door deze omslachtige werkwijze ontstaat veel kwaliteitsverlies.

De werkgroep besteedt veel zorg aan de vertalingen en aan de opmaak en wil die inspanning graag completeren met duidelijke en scherpe afbeeldingen. Vandaar deze oproep aan een computerspecialist en hobbyist die de bestaande afbeeldingen kan en ook wil digitaliseren.

Als u belangstelling hebt om aan dit interessante project uw medewerking te verlenen en als u daartoe ook de vaardigheid bezit, neem dan voor meer en gedetailleerdere informatie contact op met een van de leden van de werkgroep: Otto Dijkstra, Constantijnplein 1, 7711 KA NIEUWLEUSEN.

Telefoon: 0529 48 25 40. E-mail: otto.dijkstra@obd.nl



Binnenkort vindt opnieuw de verkiezing van het 'Model van het Jaar' plaats. Op basis van objectieve criteria wordt elk nieuw treinmodel van 1998 gekeurd. De fabrikant wiens model gekozen wordt mag er fier op zijn een wezenlijke bijdrage tot de Belgische modelspoorwereld geleverd te hebben.

We zoeken nog enkele geïnteresseerden om mee te werken met deze keuring. Er is geen speciale voorkennis vereist, alleen een grote interesse voor de kleine en grote Belgische spoorwegen. Alle documentatie en inlichtingen zijn natuurlijk ook welkom.

Geïnteresseerd? contacteer Ph. Callaert via Postbus 15, B-1745 Opwijk.

Bientôt aura lieu l'élection du 'Modèle de l'Année'. Chaque nouveau modèle est examiné selon des critères objectives. La marque qui voit élire son modèle a réellement contribué au développement du marché du modelisme en Belgique. Nous cherchons encore quelque personnes pour participer à cette élection. Une attitude positive vers les trains belges en général suffit; bien sûr, une bonne documentation et des renseignements sur des modèles sont les bienvenus aussi! Contactez Ph. Callaert, Boite Postale 15 à B-1745 Opwijk si vous êtes intéressé.

REBECQ: VAPEURS, VOIES ETROITES, MODELES et MODULES

Quatrième exposition de modelisme ferroviaire basée principalement sur les voies étroites. Nombreux réseaux animés et diorames: Belges HO, Vicinaux HOm, Rhétiques Suisses LGB, HOm, ..., Français Oe, HOe, LGB, Japonais HOe, Américains LGB, HO, HOm3, O, maquettes, matériels peu courants de toutes échelles en vitrine. Exposition ouverte du 13 au 24 mai 1999, soit les week-ends de l'Ascension et de la Pentecôte, de 10 à 19 heures, au Moulin d'Arenberg de Rebecq.

Info: Guy Tytéca, 6 rue des Prés, 7090 Steenkerque, tel. 067/67.02.46.

REBECQ: STOOM, SMALSPOOR, MODELLEN EN MODULES

Vierde tentoonstelling, voornamelijk over smalspoortreinen. Verschillende spoorbanen, maquettes en modules zijn voorzien. Open van 13 tot 24 mei 1999, weekends van Hemelvaart en Pinksteren, van 10 tot 19 uur, in de Moulin d'Arenberg te Rebecq. Info: zie hierboven.

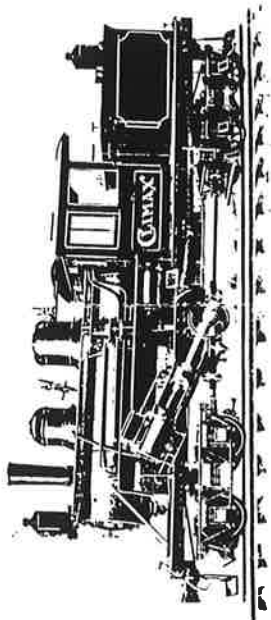

ARBAC KBVVS

ASSOCIATION ROYALE BELGE DES CHEMINS DE FER
asbl Gare Centrale, 1000-Bruxelles
KONINKLIJKE BELGISCHE VERENIGING DER VRIENDEN VAN HET
SPOOR, vzw Centraal Station, 1000-Brussel

Chaque mardi non férié, de 20 à 22 h 30, réunion dans nos locaux de la station de pré-métro "ANNEESSENS" (entrée par la place Fontainas).

A cette occasion,

- porte-feuille de lecture (sauf le dernier mardi du mois);
- possibilité de consulter ou d'emprunter les ouvrages de notre bibliothèque (de 20 à 21 h).

Par ailleurs, une séance de projection de films et/ou diapositives de caractère ferroviaire est organisée le dernier mardi de chaque mois, à 20 h 30 (pas en juillet-août).

Gezellig samenzijn iedere dinsdag van 20 u tot 22 u 30 in onze lokalen gelegen in het MIVB-station "ANNEESSENS" (ingang kant Fontainasplein).

Bij deze gelegenheid, tijdschriften ter beschikking, bibliotheek (20 - 21 u).

Iedere laatste dinsdag van de maand, om 20 u 30, films- en/of diaprojecties (niet in juli - augustus).

GROUPEMENT DES AMIS DU RAIL

Association sans but lucratif
B.P. 513 - L-2015 LUXEMBOURG

Wir möchten Ihnen hiermit den traditionellen G.A.R. Kalender für 1999 aushändigen.
Gleichzeitig stellen wir ein neues Produkt vor :

Sounds of CFL

heist die erste Luxemburger AUDIO CD auf der die unverwechselbaren Eisenbahn-Sounds Luxemburger Diesel-, Dampf- und E-Loks in erstklassiger CD-Qualität festgehalten wurde

Lassen Sie die 1604 mit heulendem Motor durch Ihr Wohnzimmer brausen oder machen Sie Ihr Auto zum Führerstand eines Schienenbusses. Fahren Sie mit Ihrer Modell-Eisenbahn zu den Original-Klängen der 'richtigen' Lok und erstaunen Sie Ihre Freunde.

Auf dieser einmaligen CD hören Sie Dieselloks der Reihe 1600, 1800 und 850/900, Westwaggonschienenbusse, E-Loks der Reihe 3600, die Dampflok 5519, der Dietrich Triebwagen Z105 sowie einige Bahmschranken.

Ein 71 minütiges Hör-Erlebnis das keinen Eisenbahnfreund enttäuschen wird.

Die CD ist ab sofort unter der Bestellnr. BN 991 zum Preis von **690,-LUF (17,10 Euro)** erhältlich.

Bei Versand zuzüglich **Porto von 60,-LUF (1,49 Euro)** mitüberweisen.
Bestellen können Sie diese CD durch überweisen des Betrages auf das **CCP 7855-95 von GAR-Documentation.**

Zondag 25 april 1999

2e grote modeltreinen ruilbeurs
zaal De Gilde Stationsstraat 60 te Maldegem

Open vanaf 8u30 tot 13 uur
standhouders vanaf 7.00 u.

tafels beschikbaar aan 250 fr / m. (minimum 3 m.)

tafelreservatie + inlichtingen De Zutter Luc Zwinstraat 79
8340 Sijsele Damme tel na 18 uur 050 - 35 04 62
Alleen vooraf betaalde tafels worden vastgereserveerd

LA FONDERIE

Centre d'Histoire et d'Actualité Economiques et Sociales de la Région Bruxelloise
Rue Ransfort 27, 1080 Bruxelles - tél. 02/410.10.80

"**Bruxelles entre en gare**" - Le numéro 24 des Cahiers de La Fonderie est paru: il a pour thème les gares de Bruxelles: Les portes de la ville contemporaine / L'ordre caché - Les logiques ferroviaires d'une métropole provinciale / Une ville modelée par le rail / Gares entre ordre et désordre - Les incidents d'avril 1902 à Bruxelles / L'Allée Verte - Le premier train, la première gare / Du Nord au Midi: un long trajet dans le temps / Une gare qui a perdu le Nord / Le terminal TGV à Bruxelles-Midi - Un train de Troie / Grandeur et décadence d'une géante - La gare de Schaerbeek / Bruxelles-Tour et Taxis ou la nécessité d'une gare de marchandises / Le Quartier Léopold - Une gare, un quartier / etc.....
(106 p., ill., prix 380,- fr. + 80,- fr. de port - compte 068-1048190-35 de La Fonderie; également disponible au Musée des Chemins de Fer à Bruxelles-Nord).

ANTWERP TRAIN ASSOCIATION

Secretariaat: Vissersdreef 31, 2960 Brecht - tel. 03/633.17.87

Ruilbeurzen voor miniatuurtreinen in het Fort van Merkssem, telkens van 9u tot 13u, op 4 april, 4 juli, 19 september, 12 december 1999.

Het lang verwachte boek "**Le Rail au Congo Belge - Tome II**" is verschenen en is beschikbaar bij meerdere verenigingen, lid van FebeTrail.

Le livre "**Le Rail au Congo Belge - Tome II**" vient de paraître et est disponible auprès de plusieurs associations membres de FebeTrail.



Le prochain **CONGRES MOROP** sera organisé en France, à St. Gervais le Fayet (Haute-Savoie) du 6 au 9 mai 1999.

Het volgende **MOROP CONGRES** wordt georganiseerd in Frankrijk, in St.-Gervais le Fayet (Haute-Savoie) van 6 tot 9 mei 1999

Info: Fédération Française de Modélisme Ferroviaire, B.P. 15, F-91291 Arpajon Cedex

Koninklijke Model Yacht Club Antwerpen

Pa. Wilfried Vermeiren - Plettingbaan 36 - 2160 Wommelgem - België - tel/fax 03/353 29 62

Stoomtreinsectie:

- Spoorbaan - Provinciaal Domein - Rivierenhof - Deurne - Antwerpen - ingang Cogelsplein
 - Klubrijden: 11 April - 9 Mei - 13 juni - 11 juli - 8 Augustus - 10 oktober
 - Internationale Modelstoomdagen: het weekinde van 4 - 5 september.
- Inschrijvingen voor deelname kunnen op bovenstaand adres

Modelstoomschepen:

Vaarwater - "Imaliso" dok - Thonetlaan - 2050 Antwerpen (linker oever)
Wedstrijd / vaardagen: 28 Maart - 18 April - 16 Mei - 20 Juni
18 Juli - 22 Augustus - 19 September

KMYCA



**vzw. AMIS BELGES DES LOCOMOTIVES A VAPEUR (B.V.S),
Exploitant de la ligne touristique CHEMIN de FER à VAPEUR TERMONDE-
PUURS (S.D.P.) et du B.V.S.-SHOP (littérature ferroviaire)**

1. JOURS DE CIRCULATION ET HORAIRE EN 1999.

Le 3 novembre dernier le comité de gestion et les membres actifs ont décidé de choisir une option minimale d'exploitation en 1999 et de restreindre les jours de circulation. Le train à vapeur sera tracté par la locomotive à chaudière verticale "Cockerill" (année de construction: 1907). En effet les offres pour la réparation de "Duvel" sont assez élevées. (un montant se terminant avec six zéros): la remise en service de "Duvel" n'est pas pour demain!

Les jours de circulation en 1999 sont:

- les 10 et 11 juillet (Week-end du Train), le 25 juillet, les 8 et 22 août.

- le samedi 18 septembre à l'occasion de Pukema, une kermesse folklorique à Puurs
L'horaire se présente comme suit:

Baasrode-N. D.14u - Sint-Amands D.14u25 - Oppuurs D.14u45 - Puurs A. 15u

Puurs D.16u - Oppuurs D.16u15 - Sint-Amands D.16u35 - Baasrode-N. A.17u

Prix : Aller Retour Adultes 240 fr - Enfants 160 fr

A partir de juin 1999 des trains à vapeur spéciaux pour groupes peuvent être organisés, aussi aux jours ouvrables à condition d'une commande d'au moins 3 semaines d'avance (congé des bénévoles!)

L'horaire est adapté aux demandes des organisateurs.

Prix d'un train à vapeur spéciale Baasrode-Puurs-Baasrode: 24.000 fr + TVA.

Vu la circonstance que l'autorail 4302, le seul engin du B.V.S. immatriculé chez la SNCB et autorisé à desservir la gare SNCB de Termonde, n'est plus en ordre de marche par des ennuis avec la transmission, la section Baasrode-Noord - Dendermonde est temporairement hors service. Le B.V.S. est entrain de négocier avec la SNCB afin d'obtenir la vente des pièces de rechange, nécessaires pour la réparation de l'autorail 4302

2. CONTRIBUTIONS DES SYMPATHISANTS, MEMBRES ET DONATEURS EN 1999

L'association B.V.S. est soutenue par ses membres, sympathisants et donateurs.

Cher lecteur, ne nous laissez pas en plan en 1999. Le B.V.S. obtient aucune subvention des autorités!

Les sympathisants et les membres reçoivent **4X par an le B.V.S.-Info et 4X par an le Febrail-Agenda**. **En plus ils ont droit à un voyage aller-retour au S.D.P. et à une réduction de 10% sur leurs achats au B.V.S.-Shop.**

La cotisation de l'asbl.B.V.S. pour 1999 est fixée comme suit:

- pour les sympathisants (mêmes droits que les membres sauf le droit de vote aux assemblées): 750 fr. à verser sur le compte 001-1798180-70 du B.V.S. à 9200 Baasrode.

- pour les membres qui ont droit de vote aux assemblées (invitation par lettre et en conséquence des frais de port) : aussi 750 fr au compte précité, mais 12 jours de prestation comme bénévole sont "exigés".

L'amateur qui veut faire quelque chose de plus ou supplémentaire dispose de l'opportunité qui lui est offerte par le statut de DONATEUR. En effet en versant au minimum 1000 fr on devient donateur de l'association, mais on récupère à peu près la moitié du don par l'exonération fiscale. Attention: les dons exclusivement au compte 426-3165022-84 de l'asbl "Stichting Vlaams Erfgoed", rue de la Montagne, 72 à 1000 Bruxelles. La Fondation Vlaams Erfgoed envoie l'attestation fiscale en temps utile. **Selon la législation fiscale le B.V.S n'est autorisé à donner aucun avantage aux donateurs.**

A nos amis étrangers nous demandons des virements (sauf les donations) exclusivement sur notre CPPP 000-0485950-77 ou par Euro-chèque en BEF.

3. B.V.S.-SHOP

Le B.V.S.-Shop est incontestablement la librairie ferroviaire du pays! En comparaison avec les librairies traditionnels le choix est énorme. Les visiteurs ont l'occasion de s'assurer du contenu des livres, des brochures et des périodiques!!

Dans le bulletin d'information "B.V.S.-INFO" le B.V.S.-Shop donne un aperçu des publications nouvelles. Le B.V.S.-INFO n° 93 de janvier 1999 est accompagné de trois dépliants de la firme hollandaise Rail Art Multimedia. Dans ces dépliants en néerlandais et allemand plus de 1500 vidéos ferroviaires (et concernant les transports en commun) sont énumérées avec le prix de vente.

Les intéressés peuvent demander à l'adresse sousmentionnée le B.V.S.-INFO n°93 en envoyant trois timbres-poste de 17 fr. . Ainsi vous pouvez juger l'offre (livres, périodiques, cartes postales, vidéos) et les prix !!

En principe le Shop est ouvert chaque samedi de 14 à 18h.

COMMUNICATION IMPORTANTE: Toute correspondance à destination

du Shop doit être adressée au B.V.S. - SHOP, c/o Philippe DESMET, Stationslaan, 2 8200 BRUGGE 2. Le n° du compte du Shop reste inchangé, donc B.V.S.-Shop 423-2019811-21. On peut atteindre le SHOP par téléphone ou télécopie au 052/33.02.23. En semaine un appareil enregistré votre message . Le samedi de 14h à 18h. un collaborateur du Shop est à la disposition des amateurs.

vzw. BELGISCHE VRIENDEN VAN DE STOOMLOCOMOTIEF(B.V.S)
Exploitant van de toeristische museumlijn
STOOMSPOORLIJN DENDERMONDE-PUURS (S.D.P.)
Fabrieksstraat,118 9200 Dendermonde-Baasrode tel+fax+rep 052/ 330223

1. RIJDAGEN EN DIENSTREGELING 1999.

Het bestuur van de vzw.B.V.S heeft op 3 november 1998 in overleg met de werkende leden beslist om in 1999 de "open" exploitatiedagen te beperken.

De stoomtrein zal in 1999 gesleept worden door de "Cockerill" (stoomlocomotief met verticale ketel, bouwjaar 1907). De herstellingskosten van "Duvel" lopen zo hoog op (een bedrag met achteraan zes nullen) dat op korte termijn niet te denken valt aan een wederindienststelling van deze machine.

De open rijdagen voor het seizoen 1999 zijn:

- 10 en 11 juli (Weekend van de Trein), 25 juli, 8 en 22 augustus,
- 18 september (Pukema-zaterdag).

De dienstregeling ziet er uit als volgt:

Baasrode-N. V.14u - Sint-Amands V.14u25 - Oppuurs V.14u45 - Puurs A. 15u
Puurs V.16u - Oppuurs V. 16u15 - Sint-Amands V.16u35 - Baasrode-N. A.17u
Prijs : Heen en terug: Volwassenen 240 fr - Kinderen 160 fr

Vanaf juni 1999 kunnen voor gezelschappen speciale stoomtreinen gereden worden, ook op werkdagen mits bestelling 3 weken vooraf. (Verlofaanvraag van medewerkers!)

De dienstregeling wordt opgesteld in functie van de behoeften van de klant.

Prijs voor een speciale stoomtrein Baasrode-Puurs-Baasrode: 24.000 fr + BTW

Gelet op het feit dat de motorwagen 4302, het enige bij de N.M.B.S. geïmmatriculeerde voertuig dat het station van Dendermonde mag binnenrijden voor het ogenblik met een defect aan de transmissie buiten dienst is, kan de sectie Baasrode-Noord - Dendermonde vooralsnog niet bediend worden zoals dat tot nu toe het geval was. De B.V.S. onderhandelt met de N.M.B.S. over de verkoop van de voor de herstelling noodzakelijke wisselstukken.

2. LEDEN -, SYMPATHISANTEN - EN DONATEURSBIJDRAGE 1999

Onze vereniging steunt op haar leden, sympathisanten en donateurs.

Beste Lezer, laat ons in 1999 niet in de steek.

Leden en sympathisanten ontvangen 4 X per jaar B.V.S.-Info en 4 X per jaar Febrail-Agenda. Bovendien hebben ze recht op 1 gratis rit op de museumlijn

en last but not least krijgen ze 10% korting op hun aankopen in de Shop. De bijdragen voor 1999 zijn vastgesteld als volgt:

-voor sympathisanten (zelfde rechten als de leden maar geen stemrecht op de algemene vergaderingen): 750fr., over te schrijven op rekeningnummer 001-1798180-70 van de vzw. B.V.S. te 9200 Baasrode.

-voor leden die stemrecht genieten en per brief (portokosten!!) uitgenodigd worden op de gewone en bijzondere algemene vergaderingen eveneens 750 fr. op hogergenoemde rekening, maar er is een minimale inzet van 12 werkende dagen "vereist". Wie voor de vereniging als vrijwilliger werkt, heeft via zijn stemrecht ook inspraak.

-voor donateurs: minstens 1000 fr maar met attest voor fiscale vrijstelling, uitsluitend (ook vanuit het buitenland) op bankrekeningnummer 426-3165022-84 van de STICHTING VLAAMS ERFGOED vzw. Bergstraat, 72 te 1000 BRUSSEL. Volgens de fiscale wetgeving mogen donateurs geen enkel voordeel bij de vzw.B.V.S. genieten.

Alle giften van de donateurs komen UITSLUITEND ten goede van de vzw.B.V.S. en zijn dus fiscaal aftrekbaar vanaf 1000fr. De hoger genoemde stichting levert tijdig fiscale attesten af. Wie de vzw.B.V.S. wil helpen, kan dat op een fiscaal interessante manier! Aarzel niet en help de vzw.B.V.S. die van geen enkele overheidsinstantie enige subsidie ontvangt!

Aan onze buitenlandse vrienden vragen wij traditiegetrouw, betalingen uitsluitend (behalve voor giften als donateur) via onze postrekening 000-0485950-77 ofwel m.b.v. een Eurocheque in BEF te willen verrichten.

3. B.V.S.-SHOP

In B.V.S.-Info geeft de B.V.S.-Shop, de spoorwegboekhandel van de vzw.B.V.S. telkens een overzicht van de nieuwste publicaties. Bij B.V.S.-Info nr.93 van januari 1999 zijn drie folders van de firma Rail Art Multimedia bijgevoegd. In deze folders zijn 1500 spoorweg-(tram/openbaarvervoer)-video's vermeld. Geïnteresseerden kunnen dit nummer op onderstaand adres verkrijgen mits de toezending van 3 postzegels van 17 fr.

De Shop is in principe open elke zaterdag van 14 tot 18u.

BELANGRIJKE MEDEDELING : Alle briefwisseling voor de SHOP is voortaan te zenden aan : B.V.S. - SHOP ,

c/oPhilippeDESMET,Stationslaan, 2 8200 BRUGGE 2

Het rekeningnummer van de Shop blijft 423-2019811-21

B.V.S.-Shop: Telefoon + Antwoordapparaat + Fax: 052/ 33.02.23.





ANTWERPS TRAM- EN AUTOBUSMUSEUM

- Vereniging zonder winstoogmerk -
Bijlagen B.S. van 16 mei 1991 - Akte nummer 7246/91
Zetel: Fruithoflaan 74 bus 6, B-2600 Berchem, Tel: 03/239.07.78

HET ANTWERPS TRAM- EN AUTOBUSMUSEUM VERHUIST !

Het Antwerps Tram- en Autobusmuseum werd officieel geopend op 12 juni 1982 in een grote loods van het voormalige militaire domein (recreatiepark) Fort V in Edegem. Het museum kwam tot stand op initiatief van het Gemeentebestuur van Edegem, de Vereniging voor het Trammuseum (VETRAMU) en de toenmalige Maatschappij voor het Intercommunale Vervoer te Antwerpen (MIVA).

De verzameling bestaat uit meer dan 30 oude prachtig gerestaureerde trams en bussen (waaronder de eerste elektrische tram van Antwerpen uit 1900), vele voorwerpen en meer dan 400 documenten en foto's i.v.m. de geschiedenis van het openbaar vervoer in de stad en in de provincie Antwerpen. Sinds 1991 wordt het museum beheerd door de vzw Antwerps Tram- en Autobusmuseum (ATAM).

In 1995 werd door de Vlaamse Vervoermaatschappij - De Lijn, naar aanleiding van de bouw van een nieuwe tram- en buswerkplaats met tramloods aan de Noorderlaan in Antwerpen (Punt aan de Lijn), beslist om de tramloods GROENENHOEK, Diksmuidelaan 42 in Berchem, op termijn buiten dienst te stellen.

Op initiatief van de vzw Antwerps Tram- en Autobusmuseum heeft Vlaams minister van Verkeer, Buitenlandse Handel en Staatshervorming Johan Sauwens met het ministerieel besluit van 7 juni 1995 zijn akkoord verleend voor het inzetten van de beschermingsprocedure, volgens artikel 5 van het decreet van 3 maart 1976, gewijzigd bij decreet van 22 februari 1995, tot bescherming van monumenten, stads- en dorpsgezichten.

Vlaams minister van Cultuur, Gezin en Welzijn Luc Martens bekrachtigde de bescherming met het ministerieel besluit van 19 maart 1996, dat gepubliceerd werd in het Belgisch Staatsblad van 17 oktober 1996.

In het gemotiveerde advies lezen wij dat de tramloods beschermd is als monument: "omwille van het algemeen belang, gevormd door de industrieel-archeologische waarde als een goed bewaard en vanuit illustratief oogpunt uitstekend voorbeeld van een tramremise (tramloods) geconcipieerd voor de Eerste Wereldoorlog en gebouwd in 1912 volgens de toenmalige technisch-organisatorische en architecturale opvattingen inzake bedrijfsgebouwen, in casu tramloods. Het is het enige bewaarde exemplaar van dit type gebouwen in Vlaanderen."

Ingevolge de bescherming van de tramloods en de definitieve buitendienststelling ervan op 15 december 1997, werd door de vzw Antwerps Tram- en Autobusmuseum een sensibiliseringscampagne gevoerd om de tramloods een nieuwe bestemming te geven, met name als Vlaams Tram- en Autobusmuseum (VlaTAM).

De Raad van Bestuur van De Lijn besloot unaniem op 21 oktober 1998 om de tramloods GROENENHOEK uit te bouwen tot een VLAAMS TRAM- EN AUTOBUSMUSEUM, met inbegrip van de overbrenging van de verzameling trams en bussen van het ATAM naar de tramloods Groenenhoek.

De streefdatum om het nieuwe museum te openen is Open Monumenten Dag in september 2000 !

Dit heeft tot gevolg dat het Antwerps Tram- en Autobusmuseum in Fort V sinds 31 oktober 1998 definitief gesloten is en dat de periode 1999-2000 zal gebruikt worden om al het rollend materieel en de archieven te verhuizen naar het nieuwe VLAAMS TRAM- EN AUTOBUSMUSEUM.

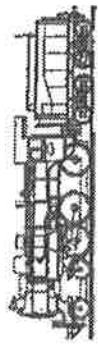

POLSCY FANATYCY PARWOZOW

Organiseert **STOOM SAFARI** naar

WOLSZTYN * JAWORZYNA * CHABOWKA * ZANIEMYSL (smalspoor)
van **11 tot 18 april 1999**

deelnameprijs : 22000 Bfr

logies: stelplaats WOLSZTYN
eten: brunch/ontbijt(*) in taverne LEZNA
(*) de deelnemers voorzien zich zelf van het nodige voedsel tijdens de ritten

OPGELET !!!

BEPERKT DEELNEMERSAANTAL: 20

INFO en INSCHRIJVING : POLSCY FANATYCY PARWOZOW
BEATRIJSSTRAAT 71
B 2860 SINT KATELIJN WAVER
of te faxen op nr 051/317174

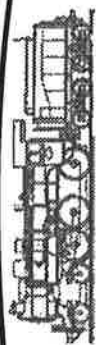

POLSCY FANATYCY PARWOZOW

présente **SAFARI VAPEUR** à destination de

WOLSZTYN * JAWORZYNA * CHABOWKA * ZANIEMYSL (voie étroite)
du **11 au 18 avril 1999**

Frais de participation : 22.000 Bfr

hébergement: dépôt de locomotives WOLSZTYN repas: brunch/déjeuner(*) et souper dans la taverne LEZNA

(*) les participants sont avisés de prendre de quoi manger pour les parcours spéciaux

ATTENTION !!!

NOMBRE DE PARTICIPANTS LIMITE A: 20

INFO et INSCRIPTION : POLSCY FANATYCY PARWOZOW
BEATRIJSSTRAAT 71
B 2860 SINT KATELIJN WAVER
ou sur le fax 051/317174



Date	Activité
Dimanche 02/05/1999	Ouverture de la Saison - Circulation des Trains et Bus Parisiens 1 ^{er} Parcours commenté "Route de la Pierre"
Dimanche 16/05/1999	Circulation des Trains et Bus Parisiens Balade Guidée - Découverte Nature et Patrimoine
Dimanche 06/06/1999	Circulation des Trains et Bus Parisiens Parcours commenté "Route de la Pierre"
Dimanche 20/06/1999	Circulation des Trains et Bus Parisiens Balade Guidée - Découverte Nature et Patrimoine
Dimanche 04/07/1999	Circulation des Trains et Bus Parisiens Parcours commenté "Route de la Pierre"
Dimanche 18/07/1999	Circulation des Trains et Bus Parisiens Balade Guidée - Découverte Nature et Patrimoine
Dimanche 01/08/1999	Circulation des Trains et Bus Parisiens Parcours commenté "Route de la Pierre"
Samedi 07/08/1999	3 ^{ème} course de Vélos-Kail : entraînements

Date	Activité
Dimanche 08/08/1999	3 ^{ème} course de Vélos-Kail 2 ^{ème} Fieste des Artisses dans le Village de Dammé
Dimanche 15/08/1999	Circulation des Trains et Bus Parisiens Balade Guidée - Découverte Nature et Patrimoine
Dimanche 29/08/1999	Fête de la Pierre
Dimanche 05/09/1999	Circulation des Trains et Bus Parisiens Parcours commenté "Route de la Pierre"
Samedi 11/09/1999	Journées du Patrimoine - Circulation Trains et Bus Balade Guidée - Découverte Nature et Patrimoine Tour des Sites de Sprimont (Bus Vicinal)
Dimanche 12/09/1999	Journées du Patrimoine - Circulation Trains et Bus Balade Guidée - Découverte Nature et Patrimoine Tour des Sites de Sprimont (Bus Vicinal)
Samedi 18/09/1999	Contes et Légendes du Pays de la Pierre Train de Nuit Illuminé
Dimanche 19/09/1999	Circulation des Trains et Bus Parisiens Balade Guidée - Découverte Nature et Patrimoine



CLUB FERROVIAIRE DU CENTRE - GARE-MUSEE
Rue de la Station, 7100 HAINE-SAINT-PIERRE
Jean-Luc Franca, avenue Churchill 18
7140 MORLANWELZ Tél. 064 442571

Réunions hebdomadaires:
Bibliothèque (place Caffet):

Le vendredi à partir de 19h30.

Le samedi de 14h30 à 17h30: 13 et 27/02, 13 et 27/03,
9 et 23/04, 8 et 29/05 12 et 26/06.

Réunions de travail:

Les samedis, à partir de 14h30 ☎ 064 442571

N.B sauf activité extérieure ponctuelle...

Animations en gare:

Samedi 6 (20h) au dimanche 7 février:

5^{ème} nuit du film ferroviaire.

De 10h à 12h et de 14h à 18h:

Dimanche 7 mars : chemins de fer allemands (DR)

Dimanche 11 avril : les 59.

Dimanche 2 mai : **les autos, du 1/160 à l'échelle 1/1.**

Dimanche 6 juin : **2^{ème} journée de modélisme militaire.**

Petit train à vapeur d'Houdeng:

Mercredi 21 avril de 14h30 à 18h (pour les enfants des écoles)

Les dimanches 25 avril et 4 juillet de 11h à 18h.

Wekelijkse vergaderingen:

vrijdag, vanaf 19.30.

Bibliotheek (Caffetplein):

Zaterdag van 14:30 tot 17:30: 13 en 27/02, 13 en 27/03,
9 en 23/04, 8 en 29/05, 12 en 26/06.

Men werkt...

Zaterdag, vanaf 14.30 (☎ 064 442571)

Grote vergaderingen in het Station-Museum: 6/02, 7/03, 11/04, 2/05, 6/06.

Kleine stoomtrein van Houdeng:

Woensdag 21/04 vanaf 14.30 (voor kinderen)

Zondag 25/04 en 04/07..

7^e SALON INTERNATIONAL DU MODELISME CHARLEROI

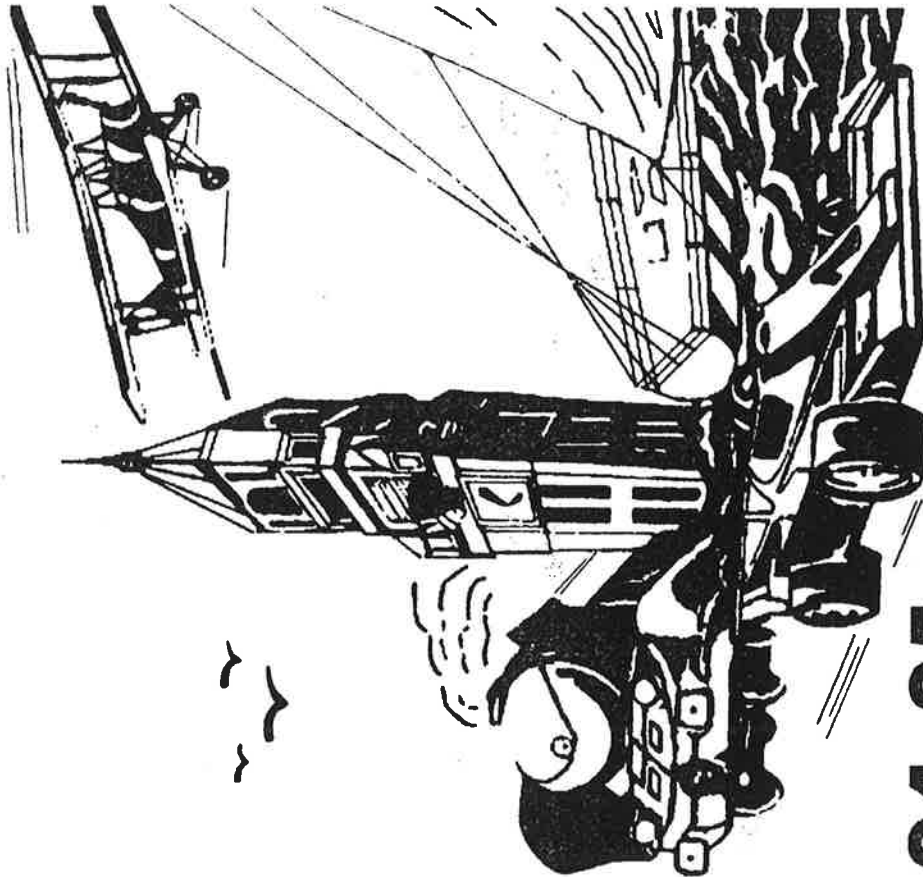

**24-25
AVRIL'99**

Palais des Expositions, Hall 2
Sous le patronage de Mr J. VAN GOMPEL Bourgmestre de Charleroi



CLUB FERROVIAIRE FROIDMONT LOCOMOTION - RIXENSART
Secrétariat: 42, Avenue Winterberg - 1330 Rixensart - Tél: 02/654.05.79

AGENDA C.F.F.L.

Vendredi 12 février 1999

Prosper HOURDEAU
nous évoquera ses souvenirs à propos de la « Ligne vicinale Bruxelles-Waterloo-Varre »

Vendredi 12 mars 1999

Jean-François HUART
nous présentera des diapositives sur « Les vapeurs à voies étroites en ex-RDA (Saxe) »

OBJET DU CLUB

Le Club Ferroviaire Froidmont Locomotion est né en 1984 dans le but de créer à Rixensart un lieu de rencontres et de projets pour tous ceux qui s'intéressent au monde ferroviaire, depuis la miniature jusqu'au chemin de fer réel.
Aussi, lors de nos réunions « atelier », les modalités ininterrompues en commun leurs connaissances et leur expérience en construisant un réseau modulaire. De même, pour réaliser des transformations sur base de modèles ferroviaires existants.
Nous organisons des conférences, des projections de diapositives et de films vidéo, nous arrangeons des voyages.
Nous nous manifestons publiquement lors d'expositions et le Club essaye dans la mesure du possible de sauvegarder le Patrimoine Ferroviaire.

NOS REUNIONS MENSUELLES:

- Réunion générale (conférence, projection diapos ou vidéo, ...): le 2ème vendredi du mois à 20h15.
- Réunion atelier réseau: le 3ème et 4ème vendredi du mois à 20 heures.

Au Centre Culturel de Froidmont(Ferne), Chemin du Meunier à Rixensart.

Si vous êtes intéressé par nos objectifs et nos activités, il vous suffit de verser la somme de BEF 870,- sur le compte bancaire n° 370-1065154-84 du « CFFL - RIXENSART ».
Vous serez automatiquement informé de nos activités par le biais de la revue « L'ECLISSE ».

Soyez les bienvenus à nos réunions!



Vennbahn V.o.E.
Bahnhof Raeren
Bahnhofstraße 70
B - 4730 Raeren

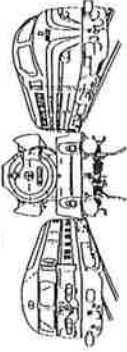

Vennbahn V.o.E. Bahnhofstraße 70 B - 4730 Raeren

Die touristische
Museumsisenbahn im Hohen Venn

VENNBahn V.o.E.
Bahnhofstraße 70
4730 Raeren

Tel. 087/858285 Fax 087/858289

23 MEI 1999

STATIONSFEEST IN RAEREN

TER GELEGENHEID VAN HET TIENJARIG BESTAAN VAN ONZE VERENIGING

Programma : vanaf 10.00uur :

- Aankomst van verschillende museumstreinen, voortgetrokken door stoom- of diesellokomotieven, uit België, Luxemburg en Duitsland.
- Meerijden op de stuurpost van een stoomlokomotief
- Pendelreinen tussen Raeren en Monschau, en tussen Raeren en Eupen
- Animatie en verschillende infostanden in het station van Raeren.

Houdt U zich deze datum nu reeds vrij!!

23 MAI 1999

FETE A LA GARE DE RAEREN

A L'OCCASION DU DIXIEME ANNIVERSAIRE DE NOTRE ASSOCIATION

Programme : à partir de 10.00 heures :

- arrivée de différents trains musées belges, luxembourgeois et allemands, tractés par des locomotives vapeur ou diesel
- rouler dans le poste de conduite d'une locomotive à vapeur
- trains entre Raeren et Monjoie et entre Raeren et Eupen
- animation et stands-infos dans la gare de Raeren

Veillez déjà réserver cette date!!

MUSEUM VAN DE BELGISCHE SPOORWEGEN

MUSEE DES CHEMINS DE FER BELGES

NIEUWIGHEDEN - NOUVEAUTES : 25/01/1999

Diversen - Divers :

- ☞ Kalender / Calendrier 1999, Loco 99, PFT / TSP & G.Blanchart & Cie, 1998..... **395 BEF**
(9,79 Euro)
- ☞ Tas met afbeeldingen van de elektrische locomotieven reeks 29 & 13,
Tasse à motifs ferroviaires des locomotives électrique série 29 & 13,
Vriendenkring Antwerpen-Dam, 1998 **150 BEF**
(3,72 Euro)

Geschiedenis - Histoire :

- ☞ Inventaire, lignes ferrées de la SNCB, 01.11.98,
R.Margane - D.Coenen - J.Ferrière - M.Grieten - JP.Joly - M.Lebeau, GTF, 1998..... **200 BEF**
(4,96 Euro)

Goederenmaterieel - Matériel à Marchandises :

- ☞ 7^{de} Wijziging voor de map wagens in dienst /
7^{ème} Modification pour la farde des Wagons en usage, SNCB / NMBS, 1998..... **530 BEF**
(13,14 Euro)
- ☞ 8^{ste} Wijziging voor de map wagens in dienst /
8^{ème} Modification pour la farde des Wagons en usage, SNCB / NMBS, 1999..... **330 BEF**
(8,18 Euro)

Locale Spoorweggeschiedenis - Histoire Ferroviaire Locale :

- ☞ La ligne du Luxembourg, petite histoire de la ligne Bruxelles-Arlon de sa construction à nos jours
Jean Dubuffet, C.F.F.L - Editions, 1997:..... **870 BEF**
(21,57 Euro)
- ☞ Le rail dans l'entité de Seraing,
La Passerelle, W.Bada - M.Lambou - M.Neiszaten - R.Dalagrense - G.Resimont - L.Dispa
Mémoire populaire de Seraing, 0/1998:..... **170 BEF**
(4,21 Euro)

Tijdschriften - Périodiques : (prijs per tijdschrift - prix par périodique)

- ☞ Rail et Traction n° 140,
cahiers de documentation ferroviaire, ARBAC, septembre 1998..... **160 BEF**
(3,97 Euro)

MUSEUM VAN DE BELGISCHE SPOORWEGEN
Station Brussel-Noord
Vooruitgangstraat, 76
1030 BRUSSEL
Telefoon: 02/224.62.79

MUSEE DES CHEMINS DE FER BELGES
Gare de Bruxelles-Nord
rue du Progrès, 76
1030 BRUXELLES
Téléphone: 02/224.62.79

Het Museum is toegankelijk voor het publiek het ganse jaar door, van maandag tot vrijdag,
en op elke eerste zaterdag van de maand, telkens van 9u00 tot 16u30;
Het Museum is gesloten op de overige zaterdagen, zondagen en feestdagen.
Tijdens de week is slechts de benedenzaal te bezichtigen, de eerste zaterdag van de maand zijn de twee zalen toegankelijk.

Le Musée est accessible au public pendant toute l'année, du lundi au vendredi,
ainsi que le premier samedi de chaque mois, de 9h00 à 16h30;
Le Musée est fermé les autres samedis, les dimanches et jours fériés.
La salle de l'étage n'est pas accessible en semaine, le premier samedi du mois les deux salles sont ouvertes.





Vereniging voor Belangstellenden in het Openbaar Vervoer

vereniging zonder winstgevend doel

1. MAANDELIJKE PROJECTIEAVONDEN

Antwerpen (20.00 uur in "de Nieuwe Zurenborger", Dageraadplaats 4)

26 februari 1999 : **Trams in Kazachstan en Oezbekistan** (L. Koenot). Ten zuiden van Rusland liggen twee onafhankelijke republieken die destijds tot het Sovjet-rijk behoorden, en waar trams te vinden zijn: Kazachstan en Oezbekistan. Beide landen zijn vooral bekend om hun woestijnen en hun extreme weersomstandigheden. Door hun isolement werden ze meer dan eens door Moskou uitgekozen voor het uitvoeren van nucleaire testen. Maar mede dankzij dit isolement werden de moslimtradities niet door het communisme verbannen.

Er zijn nog vijf (meestal grote) trambedrijven actief. Bij deze ontdekkingsreis komen we nauwelijks nieuwe tramtypes tegen, want al het materieel is afkomstig van de welgekende oostblokleveranciers. Deze diavoorstelling is een unieke kans om nieuwe bedrijven en streken te leren kennen !

26 maart 1999: **Spoorwegen in Beieren** (D. Arretz). De "Freistaat Bayern" is het grootste bondslaan van Duitsland met een grote variatie aan landschappen. Het noorden (BD Nürnberg) wordt gekenmerkt door wijngaarden, dennebossen, heuvellandschappen en diepe valleien. Het zuiden (BD München) omvat de Donauvlakte en de Alpen. In de diareeks maken we een reis van Aschaffenburg in het uiterste Westen, tot aan de Alpen.

Er zijn nog grote niet-geelektrificeerde regio's zoals het Bayerischer Wald en de Allgäu. 15 jaar geleden was het zuiden van Duitsland het Eldorado voor de fans van Altbau-Eloks; deze zijn ondertussen verdwenen, maar de inzet van Oostenrijkse locs blijft voor een gevarieerd beeld zorgen. Er zal ook ruim aandacht worden geschonken aan de Beierse winter. De oudste dia's gaan terug tot 1984.

23 april 1999: **Trams in de Neue Bundesländer** (L. Couscheir). Actuele situatie van de tramnetten in een 20-tal steden van het voormalige Oost-Duitsland, van Taira tot lagevloertrams. De nadruk ligt op het materieel.

Brussel (20.00 uur, vergaderzaal Anneessens, ingang Fontainasplein)

12 februari 1999 : **Jaaroverzicht NMBS 1998** (L. De Coster)

12 maart 1999: **NMVB-trams in Brabant en NMVB industriële verbindingen te Mol en Merksem** (Ph. Janssens)

9 april 1999: **Trein en tram in Duitsland in de jaren 80** (W. Janssens)

14 mei 1999: **Trein en bus in Limburg, toen de koolmijnen nog in exploitatie waren** (L. De Coster)

2. UITSTAP

Ter gelegenheid van de jaarvergadering op 20 maart wordt er in de namiddag een uitstap georganiseerd. Alle details zijn nog niet bekend, maar het wordt een rit met een ouder bustype. Op het programma staat zeker een bezoek aan de werken voor de verlenging van de tramlijn naar Zwijndrecht, en de rest is nog een verrassing.

Voor inlichtingen en inschrijvingen: Luc Couscheir, 03 8290623, na 20.00 uur.

HOESELSE TRENCLOB

34ste INTERNATIONALE RUILBEURS.

MODEL TREINEN EN TOEBEHOREN.

ZONDAG 06 JUNI 1999.

CULTUREEL CENTRUM HOESELT.

Van 09.00u tot 13.00u.

Gratis tombolaticket voor elke bezoeker ! Ticketten zijn geldig voor de trekkings van 10u15' ; 11u15' en 12u15'.

Waardevolle prijzenpot, lokomotieven , wagons, bouwdozen, modelauto's, posters, en vele andere prijzen.....!!!!!!!

Voor info en reservaties : Lindekapelstraat 7 te 3730 Hoeselt.

Tel & fax : 089 - 51.46.44.

35ste Internationale ruilbeurs : 05 SEPTEMBER 1999.

36ste Internationale ruilbeurs : 05 DECEMBER 1999.

1-2 en 3 oktober = EUROMODELBOUW'99 te GENK.

34 - BOURSE D'ECHANGE INTERNAT.

TRAINS ET ACCESOIRES.

DIMANCHE 06 JUNI 1999.

CENTRE CULTUREL HOESELT

De 9.00h à 13.00h.

Billet de tombola gratuit à chaque visiteur. Les billets sont valable pour les tirages de 10h15' , 11h15' et 12h15' . Nombreux lots de valeurs tel que locomotives, wagons, boîtes de construction, auto's miniatures, posters et beaucoup d'autres prix intéressants.....!!!!
Renseignements et réservations : Lindekapelstraat 7 à 3730 Hoeselt.

Tel. & fax : 089-51.46.44.

35 - Bourse d'échange internat. : 05 SEPTEMBRE 1999.

36 - Bourse d'échange internat. : 05 DECEMBRE 1999.

1-2 et 3 OCTOBRE = EUROMODELBOUW'99 à Genk.

WEEK-END DU TOURISME

A l'occasion du week-end du Tourisme qui se tiendra les 27 et 28 mars prochains, le PFT ouvrira les portes de l'atelier des wagons de St-Ghislain, dans lequel prend place progressivement le matériel roulant et historique de l'association.

Il sera possible de découvrir également l'entièreté des publications et articles produits par le PFT, et de se rendre compte du chemin déjà parcouru depuis le début de la location du site, intervenue en novembre dernier.

Des navettes horaires en autorail seront organisées depuis l'atelier des wagons jusque Terre (ligne 100, utilisée normalement en trafic marchandises).

L'accès vers l'atelier des wagons est très facile : par le train, gare de St-Ghislain; par route, autoroute Bruxelles-Paris, sortie St-Ghislain. Se garer devant la gare et se diriger vers le viaduc. L'atelier est situé au pied de celui-ci, à environ deux cents mètres de la gare.

Entrée gratuite de 10 à 17 heures. Bienvenue à toutes et à tous.

WEEK-END VAN HET TOERISME

Ter gelegenheid van het week-end van het toerisme dat zal doorgaan op 27 en 28 maart aanstaande, zal het TSP de deuren openen van de wagenwerkplaats van St-Ghislain waarin het rollend en historisch materiaal van de vereniging, langzaam een plaats krijgt.

Het zal eveneens mogelijk zijn de volledige uitgaven en artikelen van het TSP te ontdekken, en zich een idee te vormen over de weg die reeds werd afgelegd sinds het begin van de huur van dit complex in november laatstleden.

Pendelritten met een motorstel zullen georganiseerd worden vanaf de wagenwerkplaats tot Terre (lijn 100, exclusief voor goederentreinen uitgebaat).

De toegang tot de wagenwerkplaats is zeer eenvoudig : met de trein, station St-Ghislain; langs de baan : autosnelweg Brussel-Paris, uitrit St-Ghislain. Parkeren vóór het station en zich naar het viadukt begeven. De werkplaats ligt aan de voet hiervan op ongeveer 200 meters van het station.

Ingang gratis van 10 tot 17uur. Allen zijn hartelijk welkom.

MANIFESTATIONS PFT

Samedi 20 mars : voyage d'adieu aux automotrices Budd et aux signaux mécaniques de l'Athus-Meuse. Départ de Bruxelles vers 7.45 en automotrice, circulations sur les lignes 155 puis Athus-Meuse avec 2 autorails et remorque; retour à 20.45. Prix : membres PFT : 1100F; autres : 1200F; enfants de 6 à 16 ans : 600F.

Samedi 27 et dimanche 28 mars : portes ouvertes à St-Ghislain; voir détails ci-contre. Du 12 au 16 mai : grand voyage au Danemark.

Dimanche 23 mai : 10 ans de la Vennbahn; train spécial Diesel au départ de St-Ghislain vers Raeren par Bruxelles; 4 locos vapeur; 7 trains; navettes de Raeren vers Montjoie et Eupen.

Tous renseignements au siège social : Avenue des Eglantines, 15 1150 BRUXELLES
☎ 075/95 68.93 - 075/71.20.28 - Fax : 065/66.45.41

MANIFESTATIES TSP

Zaterdag 20 maart : afscheid van de motorstellen Budd en van de mechanische seinen van de Athus-Maas. Vertrek uit Brussel om 7.45 met een motorstel; ritten op de lijnen 155 en de Athus-Maas met 2 motorwagens en aanhangwagen; terug om 20.45. Prijs : TSP leden : 1100F; anderen : 1200F; kinderen van 6 tot 16 jaar : 600F

Zaterdag 27 en zondag 28 maart : opendeurdagen te St-Ghislain; zie bijlage.

Van 12 tot 16 mei : grote reis naar Denemarken.

Zondag 23 mei : 10 jarig bestaan van de Vennbahn; speciale Dieseltrein uit St-Ghislain naar Raeren via Brussel; 4 stoomlokomotieven; 7 treinen; pendelritten vanuit Raeren naar Eupen en Monschau.

Alle inlichtingen bij de maatschappelijke zetel : Egelantierenlaan, 15 1150 BRUSSEL
☎ 075/95 68.93 - 095/32.42.81 - Fax : 065/66.45.41





NIEUW!

DE NMVB 30 JAAR GELEDEN... : MOL

Hoewel de NMVB haar laatste elektrische trams al een half jaar voordien voorgoed van de Rooseveltplaats verjaagd had, bleef het andere uiteinde van de provincie Antwerpen eind 1968 voornamelijk van al dat sluitingsgeweld gespaard. Tot nader bericht werden de NMVB-wagons met wit zand nog steeds door diesel-trammetjes (ART's) van de NMVB tot aan het station van Mol gesleept. Daar toe was de voormalige lijn uit Turnhout over een afstand van 4 km uitgerust voor dubbele spoorbreedte en waren 2 van de 4 ART's voorzien van spoorwagbuffers. Acht zwart-wit foto's (reeks ART-06) uit 1965 en 1966 tonen de ART's 40 en 41 in volle actie tussen de zandwinnings en het NMVB-station van Mol.

DE BELGISCHE STADSTRAM 30 JAAR GELEDEN

Op een ogenblik dat het verkeer in de grotere Europese steden volledig dichtsluit, en de stadsbussen op hun beurt in deze chaos dreigen klem te raken, gaan meer en meer stadnetten rondom ons de stadstram herontdekken en (op eigen bedding of in verkeersarme straten) herinvoeren. In België, zeker in Wallonië, is dit toekomstbeeld nog steeds taboe, vooral nadat 30 jaar geleden Liège, Verviers en later ook Charleroi hun stadnetten volledig opdoekten. In Gent daarentegen maakten de drieassers gelukkig plaats voor de intussen welbekende PCC's. 8 zwart-wit foto's (reeks ST-01) herinneren aan de tijd dat die aftandse maar oerdegelijke twee-, drie- en vierassers het straatbeeld van onze steden mee bepaalden. Brussel komt in een volgende reeks aan de beurt.

BESTELLEN kan door storting van 285 BEF per reeks (portkosten inbegrepen) op rekening 068-2075810-37 van vzw BITB te 9000 GENT - vermeld duidelijk ART-06 (Mol) (betaalcode 212) en/of ST-01 (stadstram) (code 213). Elke reeks is vergezeld van een korte plaatsbeschrijving met historische toelichting.

IL Y A 30 ANS: MOL

Même si mai 1968 sonna le glas des derniers vicinaux électriques d'Anvers, un service marchandises à quatre files de rails fonctionnait encore sur 4 km de la défunte ligne Mol-Turnhout, à l'autre extrémité de la province. Jusqu'à nouvel ordre, c'étaient les vaillants ART métriques de la SNCV qui assuraient la traction des lourds trains à voie normale entre les sablières et la gare SNCB de Mol, et ce jusqu'en juin 1970. Une série de huit photos noir-et-blanc (ART-06), prises en 1965 et 1966, évoque ces autorails à heurtoirs 'chemin de fer' sur la dernière ligne marchandises de la SNCV.

LE TRAM URBAIN BELGE IL Y A 30 ANS

Tandis que le chaos automobile étouffe nos cites et paralyse les réseaux d'autobus urbains, bon nombre de villes européennes redécouvrent et réinstallent des tramways modernes dans des artères libérées de toute circulation routière. La Belgique, autrefois pionnière, rechigne: le tram urbain reste un sujet tabou, surtout en Wallonie, qui vit disparaître les réseaux de Liège et Verviers, et plus récemment celui de Charleroi. Par contre, le réseau de Gent (Gand), bien que réduit de moitié, eut la chance de voir ses motrices à trois essieux remplacées par du matériel PCC moderne. Huit photos noir-et-blanc (série ST-01) nous rappellent cette époque où nos villes n'étaient pas encore asphyxiées par l'automobile. Bruxelles fera l'objet d'une prochaine série.

Nous vous offrons ces photos historiques moyennant versement de 285 BEF par série (port inclus) sur le compte 068-2075810-37 de 'vzw BITB' à 9000 GENT, en mentionnant clairement ART-06 (Mol) (code 212) ou ST-01 (trams urbains) (code 213). Chaque série est accompagnée d'une note historico-géographique.

DE NMVB 30 JAAR GELEDEN... : CHARLEROI

Dertig jaar geleden bezat Charleroi nog een tramnet om van te dromen: de groene stadstrams van de STIC in het oosten, de witte NMVB-trams in het westen. Een ongelooflijke wirwar van hoofdlijnen, zijlijnen en aftakkingen. Maar in 1967 deed het gerucht de ronde dat de NMVB op korte termijn alleen nog een ringlijn Charleroi-Binche-La Louvière-Trazegnies-Charleroi wilde behouden. In 1968 sneuvelden inderdaad heel wat lijnen, maar wat overbleef was nog ruim de moeite waard, en zou nog 15 jaar lang standhouden. Acht zwart-wit foto's (reeks EL-08) uit 1966 en 67 op acht bedreigde lijnen kunnen slechts een glimp geven van dit gigantische en helaas vrijwel totaal verdwenen netwerk.

DE NMVB 25 JAAR GELEDEN... : LEERBEEK

Onlangs werd in het Pajottenland de laatste tram herdacht, die op 2 september 1972 voor goed verdween. Toch was 'Leerbeek' altijd goed bezet, met tijdens de spits lange konvooien van 3 of 4 rijtuigen vol pendelaars: wat vandaag niet kan worden gezegd van de amper gevulde bussen. Maar ook hier moest de trambaan wijken voor wegverbredingen en de aanleg van de Brusselse Ring. Met 8 zwart-wit foto's (reeks EL-09) wil de BITB op zijn manier herdenken wat in een andere tijdsgeest, mits de nodige investeringen, mogelijk had kunnen uitgroeien tot een regionale sneltram voor de Pajotters die nu knarsetandend moeten aanschuiven op de dichtgeslibde (snel)wegen rond de hoofdstad.

BESTELLEN kan door storting van 280 BEF per reeks (portkosten inbegrepen) op rekening 068-2075810-37 van vzw BITB te 9000 GENT - vermeld duidelijk EL-08 (Charleroi) (betaalcode 210) en/of EL-09 (Leerbeek) (code 211). Elke reeks is vergezeld van een plaatsbeschrijving met historische toelichting.

IL Y A 30 ANS... LA SNCV A CHARLEROI

A 30 années d'ici Charleroi était encore doté d'un réseau à faire rêver: les trams verts de la STIC à l'est, et les vicinaux à l'ouest formaient un formidable enchevêtrement à peine entamé de lignes principales, secondaires et embranchées. Or vers 1967 le bruit courait que la SNCV ne comptait garder qu'un grand axe circulaire Charleroi-Binche-La Louvière-Trazegnies-Charleroi. L'année 1968 fut effectivement celle des coupes sombres, mais le reste valait encore grandement la peine, et subsisterait pour au moins 15 ans. Nous vous proposons une série indivisible (EL-08) de huit photos en noir et blanc, prises en 1966 et 1967 sur huit lignes différentes, toutes en sursis, de ce gigantesque réseau aujourd'hui presque totalement disparu.

IL Y A 25 ANS... LE DERNIER TRAM DE LEERBEEK

Il y a quelques mois le Pajottenland commémora son dernier vicinal, disparu le 2 septembre 1972. Un vicinal encore bien rempli, surtout aux heures de pointe, avec ses convois de 3 et parfois même 4 voitures pleines de navetteurs. Qu'en reste-t-il sur les bus d'aujourd'hui? Mais hélas, tout cela succomba sous la poussée des travaux routiers du Grand Ring. Avec cette série (EL-09) de huit photos noir-et-blanc, nous commémorons à notre manière ce qui - moyennant certains investissements et une tout autre mentalité - aurait pu devenir l'amorce d'un réseau régional léger rapide comme alternative valable aux interminables bouchons de ce jour.

Nous vous offrons ces photos historiques moyennant versement de 280 BEF par série (port inclus) sur le compte 068-2075810-37 de 'vzw BITB' à 9000 GENT, en mentionnant clairement EL-08 (Charleroi) (code 210) ou EL-09 (Leerbeek) (code 211). Chaque série est accompagnée d'une note historico-géographique.

LE CHEMIN DE FER EN HESBAYE LIEGEOISE

Les Editions PFT ont le plaisir de vous proposer sa dernière publication intitulée "Le Chemin de fer en Hesbaye Liégeoise".

Rédigé par Didier Funcken, amateur qui connaît parfaitement la région décrite, ce livre retrace l'histoire des lignes de chemins de fer 36 - section Liège-Haut-Pré - Waremme -, 31 et 32, qui partaient toutes deux de Ans.

Le livre est présenté au format A4, avec couverture cartonnée rigide et reliure au fil de lin. Il est divisé en deux grands chapitres, dont le premier retrace l'évolution générale du chemin de fer dans la région, tandis que le second décrit en détail chaque localité traversée.

L'ouvrage est agrémenté de deux cent cinquante photos noir et blanc, de seize en couleurs et vingt-huit schémas d'installations ferroviaires et plans. Il comporte cent soixante pages et son prix de vente a été fixé à 1150F (28,50 Euros), frais de port éventuels compris.

Pour obtenir ce livre, il suffit de verser la somme sur le compte 001-1201789-35 du PFT en indiquant en communication: "HESBAYE LIEGEOISE", ou d'envoyer un chèque barré libellé en francs belges ou en Euros à l'adresse :

PATRIMOINE FERROVIAIRE TOURISTIQUE
Avenue des Eglantines, 15
1150 BRUXELLES

DE SPOORWEG IN LUKS HASPENGOUW

Het TSP heeft het genoegen u zijn laatste publicatie voor te stellen met als titel "Le Chemin de fer en Hesbaye Liégeoise" (franse uitgave).

Opgesteld door Didier Funcken, een liefhebber die de beschreven streek op zijn duimpje kent, geeft dit werk een overzicht van de geschiedenis van de spoorlijnen 36 - baanvak Liège-Haut-Pré - Waremme, 31 en 32 die alle twee uit Ans vertrokken.

Het boek is voorgesteld in formaat A4, met gekartonneerde sterke omslag en band in lijndraad. Het omvat honderdzestig bladzijden.

Het is onderverdeeld in twee grote hoofdstukken; het eerste omvat de algemene evolutie van de spoorweg in de streek, het tweede beschrijft in detail elke doorkruiste lokaliteit.

Het werk is opgeleverd met tweehonderdvijftig zwart wit foto's, met zestien kleurfoto's en achttrentwintig schetsen en plannen van de spoorweginstallaties. Het omvat honderden zestig bladzijden; zijn verkoopprijs is 1150 BEF (28,50 Euros), verzendingskosten inbegrepen.

Om het te verkrijgen volstaat het de overeenstemmende som te storten op rekening 001-1201789-35 van het TSP Brussel met als vermelding "HESBAYE LIEGEOISE", of een Eurocheck (in BEF of Euros) te zenden naar :

TOERISTISCH SPOOR PATRIMONIUM
Eglantiercraan, 15
1150 BRUSSEL

☎ 075/95.68.93 Fax : 065/66.45.41



ASVi - PUBLICATIONS

LES COMMANDES SONT RECUES PAR VIREMENT/VERSEMENT AU CCP 000-1390847-61 DE L'ASVi, AVEC LES REFERENCES CI-DESSOUS REPRODUITES LISIBLEMENT.

PAIEMENTS DE L'ETRANGER:
-soit AJOUTEZ 60 BEF POUR FRAIS EN CAS DE PAIEMENT CCP (GIRO)
-soit ADRESSEZ UN EUROCHECK EN BEF, GARANTI, AU NOM DE R. DUSSART DESART, VENELLE AU PALIO, 49 A B 1150 BRUXELLES (maximum: 7000 BEF)

SUPPLEMENTYS DE PORT POUR ENVOI A L'ETRANGER:

EUROPE: +15 BEF/1 article; +30 BEF/2,3 ou 4 art.; +15 BEF par article supplém.
HORS EUROPE: +22 BEF/1 article; +55 BEF/2,3 ou 4; +20 BEF par article supplém.
EXEMPLE: 6 articles vers la RFA: +30 BEF (pour les quatre premiers) + 15 BEF (pour le 5ème) + 15 BEF (pour le sixième) = 60 BEF supplémentaires.

LES CLASSIQUES ASVi: VICINALIA ET DIVERS

Délai de livraison: 30 jours. Au-delà, remboursement automatique. Infos: (02)770.38.85

501 LA SERIE DE 8 CARTES POSTALES	Réf: 501 Prix franco: 145 BEF
502 LE BADGE DE L'ASVi (motrice 9888)	Réf: 502 Prix franco: 70 BEF
504 LE VICINAL SOUS L'OCCUPATION	Réf: 504 Prix franco: 185 BEF
LA SERIE DES VICINALIA	
604 LES DEUX FLANDRES (n°4)	Réf: 604 Prix franco: 130 BEF
607 ANVERS (n°7)	Réf: 607 Prix franco: 140 BEF
608 MALINES & MOL (n°8)	Réf: 608 Prix franco: 140 BEF
609 ESPINETTE ET AU-DELA (n°9)	Réf: 609 Prix franco: 140 BEF
610 LIEGE (n°10)	Réf: 610 Prix franco: 140 BEF
611 BORINAGE (n°11)	Réf: 611 Prix franco: 140 BEF
612 A L'OUEST DE THUIN couv.couleurs (n°12)	Réf: 612 Prix franco: 235 BEF
614 LITTORAL 1936 (n°14)	Réf: 614 Prix franco: 140 BEF
615 MANUEL DE CONDUITE HL DE 1943 (n°15)	Réf: 615 Prix franco: 140 BEF
616 LOUVAIN-BRUXELLES (ELECTRIQUE) & BT (n°16)	Réf: 616 Prix franco: 140 BEF
617 LE TRAM DE CHASSART couv.couleurs (n°17)	Réf: 617 Prix franco: 235 BEF
618 KEMMEL couv.couleurs (n°18)	Réf: 618 Prix franco: 240 BEF
LES OFFRES CONJOINTES	
222 KEMMEL ET CHASSART (618+617)	Réf: 222 Prix franco: 460 BEF
333 KEMMEL, CHASSART ET LOUVAIN (618+617+616)	Réf: 333 Prix franco: 590 BEF

AVIS AUX INTERNAUTES: COMMANDEZ VOS LIVRES ET DISQUES CHEZ AMAZON, LA PLUS GRANDE LIBRAIRIE VIRTUELLE AU MONDE (*) ET OFFREZ A L'ASVi UNE COMMISSION QUI NE VOUS COUTERA RIEN ! COMMENT FAIRE ?

- BRANCHEZ-VOUS SUR LE SITE INTERNET DE L'ASVi, <http://www.asvi.org>
 - VISITEZ LE CATALOGUE D'AMAZON AU DEPART DU SITE ASVi
- TOUTE COMMANDE DONNERA LIEU AU PAIEMENT D'UNE COMMISSION A L'ASVi !
La commission est à la charge d'AMAZON (*) Neuf et occasion !

amazon.

MUSIC SEARCH | BROWSE STYLES | BOOKS | MUSIC | VIDEO | GIFTS | CHART TOPPERS | FEATURED IN THE MEDIA | RECOMMENDATION CENTER | HELP | YOUR ACCOUNT

Le site ASVi:
La porte du 1er bouquiniste mondial !

NOUVELLES OFFRES: REVUES "CHEMINS DE FER REGIONAUX ET URBAINS"

L'ASVi vous propose des revues de la FACS/UNECHO. Une revue de qualité: 40 pages sur papier glacé A4, avec de nombreuses illustrations en couleurs, consacrée principalement aux secondsaires français et aux c.f. touristiques fédérés (e.a. l'ASVi). Si un réapprovisionnement est nécessaire, des délais de livraison largement supérieurs à un mois sont possibles. Infos: (02) 770.38.85

N°266: LES C.F. TOURISTIQUES EN FRANCE (1998)

Réf: 266 350 BEF

N°260: LA FACS A 40 ANS ET:

Réf: 260 350 BEF

40 ANS DE TRAMWAYS EN FRANCE ET AU BENELUX

OFFRE COMTOINTE SPECIALE POUR LES REVUES FACS: 20 BEF DE RISTOURNE SUR LE MONTANT TOTAL A L'ACHAT SIMULTANE DE DEUX N° !

L'Etincelle PAGE 17

UNE NOUVELLE SERIE DE CARTES POSTALES

Le PFT vient d'éditer une série indivisible de 12 cartes postales en couleurs, au format 10 x 15, représentant les sujets suivants :

- autorail 554.18 à Senenne (ligne 128);
- locomotive vapeur SNCB 1.002 à Eeklo;
- locomotive électrique 1601 à la sortie de Bruxelles-Midi;
- parallèle à Schaerbeek des 26.101 et 140C231;
- spécial vapeur avec la 29.013 à Vonèche;
- Diesel 5204 à Vonèche;
- Diesel 5907 sur la ligne 85;
- locomotive électrique SNCF CC 40.104 à Braine-le-Comte;
- autorail 553.29 à Fauquez;
- automotrice électrique Sabena 856 à Bruxelles-Nord;
- double traction Diesel séries 51 à Viane-Moerbeke;
- TGV Réseau 4301 à Esplechin.

Cette série de 12 cartes est vendue au prix de 250 BEF (6,20 Euros), frais de port compris.

De plus, quatre cartes postales en couleurs, hors série, sont vendues 25 F (0,62 Euros)/pièce; il s'agit de :

- CP 01 : autorail 554.18 en gare de Spontin;
- CP 02 : autorail 4602 à Senenne;
- CP 03 : reproduction d'une carte postale représentant le viaduc de Yvoir, sur la ligne du Bocq;
- CP 04 : vapeur 26.101 à Straimont.

Pour obtenir ces articles, il suffit de verser la somme correspondante (en francs belges ou en Euros) sur le compte bancaire 001-1201789-35 du PFT-Bruxelles, en mentionnant en communication l'article désiré. Un chèque bancaire peut être envoyé au siège social de l'association : avenue des Eglantines, 15 1150 BRUXELLES.

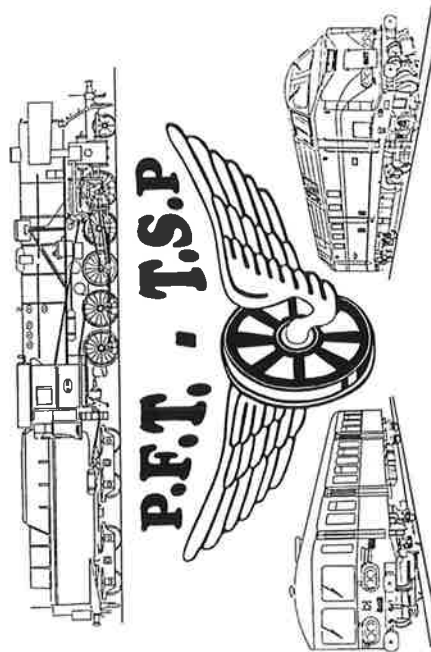

EEN NIEUWE REEKS POSTKAARTEN

Het TSP komt een ondeelbare reeks van 12 kleurpostkaarten uit te geven, in formaat 10 x 15 met volgende onderwerpen :

- motorwagen 554.18 te Senenne (lijn 128);
- stoomloek NMBS 1.002 te Eeklo;
- elektrische lok 1601 bij uitrit van Brussel-Zuid;
- te Schaerbeek, naast elkaar de 26.101 en de 140C231;
- speciale stoom met de 29.013 te Vonèche;
- Diesel 5204 te Vonèche;
- Diesel 5907 op de lijn 85;
- elektrische lok SNCF CC 40.104 te Braine-le-Comte;
- motorwagen 553.29 te Fauquez;
- electrisch motorstel Sabena 856 te Brussel-Noord;
- dubbele Dieselsleping reeks 51 te Viane-Moerbeke;
- HST stel 4301 te Esplechin.

Deze reeks van 12 kaarten wordt verkocht tegen de prijs van 250 BEF (6,20 Euro), verzendkosten inbegrepen.

Bovendien worden vier kleur postkaarten, buiten reeks, verkocht tegen 25 BEF (0,62 Euro) per stuk, het betreft :

- CP 01 : motorwagen 554.18 in het station Spontin;
- CP 02 : motorwagen 4602 te Senenne;
- CP 03 : reproductie van een postkaart die het viadukt van Yvoir voorstelt, op de lijn van de Bocq;
- CP 04 : stoomloek 26.101 te Straimont.

Om deze artikelen te verkrijgen, volstaat het de overeenstemmende som te storten (in belgische franken of in Euro) op bankrekening 001-1201789-35 van het TSP-Brussel, met vermelding van het gewenste artikel. Een bankcheck mag naar de maatschappelijke zetel van de vereniging worden opgestuurd : Egelantierenlaan, 15 B-1150 BRUSSEL.

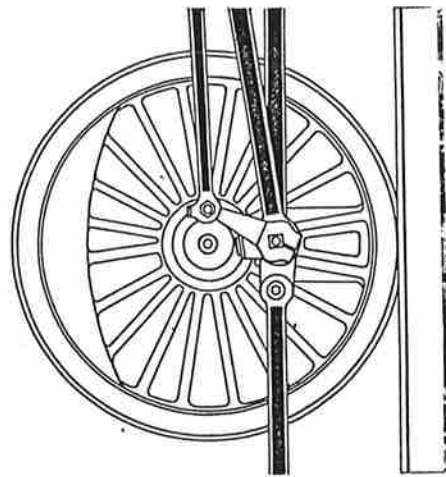

Des longues tergiversations de la fin du siècle passé jusqu'au démontage en 1966, le livre de Paul STEVENS raconte l'histoire et l'évolution de la ligne de tram Braine- l'Alleud à Wavre et de ses deux raccordements industriels: celui de la Soierie de Maransart et celui de la Sucrerie Naveau à Bierges/Wavre. Ce fut une très belle ligne se glissant le plus souvent au milieu de paysages, à l'époque, bien bucoliques. Ce fut aussi la seule ligne du Brabant Wallon à bénéficier de l'électrification et... la dernière à être démontée dans la "10ème province".

Ce livre, au format 15 x 25 cm, avec une couverture cartonnée en quadrichromie, de plus de 160 pages, illustré d'environ 70 plans, schémas, dessins et d'environ 120 photos et cartes postales, la plupart inédites, ne manquera pas de réveiller les souvenirs des "anciens" qui ont connu la ligne et de piquer la curiosité des "moins anciens" qui, au cours de leurs promenades, pourront en découvrir les vestiges encore visibles. L'auteur du livre, genvalois depuis trois décades seulement, n'a pas connu la ligne mais a, pour la confection de cet ouvrage, pu profiter de judicieux conseils et de la collaboration de spécialistes de la matière, sans l'aide desquels ce livre n'aurait tout simplement pas vu le jour. Il est bon de mentionner que l'exactitude des renseignements livrés et la qualité de l'iconographie constituèrent une priorité pour l'auteur, notamment pour la description du tracé de la ligne, des gares, du matériel roulant tracteur et tracté, de la voie et de la signalisation. Les sujets abordés comprennent aussi des tarifs "voyageurs" et "marchandises", des horaires, le projet "Wa-Wa".

Osons le dire: ce livre est une précieuse source de renseignements pour quiconque s'intéresse au passé de notre région et, plus particulièrement, à un moyen de transport qui a permis, au début du siècle, de briser l'isolement de nos campagnes et qui, pendant de longues années, a rendu de bons et loyaux services. Il ravira et intéressera aussi les amateurs de trams! Le tram vicinal est entré dans l'histoire.

Met vele omschrijvingen vertelt het boek van Paul STEVENS vanaf het einde van de vorige eeuw tot aan de afbraak in 1966 de geschiedenis en de evolutie van de tramlijn Eigenbrakel-Waver (Braine-l'Alleud - Wavre) en haar twee industriële aansluitingen: de Zijdefabriek te Maransart en de Suikerfabriek te Bierges/Wavre.

De uniek gelegen tramlijn reed meestal temidden van -destijds- herderlijke landschappen langs. Het was ook de enige lijn van Waals-Brabant die geëlektrificeerd werd en... als laatste van de "10de provincie" opgebroken werd.

Dit boek, in formaat 15 x 25 cm en voorzien van een kartonnen kaff in vierkleurendruk, van meer dan 160 pagina's, is geïllustreerd met ongeveer 70 plannen, schema's, tekeningen en ongeveer 120 foto's en postkaarten - waarvan de meeste onuitgegeven - zal niet nalaten om aan de 'anciens' heel wat herinneringen op te halen maar ook de nieuwsgierigheid op te wekken van de 'mindere ancients' die tijdens hun wandelingen de nog zichtbare overblijfselen kunnen ontdekken. De auteur van dit boek, pas 30 jaar inwoner van Genval, heeft de lijn niet gekend maar heeft bij de opmaak wel kunnen genieten van de oordeelkundige raad en medewerking van specialisten in deze materie waarbij, zonder hun hulp, dit boek het daglicht niet zou gezien hebben. Het is belangrijk te vermelden dat de juistheid van de gegeven informatie en de kwaliteit van de iconografie een absolute prioriteit waren voor de auteur, voornamelijk inzake de omschrijving van het lijntraject, de stations, het rollend materieel in al zijn aspecten, het spoor en de signalisatie. De aangehaalde onderwerpen omvatten ook "reizigers" en "goederen" tarieven, uurroosters en het project "Wa-Wa".

Wij durven zeggen dat het boek een onmisbare bron van informatie zal betekenen voor iedereen die zich met het verleden van deze regio interesseert en vooral aan een transportmiddel dat het mogelijk maakte om in het begin van deze eeuw de plattelandsdorpen uit hun isolement te halen en nadien gedurende vele jaren goede en loyale diensten heeft verzekerd. Het boek zal uiteraard ook de tramliethebbers interesseren en hen verrukkelijke momenten bezorgen!

Paul STEVENS

DE BRAINE L'ALLEUD A WAVRE ... du temps du vicinal.

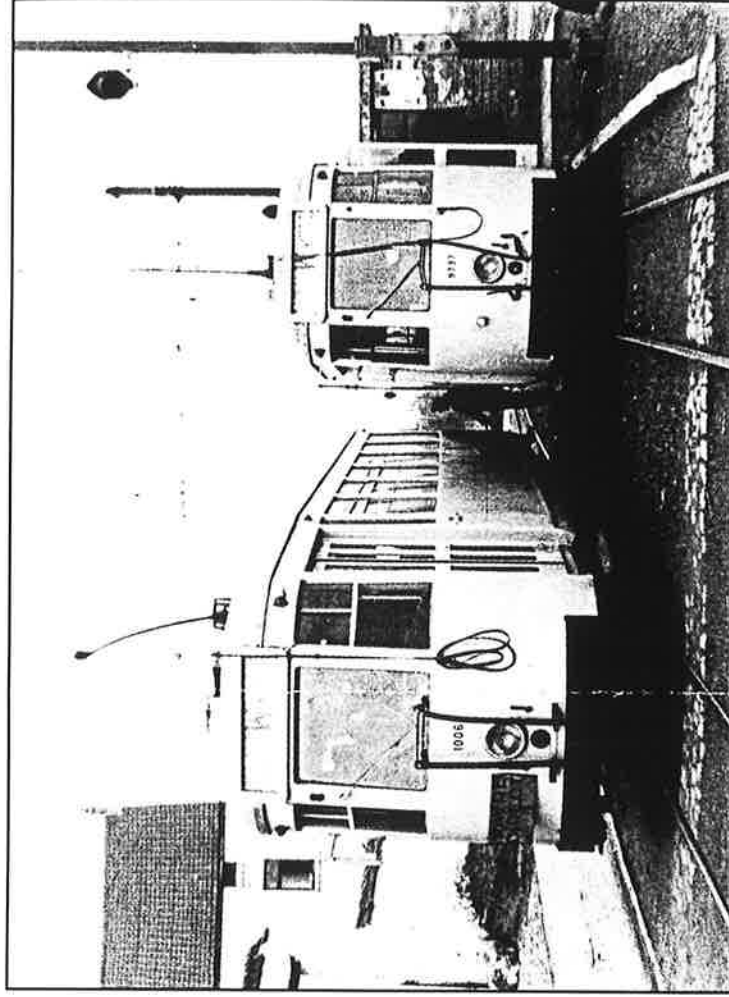

VAN EIGENBRAKEL NAAR WAVRE ... in de tijd van de buurtspoorwegen.

Het boek "Van Eigenbrakel naar Waver in de tijd van de buurtspoorweg" kan bekomen worden (mits telefonische afspraak) te GENVAL (02/653.48.94), te BRUSSEL-Centrum (02/511.00.30) of te GRIMBERGEN (02/269.02.74) mits betaling van 850f. in kontanten.

Het boek kan ook verstuurt worden:

- per gewone postzending na betaling van 1000f (850f+150f verzendkosten)
- per aangetekende postzending na betaling van 1.150f (850f+300f verzendkosten)

op rekening 310-1170654-47 van BIBLIO PRO-TRAM te 1850 GRIMBERGEN.

Gelieve na te gaan indien uw naam en adres juist ingevuld worden, vermeld "franstalige" of "nederlandstalige" uitgave en, voor alle zekerheid, stuur de hiernavermelde bestelbon terug:

In drukletters invullen en af te geven aan of op te sturen naar:

Pro-Tram vzw, Dokter Hemerijckxlaan 1 te 1850 GRIMBERGEN

Mevrouw/Mijnheer.....
Adres.....
Postnr en woonplaats.....
Telefoon..... FAX.....
Handtekening:

(Schrappen wat niet past =*)
bestelt het boek van Paul Stevens "Van Eigenbrakel naar Waver...in de tijd van de buurtspoorwegen" in nederlandstalige/franstalige uitgave(*) en schrijft het bedrag vanfr over op bankrekening 310-1170654-47 van BIBLIO PRO-TRAM voor:

- afhaling te(*)
- een gewone postzending (*)
- een aangetekende postzending (*)

Belangrijk: De franstalige uitgave is reeds beschikbaar, de nederlandstalige uitgave wordt op het einde van het eerste trimester 1999 verwacht.

Foto: Het station van Plancenoit vóór de hoeve Sainte-Catherine. Tijdens de laatste uitbatingsweken van de lijn (28/3/1964) kruist een tram komende van Brussel deze komende van Waver. Bemerkt het kleine tekstvershil op de 'film' (de plaat met vermelding van het gevolgde tracé). Foto Paul De Backer.

Le livre "De Braine-l'Alleud à Wavre du temps du vicinal" peut être obtenu (après rendez-vous téléphonique) à GENVAL (02/653.48.94), BRUXELLES-Centre (02/511.00.30) GRIMBERGEN (02/269.02.74) contre paiement en espèces de 850f.

Il peut aussi être adressé:

- par pli postal ordinaire après réception de 1000f (850f +140f frais postaux)
- par pli recommandé après réception de 1.150f (850f+300f de frais postaux)

au compte n° 310-1170654-47 de BIBLIO PRO-TRAM à 1850 GRIMBERGEN

Veillez à ce que nom et adresse soient clairs, indiquez version "française" ou "néerlandaise" et par sécurité, renvoyez le bulletin de commande ci-dessous:

A compléter en caractères d'imprimerie s.v.p. et à remettre ou à renvoyer à:

Pro-Tram asbl, Dr. Hemerijckxlaan 1 à 1850 GRIMBERGEN.

Madame/Monsieur.....
Adresse.....
Code Postal et localité.....
Téléphone..... FAX.....
Signature:

(Biffer ce qui ne convient pas =*)
commande le livre de Paul Stevens "De Braine-l'Alleud à Wavre ... du temps du vicinal", version française/néerlandaise (*) et verse la somme def au compte bancaire n° 310-1170654-47 de BIBLIO PRO-TRAM pour:

- enlèvement à(*)
- pour envoi ordinaire par la Poste (*)
- pour envoi recommandé (*)

Important: L'édition française est déjà disponible. L'édition néerlandaise sera disponible à la fin du premier trimestre 1999.

PHOTO: Plancenoit Station devant la ferme Sainte-Catherine. Dans les dernières semaines d'exploitation de la ligne (le 28/3/1964), un tram venant de Bruxelles croise celui venant de Wavre. Remarquez la légère différence de texte sur le "film" (la plaque indiquant le trajet). Photo Paul De Backer.



MTUB - News

Musée du Transport Urbain Bruxellois asbl - Avenue de Tervueren, 364b - 1150 Bruxelles

Le musée est fermé jusqu'au 03/04/1999 à l'exception des 6/2 et 6/3 (accès gratuit de 11h à 16h, Rétroshop ouvert, pas de circulation de tramway historique mais départ d'un autobus ancien à 13h30 pour une excursion-photos en ville).

Agenda

Dimanche 28 février 1999

Un voyage en motrice(s) 5000 sera organisé sur le réseau de la STIB. Le départ est fixé à 9h30 au musée, le retour étant prévu vers 17h. Une pause de midi est prévue au centre-ville. La participation sera de 200 BEF (250 BEF pour les non-membres). Pas d'inscription préalable nécessaire.

Samedi 20 mars 1999 : fait d'hiver chez Bombardier

Notre visite à l'usine Bombardier de Bruges doit malheureusement encore être reportée d'un mois. Elle est à présent prévue pour le 20 mars, toujours sous réserves. Rendez-vous donc dans les *News* du mois prochain pour de plus amples informations.

Vendredi 26 au dimanche 28 mars 1999 : week-end prolongé à Grenoble

Suite au succès remporté par le voyage à Saint-Etienne, nous avons décidé de "remettre le couvert" cette année en organisant cette fois un déplacement à Grenoble. Ce sera l'occasion de découvrir les travaux de prolongement de la ligne B vers Europol, de même que le réaménagement du complexe de voies de la place de la Gare. Les amateurs de trolleybus ne manqueront pas, quant à eux, de faire quelques trajets dans ces bons vieux "ER100" dont le renouvellement est programmé à moyen terme.

Le cocktail devrait être fait des mêmes ingrédients que l'an passé (voyage en TGV, visite du réseau et temps libre). Le prix ne devrait pas dépasser les 9.000 BEF (déplacement+hôtel) pour autant qu'il y ait au moins 20 inscriptions préalables. Pour obtenir toutes les informations sur ce voyage, envoyez un petit mot à l'adresse habituelle : MTUB Faits d'Hiver, c/o Marc et Claire GRIETEN, avenue des Meuniers 64 à 1160 Bruxelles, en joignant une enveloppe timbrée et auto-adressée pour la réponse.

19.

SPoorwEgen VOOR TOERISTEN

TENToonSTELLING MINIATUURREINEN

2de Internationale
tentoonstelling
in de drie zalen van het
Casino te Blankenberge
(inkom kant zeedijk)
13 tot 16 mei 1999

donderdag van 10 tot 18 u
vrij- en zaterdag van 14 tot 22 u
zondag van 10 tot 17 u

inlichtingen:

VVV Blankenberge - modelspoor tentoonstelling
Leopold III plein - B-8370 Blankenberge
tel. 050/41 22 27 - fax 050/41 61 39

**SALON DU MODELISME ET DU MAQUETISME - MOMA
SALON VAN MODELBOUW EN MAQUETTEBOUW - MOMA**

Data: 20 en 21 maart 1999, van 10u tot 18u
Plaats: HEIZEL (Brussel), Palais 2

Dates: les 20 et 21 mars 1999, de 10h à 18h
Lieu: HEYSEL (Bruxelles), Palais 2

Info: ☎ 02/743.47.87

CLUB FERROVIAIRE DE MONS ET SA REGION (C.F.M.S.) Rue de la Station, 34,
B-7034 OBOURG
PRESIDENT

: J-M LARMUSIAUX, rue H. Delannois, 136, B-7000 MONS
Tél 065/336262

VICE-PRESIDENT : J. JOHANNSEN, Av de la Libération, 7, B-7011 GHLIN,
Tél : 065/336074 GSM : 075/766354

SECRETARE : Jean NOEL, Rue du 4 Août, 6, B-7032 SPIENNES,

Tél : 065/338678 GSM : 095/421060

TRESORIER : Dominique DE PADT, Rue de l'Auflette, 12, B-7033 CUESMES,

Tél : 065/314774

*Le courrier est à adresser exclusivement au Secrétaire. Nous déclinons toutes
responsabilités quant au suivi de la correspondance si celle-ci n'est pas adressée au
Secrétaire.*

Modélisme ferroviaire HO et N : système modulaire courant continu, Märklin et mixte.

Trains et transports routiers. Construction de kits : voitures, locos, wagons, véhicules, bâtiments.

Âge minimum : 14 ans sauf pour les enfants accompagnés.

Réunions : tous les samedis de 14 à 18h00 dans les locaux du Club.

Cotisation annuelle + assurance : 1000 frs

VEILINGEN VERCAUTEREN

NIEUW Showroom-adres vanaf 1/3/1999

Boonwijkstraat 16
9200 Dendermonde
Tel 052/20.33.03
Fax 052/21.67.61

VEILINGDATA 1^o helft 1999

27 - 28 Maart
26 - 27 Juni

RAIL APERITIEF VIDEO

PRESENTEERT

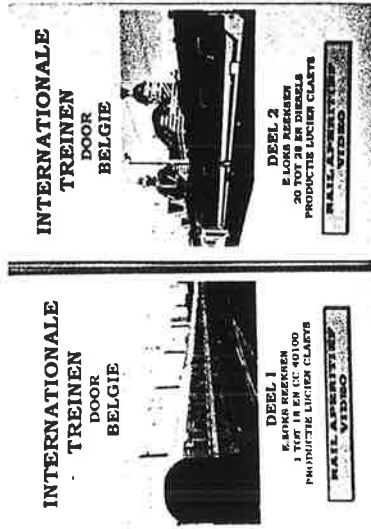

- ▶ exclusieve opnames gemaakt tussen 1993 en 1997
- ▶ met achtergrondmuziek en titels
- ▶ mooie kleuren en samenstellingen
- ▶ 55 minuten nostalgie
- ▶ twee-delig

INTERESSE ?

Bestel dan nu voor de som van 1100 Bfr. 't stuk (verzendingskosten incl.) door te storten op nr. 000-1587557-55. Beide video's zijn ook te verkrijgen in de betere treinenwinkel.

Voor meer inlichtingen kan u steeds terecht op volgend adres en nummer.

Lucien Claeys
L. Luypaertstraat 108
1850 Grimbergen
02/251-78-23

PS: Medewerkers gezocht voor volgende video's. Contacteer mij!

N° 76

België - Belgique
P.B.
Antwerpen X
8/2144

F E B E L R A I L

AGENDA

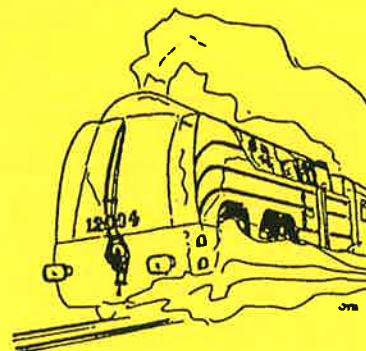
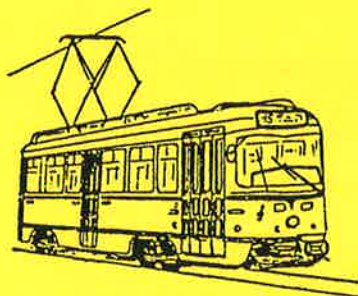

<p>FEBELRAIL AGENDA Driemaandelijks tijdschrift (februari, april, augustus, oktober) Nr. 76 - 2de trimester 1999</p>	<p>FEBELRAIL AGENDA Périodique trimestriel (février, avril, août, octobre) N° 76 - 2ème trimestre 1999</p>
<p>Verantwoordelijke uitgever: J. Van Olmen Holle Eikaard 45, 2550 Kontich</p>	<p>Editeur responsable: J. Van Olmen Holle Eikaard 45, 2550 Kontich</p>
<p>Inhoud:</p> <ul style="list-style-type: none">- Kalender van de activiteiten van de verenigingen aangesloten bij Febelrail- Nieuws omtrent publicaties- Diverse mededelingen van allerlei clubs en organisaties van spoorwegbelangstellenden	<p>Contenu:</p> <ul style="list-style-type: none">- Calendrier des activités des associations membres de Febelrail- Informations concernant de nouvelles publications- Communications diverses de plusieurs clubs et organisations d'amis du rail
<p>Febelrail is niet verantwoordelijk voor vergissingen die eventueel in de inhoud van deze Agenda zouden geslopen zijn. Voor alle inlichtingen omtrent de vermelde activiteiten wordt verwezen naar de betrokken clubs en organisaties !</p>	<p>Febelrail ne peut pas être tenu responsable des erreurs qui se seraient éventuellement glissées dans cet Agenda. Pour tous renseignements concernant les activités mentionnées, nous renvoyons aux différentes associations et organisations concernées !</p>
<p>Abonnement: 300,- fr. per jaar (buitenland: 400,- fr.). Bankrekening: 068-0918460-91 Postrekening: 000-1482295-38</p>	<p>Abonnement: 300,- fr. par an (étranger: 400,- fr.). Compte bancaire: 068-0918460-91 C.C.P.: 000-1482295-38</p>
<p>FEBELRAIL vzw Federatie van Belgische Verenigingen van Spoorwegbelangstellenden</p>	<p>FEBELRAIL asbl Fédération des Associations Belges d'Amis du Rail</p>
<p>Contactadres: Holle Eikaard 45, 2550 Kontich</p>	<p>Adresse de contact: Holle Eikaard 45, 2550 Kontich</p>
<p>Oplage van dit nummer: 1.100 exemplaren.</p>	<p>Tirage de ce numéro: 1.100 exemplaires.</p>

LIJST VAN DE BIJ FEBELRAIL AANGESLOTEN VERENIGINGEN

Adressen en tel. nummers waar inlichtingen kunnen bekomen
worden over de initiatieven van de betrokken clubs.

LISTE DES ASSOCIATIONS MEMBRES DE FEBELRAIL

Adresses et numéros de tél. où l'on peut se renseigner
concernant les initiatives des clubs respectifs.

AFCC - Association Ferroviaire des Cheminots de Charleroi	Boîte Postale 1596, 6000 Charleroi - 1 ☎ 071/60.20.54
AMUTRA - Association pour le Musée du Tramway / Vereniging voor het Trammuseum	R. Dieudonné, Avenue des Buissonnets 42, 1020 Bruxelles ☎ 02/268.05.40
ARBAC/KBVVS - Association Royale Belge des Amis des Chemins de Fer / Koninklijke Belgische Vereniging der Vrienden van het Spoor	Gare Centrale, 1000 Bruxelles / Centraal Station, 1000 Brussel ☎ -
ASVi - Association pour la Sauvegarde du Vicinal	R. Dussart Desart, Venelle au Palio 49, 1150 Bruxelles ☎ 071/51.66.03
BVS - Belgische Vrienden van de Stoomlocomotief	L. Blommaerts, Ten Berg 101, 9300 Aalst ☎ 053/70.38.37
BUURTSPORWEGMUSEUM SCHEPDAAL	G. Peiffer, Ninoofsesteenweg 955, 1703 Schepdaal ☎ 02/569.16.14
CFC - Club Ferroviaire du Centre	Section Centre: J.L.Francoq, Gare Musée de Haine-Saint-Pierre, Rue de la Station, 7100 La Louvière Section Bruxelles: M. Symons, Avenue Hansen Soulié 79, bte 6, 1040 Bruxelles ☎ 064/44.25.71 - 02/733.72.97
CFFL - Club Ferroviaire Froidmont Locomotion	C. Defechereux, Avenue Winterberg 42, 1330 Rixensart ☎ 02/654.05.79
CFMS - Club Ferroviaire de Mons et de sa Région	J. Noel, Rue du 4 Août 6, 7032 Spiennes ☎ 065/33.86.78
CFS - Chemin de Fer de Sprimont	G. Hans, Rue du Mierdy 2, 4140 Sprimont ☎ 04/382.19.25
GTF - Groupement Belge pour la Promotion et l'Exploitation Touristique du Transport Ferroviaire	Boîte Postale 191, 4000 Liège 1 ☎ -
HOESELTSE TREINCLUB	D. Smets, Lindekappelstraat 7, 3730 Hoeselt ☎ 089/41.53.72
MTUB/MSVB - Musée du Transport Urbain Bruxellois / Museum voor het Stedelijk Vervoer te Brussel	M. Grieten, Avenue des Meuniers 64, 1160 Bruxelles ☎ 02/660.65.32
MVB - Modelspoorvrienden Brugge	U. Schotte, Kerkeboekstraat 32, 8490 Varsenare ☎ 050/38.95.32
PFT/TSP - Patrimoine Ferroviaire Touristique / Toeristisch Spoor Patrimonium	P. Herbiet, Avenue des Eglantines 15, 1150 Bruxelles ☎ 02/770.51.82
PRO-TRAM	Dr. Hemerijckxlaan 1, 1850 Grimbergen ☎ 02/269.02.74 - 02/233.78.57
RMM - Rail Miniature Mosan	C. Carpet, Prée 7a, 5640 Biesme-Mettet ☎ 071/72.95.61
SCM - Stoom Centrum Maldegem	Postbus 29, 9990 Maldegem ☎ 050/71.68.52
TDM - Tram 2000	T. Hamal, Rue Abbé J. Heymans 15, 1200 Bruxelles ☎ 02/779.14.42
TMS - Train Modèle Sud (Association des Modélistes Ferroviaires du Sud-Luxembourg)-	Avenue Nothomb 67, 6700 Arlon ☎ 063/22.12.77
VeBOV - Vereniging voor Belangstellenden in het Openbaar Vervoer	H. Vandenberg, Kroonstraat 8, 3920 Lommel ☎ 03/457.51.82 - 011/54.15.04 - 03/271.07.27
VENNBAHN	Bahnhof Raeren, Bahnhofstrasse 70, 4730 Raeren ☎ 087/85.24.87



*Musée
du
Transport Urbain
Bruxellois
A.S.B.L.*



*Museum
voor
het Stedelijk Vervoer
te Brussel
V.Z.W.*

Avenue de Tervuren, 364B
1150 Bruxelles
Tél. :02/515.31.08
Fax :02/515.31.09

Tervurenlaan, 364B
1150 Brussel
Tel. :02/515.31.08
Fax :02/515.31.09

SAISON 1999

Musée ouvert tous les samedis, dimanches et jours fériés de 13 h 30 à 19 h 00 du samedi 3 avril 1999 au dimanche 3 octobre 1999 inclus.

Les jours d'ouverture nous roulons avec des tramways datant du début du siècle sur les **lignes touristiques** de Woluwe à Tervuren à travers la Forêt de Soignes et de Woluwe au Cinquantenaire.

Brussels Tourist Tramway tous les dimanches et jours fériés du 11 avril 1999 au 3 octobre 1999 inclus à 10 h 00, ballade historique et insolite sur les lignes du centre de la capitale vers le Heysel. Réservation au 02/515.31.08

Fête d'ouverture : dimanche 09 mai 1999, de 10 h à 19 h ; animations au musée : brocante, livres, photos, stands d'associations sœurs, restauration . Piétonnier sur l'av.de Tervuren entre le Cinquantenaire et le musée et circulations intensives de tramways historiques.

Trolleybus : circulations exceptionnelles du trolleybus bruxellois le lundi 24 mai 1999 (Pentecôte) entre 10h00 et 13h00 rue Royale.

Fête Nationale : mercredi 21 juillet 1999, circulation de tramways historiques rue Royale de 17h30 à 21h00, après le défilé militaire.

SEIZOEN 1999

Museum open op zater-, zon- en feestdagen van 13 u 30 tot 19 u 00 van zaterdag 3 april 1999 tot en met zondag 3 oktober 1999.

Historische tramritten van Woluwe naar Tervuren doorheen het Zoniënwoud en van Woluwe naar het Jubelpark met trams uit het begin van deze eeuw.

Brussels Tourist Tramway elke zon- en feestdagen van 11 april 1999 tot en met 3 oktober 1999 om 10 u 00, ongewoon en historische uitstapje op de sporen van de binnenstad tot de Heizel. Reservatie : 02/515.31.08

Openingsfeest : zondag 09 mei 1999, van 10 u tot 19 u ; animaties in het museum : rommelmarkt, boeken, foto's, zustersverenigingenstanden, restauratie . Tervurenlaan verkeersvrij tussen de Jubelpark en het museum en intensieve uitbating met historische trams.

Trolleybus : uitzonderlijke rondritten van de brusselse trolleybus maandag 24 mei 1999 (Pinksteren) tussen 10 en 13 u Koningstraat.

Nationale Feestdag : woensdag 21 juli 1999, Historische tramsverkeer Koningstraat van 17 u 30 tot 21 u 00, na de militaire parade.





CLUB FERROVIAIRE DU CENTRE - GARE-MUSEE
Rue de la Station, 7100 HAINE-SAINT-PIERRE
Jean-Luc Francq, avenue Churchill 18 à 7140 MORLANWELZ
Tél. 064 442571

Réunions hebdomadaires Gare - Musée:	Le vendredi à partir de 19h30.
Séances de travail le samedi:	de 14h30 à 18h
Réunion à l'école communale, place Caffet à Haine-Saint-Paul:	Les samedis 08 et 29/05, 12 et 26/06, 10 et 24/07, 07 et 21/08 <i>Permanence bibliothèque, travaux sur le réseau vicinal HO</i>
Animations en gare (10h à 18h):	2 mai: <i>l'automobile à petites et grandes échelles.</i> 6 juin: <i>Le décor: "bâtir en miniature".</i>
Expositions avec participation CFC:	Du 13 au 16 mai: exposition internationale de trains miniatures Casino de Blankenberge.
Voyages:	22 et 23 mai: "mon hobby, c'est mini" à Ressaix (Binche) 8 mai: visite des gares bruxelloises (organisation: CFC Bruxelles et "La Fonderie") 29 août: grand voyage CFC aux Pays-Bas
Petit train d'Houdeng:	Dimanche 4 juillet de 11h à 19h.

Pour tout renseignement à propos du programme: 064 442571. Cotisation: 800 frs au compte 000 1560678 45

Wekelijkse vergaderingen:	vrijdag, 19.30
Zaterdag:	We werken van 14.30 tot 18.
Bibliotheek (Caffetplein) van 14.30 tot 17.30	08 en 29/05, 12 en 26/06, 10 en 24/07, 07 en 21/08
Grote vergaderingen in het Station - Museum van 10. tot 18.	02/05, 06/06, 05/09
Tentoonstellingen:	13 - 16/05: Blankenberge.. 22 - 23/05: Ressaix (Binche)
Reizen:	08/05, 29/08
Houdeng: kleine stoomtrein:	04/07
Inlichtingen:	064 442571

CLUB FERROVIAIRE DE MONS ET SA REGION (C.F.M.S.) Rue de la Station, 34,
B-7034 OBOURG

PRESIDENT : J-M LARMUSIAUX, rue H. Delannois, 136, B-7000 MONS
Tél 065/336262

VICE-PRESIDENT : J. JOHANNSEN, Av de la Libération, 7, B-7011 GHLIN,
Tél : 065/336074 GSM : 075/766354

SECRETAIRE : Jean NOEL, Rue du 4 Août, 6, B-7032 SPIENNES,
Tél : 065/338678 GSM : 095/421060

TRESORIER : Dominique DE PADT, Rue de l'Auflette, 12, B-7033 CUESMES,
Tél : 065/314774

**Le courrier est à adresser exclusivement au Secrétaire. Nous déclinons toutes
responsabilités quant au suivi de la correspondance si celle-ci n'est pas adressée au
Secrétaire.**

Modélisme ferroviaire HO et N ; système modulaire courant continu, Märklin et mixte.
Trams et transports routiers. Construction de kits : voitures, locos, wagons, véhicules, bâtiments.
Âge minimum : 14 ans sauf pour les enfants accompagnés.
Réunions : tous les samedis de 14 à 18h00 dans les locaux du Club.
Cotisation annuelle + assurance : 1000 frs



VZW. BELGISCHE VRIENDEN VAN DE STOOMLOCOMOTIEF(B.V.S)
Exploitant van de toeristische museumlijn
STOOMSPOORLIJN DENDERMONDE-PUURS (S.D.P.) en de
B.V.S.-Shop (spoorwegboekhandel : boeken, tijdschriften, video's ...)
Fabrieksstraat, 118 9200 Dendermonde-Baasrode tel+fax+rep 052/ 330223

1. RIJDAGEN EN DIENSTREGELING 1999.

De stoomtrein zal in 1999 gesleept worden door de "Cockerill" (stoomlocomotief met verticale ketel , bouwjaar 1907). Voor het eerst zullen een G.C.I-rijtuig en dito pakwagen in dienst gesteld worden voor de toeristische exploitatie. De herstelling van "Duvel" wordt gepland maar een wederindienststelling van deze machine is niet voor 1999.

De open rijdagen voor het seizoen 1999 zijn:

- 10 en 11 juli (Weekend van de Trein) , 25 juli , 8 en 22 augustus,
- 18 september (Pukema-zaterdag).

De dienstregeling ziet er uit als volgt:

Baasrode-N. V.14u - Sint-Amands V.14u25 - Oppuurs V.14u45 - Puurs A. 15u
Puurs V.16u - Oppuurs V. 16u15 - Sint-Amands V.16u35 - Baasrode-N. A.17u
Prijz : Heen en terug: Volwassenen 240 fr - Kinderen 160 fr

Vanaf juni 1999 kunnen voor gezelschappen speciale stoomtreinen gereden worden, ook op werkdagen mits bestelling 3 weken vooraf. De dienstregeling wordt opgesteld in functie van de behoeften van de klant.

INFO: 052/33.02.23 (eventueel ook 053/70.38.37)

Er wordt al het mogelijke gedaan om het baanvak Dendermonde NMBS-station - Baasrode-Noord ook nog dit rijseizoen te bedienen. Persberichten dienaangaande zullen tijdig verspreid worden. De B.V.S. onderhandelt met de NMBS over de verkoop van de noodzakelijke wisselstukken voor de herstelling van de motorwagen 4302.

2. LEDEN -, SYMPATHISANTEN - EN DONATEURSBIJDRAGE 1999

Onze vereniging steunt op haar leden, sympathisanten en donateurs.

Beste Lezer, laat ons in 1999 niet in de steek !

Leden en sympathisanten ontvangen 4 X per jaar B.V.S.-Info en 4 X per jaar **Febelrail-Agenda**. Bovendien hebben ze recht op 1 gratis rit op de museumlijn en last but not least krijgen ze 10% korting op hun aankopen in de Shop. De bijdragen voor 1999 zijn vastgesteld als volgt:



-voor sympathisanten (zelfde rechten als de leden maar geen stemrecht op de algemene vergaderingen): 750fr., over te schrijven bij voorkeur op rekeningnummer 001-1798180-70 van de vzw. B.V.S. te 9200 Baasrode.

-voor leden die stemrecht genieten en per brief (portokosten!) uitgenodigd worden op de gewone en bijzondere algemene vergaderingen eveneens 750 fr. op hogergenoemde rekening, maar er is een minimale inzet van 12 werkende dagen "vereist". Wie voor de vereniging als vrijwilliger werkt, heeft via zijn stemrecht ook inspraak.

-voor donateurs: minstens 1000 fr maar met attest voor fiscale vrijstelling, **uitsluitend** (ook vanuit het buitenland) op bankrekeningnummer 426-3165022-84 van de **STICHTING VLAAMS ERFGOED** vzw. Bergstraat, 72 te 1000 BRUSSEL. Volgens de fiscale wetgeving mogen donateurs geen enkel voordeel bij de vzw.B.V.S. genieten.

Alle giften van de donateurs komen **UITSLUITEND** ten goede van de vzw.B.V.S. en zijn dus fiscaal aftrekbaar vanaf 1000fr. De hoger genoemde stichting levert tijdig fiscale attesten af. Wie de vzw.B.V.S. wil helpen, kan dat op een fiscaal interessante manier! Aarzel niet en help de vzw.B.V.S. die van geen enkele overheidsinstantie enige subsidie ontvangt!

Aan onze buitenlandse vrienden vragen wij traditiegetrouw, betalingen uitsluitend (behalve voor giften als donateur) via onze postrekening 000-0485950-77 ofwel m.b.v. een Eurocheque in BEF te willen verrichten.

3. B.V.S.-SHOP

In B.V.S.-Info geeft de B.V.S.-Shop, de spoorwegboekhandel van de vzw.B.V.S. telkens een overzicht van de nieuwste publicaties. B.V.S.-Info nr.94 is zopas verzonden. Bij B.V.S.-Info nr.93 van januari 1999 waren drie folders van de firma Rail Art Multimedia bijgevoegd. In deze folders zijn 1500 spoorweg-(tram/openbaarvervoer)-video's vermeld. Geïnteresseerden kunnen dit nummer nog op onderstaand adres verkrijgen mits de toezending van 3 postzegels van 17 fr.

De Shop is in principe open elke zaterdag van 14 tot 18u. (niet op 25-12-99)
BELANGRIJKE MEDEDELING: Gelieve alle "Shop"-briefwisseling te zenden aan : B.V.S. - SHOP ,

c/oPhilippeDESMET,Stationslaan, 2 8200 BRUGGE 2
Het rekeningnummer van de Shop is 423-2019811-21

B.V.S.-Shop: Bestellingen Fax 050 /39.20.60
Telefoon + Antwoordapparaat + Fax: 052/ 33.02.23.

vzw. AMIS BELGES DES LOCOMOTIVES A VAPEUR (B.V.S),
Exploitant de la ligne touristique CHEMIN de FER à VAPEUR TERMONDE-
PUURS (S.D.P.) et du B.V.S.-SHOP (littérature ferroviaire)

1. JOURS DE CIRCULATION ET HORAIRE EN 1999.

Le train à vapeur sera tracté par la locomotive à chaudière verticale "Cockerill" (année de construction: 1907). Une voiture et un fourgon du type GCI seront mise en service pour la première fois dans 13 ans d'exploitation touristique par le B.V.S. La réparation de "Duvel" est prévue mais la remise en service de cet engin n'est pas pour demain!

Les jours de circulation en 1999 sont:

- les 10 et 11 juillet (Week-end du Train), le 25 juillet, les 8 et 22 août.

- le samedi 18 septembre à l'occasion de Pukema, une kermesse folklorique à Puurs
L'horaire se présente comme suit:

Baasrode-N. D.14u - Sint-Amands D.14u25 - Oppuurs D.14u45 - Puurs A. 15u

Puurs D.16u - Oppuurs D. 16u15 - Sint-Amands D.16u35 - Baasrode-N. A.17u

Prix : Aller Retour Adultes 240 fr - Enfants 160 fr

A partir de juin 1999 des trains à vapeur spéciaux pour groupes peuvent être organisés, aussi aux jours ouvrables à condition d'une commande d'au moins 3 semaines d'avance. L'horaire est adapté aux demandes des organisateurs.

INFO: 052/33.02.23 (éventuellement 053/70.38.37)

On fait tout afin de pouvoir desservir la section Termonde SNCB - Baasrode/Noord pendant la saison 1999. Des communications de presse informeront le public en temps utile.

Le B.V.S. a entamé des pourparlers avec la SNCB concernant l'achat des pièces de rechange nécessaires pour la réparation de l'autorail 4302.

2. CONTRIBUTIONS DES SYMPATHISANTS, MEMBRES ET DONATEURS EN 1999

L'association B.V.S. est soutenue par ses membres, sympathisants et donateurs. Cher lecteur, ne nous laissez pas en plan en 1999. Le B.V.S. obtient aucune subvention des autorités!

Les sympathisants et les membres reçoivent 4X par an le B.V.S.-Info et 4X par an le Febrail-Agenda. En plus ils ont droit à un voyage aller-retour au S.D.P. et à une réduction de 10% sur leurs achats au B.V.S.-Shop.

La cotisation de l'asbl.B.V.S. pour 1999 est fixée comme suit:

- pour les sympathisants (mêmes droits que les membres sauf le droit de vote aux assemblées): 750 fr. à verser par préférence sur le compte 001-1798180-70 du B.V.S. à 9200 Baasrode.

- pour les membres qui ont droit de vote aux assemblées (invitation par lettre et en conséquence des frais de port) : aussi 750 fr au compte précité, mais 12 jours de prestation comme bénévolé sont "exigés".

L'amateur qui veut faire quelque chose de plus ou supplémentaire dispose de l'opportunité qui lui est offerte par le statut de DONATEUR. En effet en versant au minimum 1000 fr on devient donateur de l'association, mais on récupère à peu près la moitié du don par l'exonération fiscale. Attention: les dons exclusivement au compte 426-3165022-84 de l'asbl "Stichting Vlaams Erfgoed" , rue de la Montagne, 72 à 1000 Bruxelles. La Fondation Vlaams Erfgoed envoie l'attestation fiscale en temps utile. Selon la législation fiscale, le B.V.S n'est autorisé à donner aucun avantage aux donateurs.

A nos amis étrangers nous demandons des virements (sauf les donations) exclusivement sur notre CPP 000-0485950-77 ou par Euro-chèque en BEF.

3. B.V.S.-SHOP

Dans le bulletin d'information "B.V.S.-INFO" le B.V.S.-Shop donne un aperçu des publications nouvelles. Le n° 94 vient de paraître. Le B.V.S.-INFO n° 93 de janvier 1999 est accompagné de trois dépliants de la firme hollandaise Rail Art Multimedia. Dans ces dépliants en néerlandais et allemand plus de 1500 vidéos ferroviaires (et concernant les transports en commun) sont énumérées avec le prix de vente. Les intéressés peuvent demander à l'adresse soussignée le B.V.S.-INFO n°93 en envoyant trois timbres-poste de 17 fr. . Ainsi vous pouvez juger l'offre (livres, périodiques, cartes postales, vidéos) et les prix !!

En principe le Shop est ouvert chaque samedi de 14 à 18h. Fermé le 25-12-99
COMMUNICATION IMPORTANTE: Toute correspondance à destination du Shop doit être adressée au B.V.S. - SHOP, c/o Philippe DESMET, Stationslaan, 2 8200 BRUGGE 2. Le n° du compte du Shop est 423-2019811-21. On peut atteindre le SHOP par téléphone ou télécopie au 052/33.02.23. En semaine un appareil enregistre votre message. Le samedi de 14h à 18h. un collaborateur du Shop est à la disposition des amateurs. Des commandes peuvent être aussi transmises au fax 050/39.20.60





Vennbahn V.o.E.
Bahnhof Raeren
Bahnhofstraße 70
B - 4730 Raeren



Vennbahn V.o.E. Bahnhofstraße 70 B - 4730 Raeren

Die touristische
Museumsetzenbahn im Hohen Venn

VENNBahn V.o.E.
Bahnhofstrasse 70
4730 Raeren
Tel. 087/858285 Fax 087/858289

23 MEI 1999

**STATIONSFEEST IN RAEREN
TER GELEGENHEID VAN HET TIENJARIG BESTAAN VAN ONZE VERENIGING**

Programma : vanaf 10.00uur :

- Aankomst van verschillende museumstrijnen, voortgetrokken door stoom- of diesellocomotieven, uit België, Luxemburg en Duitsland.
- Meertijden op de stuurpost van een stoomlokomotief
- Pendeltreinen tussen Raeren en Monschau, en tussen Raeren en Eupen
- Animatie en verschillende infostanden in het station van Raeren.

23 MAI 1999

**FETE A LA GARE DE RAEREN
A L'OCCASION DU DIXIEME ANNIVERSAIRE DE NOTRE ASSOCIATION**

Programme : à partir de 10.00 heures :

- arrivée de différents trains musées belges, luxembourgeois et allemands, tractés par des locomotives vapeur ou diesel
- rouler dans le poste de conduite d'une locomotive à vapeur
- trains entre Raeren et Monjoie et entre Raeren et Eupen
- animation et stands-Infos dans la gare de Raeren



ROYAL SYNDICAT
D'INITIATIVE
TROIS-PONTS

A TROIS-PONTS à toute vapeur....

SOURCE DIVISION

Le dimanche 11 juillet prochain, à la SNCB, le Royal Syndicat d'Initiative et l'Administration Communale de TROIS-PONTS organiseront le second festival international de "TROIS-PONTS à toute Vapeur". Comme en 1996, année de la première édition, l'attraction principale résidera dans la concentration des locomotives à vapeur en gare de TROIS-PONTS durant toute la journée de dimanche. Quatre et peut-être même cinq antiques locomotives devraient être au rendez-vous.

Week-end festif.

Mais cette manifestation à la gloire de la vapeur développera cette année plusieurs autres aspects. Ainsi, dès le samedi, la SNCB organisera une exposition rétrospective sur le 110ème anniversaire de la ligne de l'Amblyve. Photos, objets et documents d'époque seront rassemblés dans la salle culturelle pour faire vivre les grandes heures du rail.

Les cimaises présenteront une impressionnante collection allant des locomotives aux bois, aux futurs trains modernes qui seront en service sur le ligne LIEGE-LUXEMBOURG dès la fin de cette année, grâce à l'électrification de cette ligne ferroviaire aujourd'hui desservie par des DIESELS. Le samedi et le dimanche, ce sera aussi la bourse-foire aux miniatures et aux collections ferroviaires. Organisée avec l'aide d'amis néerlandophones d'Hoeseit, cette manifestation, la plus grande du genre en Wallonie, se tiendra dans les installations du marché-couvert. D'autres locomotives, mais à l'échelle 1/8, circuleront aussi avec des passagers, dans le centre de TROIS-PONTS. Enfin le dimanche, alors que l'ensemble de la localité sera fermée à la circulation, des ancêtres de la route et des engins à vapeur routiers prendront possession des voiries de la localité. Notons aussi que des concerts et parades musicales seront également organisés. Comme en 1996, l'accès à toutes ces attractions sera limité à 100 FB.

Place Communale • 4980 Trois-Ponts • Tél. 080 / 68 40 45 • Fax 080 / 68 52 68

STOOMGROEP TURNHOUT VZW

Info: D. Bellemans, Graatker 5, 2300 Turnhout
Tel. 014/41.90.74

Internationale Stoomdagen in het stadspark van Turnhout:
(live steam 7 1/4 en 5 ") op 22, 23 en 24 mei 1999 (Pinksteren).



STOOMCENTRUM MALDEGEM - STOOMFESTIVAL: 1 en 2 MEI 1999

8 Stoomlocomotieven, stoomtreinen naar Eeklo, smalspoorstoom, old-timers en oude vrachtwagens, tentoonstellingen en modelbouw in het depot (van 10u tot 18u)



Info: tel. 050 / 71 68 52

ZONDAG 23 MEI "DE 10de VERJAARDAG VAN DE VENNBAHN"

Op zondag 23 mei eerstkomend zal de v.z.w. "Vennbahn" haar tienjarig bestaan.

Voor deze gelegenheid heeft men besloten een zo groot mogelijk aantal speciale treinen te laten komen, zowel met diesel- als stoomtractie.

Zo zijn de volgende treinen voorzien :

- de "Dampfbahn Rur-Würm-Inde cv" met een speciale trein, samengesteld uit vier rijtuigen en gesleept door stoomlokomotief 52-8148;
- de "Eisenbahn-Museum Bochum-Dahlhausen" met een speciale trein, samengesteld uit vijf rijtuigen, gesleept door stoomlokomotief 38-2267;
- de "Eifelbahn Verkehrsgesellschaft mbH" met een speciale trein, samengesteld uit vijf rijtuigen, gesleept door diesellokomotief V200-135;
- de "Arbeitskreis Eifelbahnen" met een speciale trein, samengesteld uit twaalf rijtuigen, gesleept door stoomlokomotief 41-360 en een diesellokomotief reeks V120;
- de "Eisenbahn-Museum Dieringhausen" met een speciale trein, gesleept door een diesellokomotief reeks V120;
- de Luxemburgse GAR met stoomlokomotief 5519 en zeven rijtuigen.

Ter plaatse zijn er vele kraampjes voorzien voor tentoonstellingen en voor een snelle hap. Stoomlokomotief 50-3666 zal op het stationsemplacement pendelritten uitvoeren; het is mogelijk om op de machine mee te rijden.

Er is ook mogelijkheid om een heen- en terugrit van Raeren naar Monschau te maken met een trein van de "Vennbahn".

Het TSP heeft besloten om deel te nemen en een speciale trein in te leggen tot in Raeren. Zichier het uurrooster :

St-Ghislain	7.30	Raeren	17.15
Mons	7.40	Liège	18.11
Braine-le-Comte	8.04	Leuven	19.02
Brussel-Zuid	8.29	Brussel-Noord	19.32
Brussel-Noord	8.38	Brussel-Zuid	19.41
Leuven	9.08	Braine-le-Comte	20.05
Liège	9.59	Mons	20.30
Raeren	11.00	St-Ghislain	20.40

De trein wordt gesleept door een of twee diesellokomotieven van het TSP en zal samengesteld worden uit de klassieke AK-rijtuigen eerste klasse uit 1935.

Om de rit te vernaemen zal het buffertijtuig in de trein opgenomen worden.

Er zijn geen fotohaltes voorzien gedurende de rit.

We stellen u een all-in prijs voor : deze omvat de heen- en terugrit naar Raeren plus toegang tot de plaats van het gebouren.

Het traject tot in Monschau (200BEF/volwassene, 100 BEF/kind van 6 tot 15 jaar) en meerijden op de stoomlokomotief (60BEF/volwassene, 40 BEF/kind) zijn niet in de prijs inbegrepen.

Er wordt kortingen toegekend aan families, gepensioneerden, spoorlieden (gepensioneerd of in dienst).

Indien deze uitstap u interresseert verzoeken wij u vriendelijk om het bijgevoegde inschrijvingsbulletin in te vullen en op te sturen voor de vervaldatum. Het aantal plaatsen is beperkt, ze worden genummerd en toegekend in volgorde van inschrijving.

We wensen u bij voorbaat reeds een aangename dag in ons gezelschap.

Het TSP vzw.



Volgnummer :

Ref : 99/.....

DEELNEMINGSFORMULIER

Rit nr 65 " 10 JAAR VENNBAHN "

Zondag 23 mei 1999

Dit formulier dient teruggestuurd vóór 10 mei naar het volgend adres :

T.S.P. v.z.w.
Egelantierenlaan, 15
B - 1150 BRUSSEL

Om geldig te zijn dient het verschuldigde bedrag toe te komen op 12 mei.

Een bedrag van 200BEF voor administratiekosten zal aangerekend worden in geval van annulatie.

Ik, ondergetekende :NAAM + VOORNAAM :

Adres :, Nr. Bus

Woonplaats :, Postnummer :

Abonnement OP DE BAAN nr :, Bankrekening :

schrijf in voor deze rit :

- Volwassenen abonnement OP DE BAAN aan 800 BEF..... = BEF
- Gewone deelnemers aan 1000 BEF..... = BEF
- Gepensioneerde, spoorman in dienst of niet aan 800 BEF..... = BEF
- Kinderen van 6 tot 16 jaar aan 400BEF (gratis onder 6 jaar)..... = BEF
- Familieblijet (2 volwassenen en 3 kinderen maximum) aan 2500 BEF..... = BEF
- Toevoerbijet NMBS 2e klasse geldig van elk station naar een instapstation en terug aan 240BEF..... = BEF

TOTAAL : BEF

Ik wenst een niet-rokers / rokersplaats (schrapp wat niet past), de plaatsen worden toegekend in volgorde van de vraag, beginnend van de kop van de trein.

Ik regel het verschuldigde bedrag in Belgische Frank of in Euro (delen door 40,3399) :

- Doorgestreepte cheque op naam van TSP-Brussel
- Storting op PCR 001-1201789-35 van T.S.P. Brussel met vermelding van het nummer en de datum van de reis
- Internationaal postmandaat, gegarandeerde cheque of storting op PCR 000-1318999-90 van TSP Brussel (verplicht voor de buitenlanders).

Ik verklaar het TSP niet verantwoordelijk te stellen in geval van ongevallen of technische wijzigingen. De bevestiging van mijn deelname en het plaatsnummer zullen enkele dagen voor de reis aankomen.

Datum en handtekening,

DIMANCHE 23 MAI
10e ANNIVERSAIRE DE LA "VENNBahn"

Le dimanche 23 mai prochain, l'ASBL "Vennbahn" fêtera ses dix ans d'existence.

Pour l'occasion, elle a décidé de rassembler le plus grand nombre possible de trains spéciaux, qu'ils soient assurés en traction vapeur ou Diesel.

- C'est ainsi que seront présents :
- le "Dampfbohn Rur-Wurm-Inde eV" avec un train spécial composé de la locomotive à vapeur 52-8148 et de 4 voitures;
 - le "Eisenbahn-Museum Bochum-Dahlhausen" avec un train spécial composé de la locomotive à vapeur 38-2267 et de 5 voitures;
 - le "Eifelbahn Verkehrsgesellschaft mbH" avec un train composé de la locomotive Diesel V200-135 et de 5 voitures;
 - le "Arbeitskreis Eifelbahnen" avec un train composé de la locomotive à vapeur 41-360, d'un Diesel V180 (ex Allemagne de l'Est) et de 12 voitures;
 - le "Eisenbahn-Museum Dieringhausen" avec un train spécial composé d'une locomotive Diesel type V120;
 - le GAR luxembourgeois, avec sa locomotive à vapeur 5519 et 7 voitures.

Sur place, les animateurs prévoient de nombreux stands de petite restauration et expositions; la locomotive à vapeur 50-3666 effectuera en gare même des navettes pour le public, avec possibilité d'accompagner localement l'équipe de conduite.

Il sera également possible d'effectuer un aller-retour de Raeren à Monschau (Montjoie) en empruntant un train de la "Vennbahn".

Le PFT a décidé de participer à l'événement en mettant en circulation un train spécial au départ de St-Ghislain jusque Raeren, selon l'horaire suivant :

St Ghislain	7.30	Raeren	17.15
Mons	7.40	Liège	18.11
Braine-le-Comte	8.04	Leuven	19.02
Bruxelles-Midi	8.29	Bruxelles-Nord	19.32
Bruxelles-Nord	8.38	Bruxelles-Midi	19.41
Leuven	9.08	Braine-le-Comte	20.05
Liège	9.59	Mons	20.30
Raeren	11.00	St-Ghislain	20.40

La remorque sera assurée en traction Diesel par une ou deux locomotives du PFT, tandis que les voitures seront les traditionnelles AK, voitures de première classe datant de 1935.

Pour agrémenter le parcours, la voiture-buffet sera incorporée dans le convoi.

Il n'y a pas d'arrêts-photos prévus sur le parcours.

Nous vous proposons un prix forfaitaire qui comprend le trajet aller-retour d'une gare d'embarquement à Raeren, et l'entrée sur le site.

Le parcours jusque Montjoie (200F/adulte, 100F pour les enfants de 6 à 15 ans) est en supplément, de même qu'un parcours local avec la locomotive à vapeur (60F/adulte, 40F pour les enfants).

Des réductions sont accordées aux familles, pensionnés et agents SNCB, pensionnés ou en activité.

Si cette excursion vous intéresse, nous vous demandons de nous retourner le bulletin d'inscription joint, avant la date limite d'inscription. Le nombre de places est limité; elles seront nominatives et attribuées en priorité en fonction de la réception des inscriptions.

Nous vous souhaitons d'ores et déjà un agréable voyage en notre compagnie.
 Le PFT asbl.



Ordre d'arrivée :

Ref. : 99/.....

BULLETIN DE PARTICIPATION

Voyage n°65 "DIXIEME ANNIVERSAIRE DE LA VENNBahn"

Dimanche 23 mai 99

Ce formulaire doit être renvoyé avant le 10 mai 99 à l'adresse suivante :

P.F.T. a.s.b.l.
 Avenue des Eglantines, 15
 B - 1150 BRUXELLES

Le montant de votre participation doit nous parvenir pour le 12 mai.
 Une somme de 200F sera retenue en cas de désistement et demande de remboursement.

Je, soussigné : NOM + PRENOM

Adresse : N° Boîte

Localité : N° postal

Si abonné EN LIGNES, n° Compte bancaire :

Inscris pour ce voyage :

- Participants adultes abonnés EN LIGNES à 800F F
 - Participants adultes ordinaires à 1000F F
 - Participants pensionnés, cheminots pensionnés ou cheminots en activité à 800F F
 - Enfants de 6 à 16 ans à 400F (gratuit en dessous de 6 ans) F
 - Familles (deux adultes et trois enfants) à 2500F F
 - Billet d'approche SNCB valable en 2e classe de toute gare belge à une gare d'embarquement et retour à 240F F
- TOTAL : F

Je désire une place fumeurs - non fumeurs (biffer une des mentions si nécessaire); les places seront attribuées dans l'ordre des demandes, en priorité dans le sens de marche du train.

Je règle le montant en francs belges ou en Euros (diviser par 40,3399) selon la formule suivante :

- Chèque barré libellé au nom du PFT - Bruxelles
- Virement sur le compte bancaire 001-1201789-35 du PFT Bruxelles en mentionnant en communication le numéro du voyage
- Virement sur le compte courant postal 000-1318999-90 du PFT Bruxelles (obligatoire pour les personnes résidant hors de Belgique).

Je déclare renoncer à tout recours contre le P.F.T. en cas d'accident ou changement inopiné de la composition ou de la traction du train.
 La confirmation de votre participation et le numéro de place attribuée vous parviendront quelques jours avant la date du voyage.

Date et signature.

HOESEMSE TREINCLUB

34ste INTERNATIONALE RUILBEURS.

MODELREINEN EN TOEBEHOREN.

ZONDAG 06 JUNI 1999.

CULTUREEL CENTRUM HOESELT.

Van 09.00u tot 13.00u.

Gratis tombolaticket voor elke bezoeker ! Ticketten zijn geldig voor de trekkingen van 10u15' ; 11u15' en 12u15'.

Waardevolle prijzenpot, lokomotieven , wagons, bouwdozen, modelauto's , posters, en vele andere prijzen.....!!!!!!

Voor info en reservaties : Lindekapelstraat 7 te 3730 Hoeselt.

Tel & fax : 089 - 51.46.44.

35ste Internationale ruilbeurs : 05 SEPTEMBER 1999.

36ste Internationale ruilbeurs : 05 DECEMBER 1999.

1-2en 3 oktober = EUROMODELBOUW'99 te GENK.

34 - BOURSE D'ECHANGE INTERNAT.

TRAINS ET ACCESSOIRES.

DIMANCHE 06 JUNI 1999.

CENTRE CULTUREL HOESELT

De 9.00h à 13.00h.

Billet de tombola gratuit à chaque visiteur. Les billets sont valables pour les tirages de 10h15', 11h15' et 12h15'. Nombreux lots de valeurs tel que locomotives, wagons, boîtes de construction, auto's miniatures, posters et beaucoup d'autres prix intéressants.....!!!!

Renseignements et réservations : Lindekapelstraat 7 à 3730 Hoeselt.

Tel. & fax : 089-51.46.44.

35 - Bourse d'échange internat. : 05 SEPTEMBRE 1999.

36 - Bourse d'échange internat. : 05 DECEMBRE 1999.

1-2 et 3 OCTOBRE = EUROMODELBOUW'99 à Genk.

ANTWERP TRAIN ASSOCIATION

Secretariaat: Vissersdreef 31, 2960 Brecht - tel. 03/633.17.87

Ruilbeurs voor miniatuurtreinen in het Fort van Merksem, telkens van 9u tot 13u, op 4 juli, 19 september, 12 december 1999.

CHEMIN DE FER DE SPRIMONT

M. Dykmans Pierre, 11, rue des Fosses, 4140 Sprimont, tél. 04/382.20.29

M. Hans Gilbert, 2, rue du Mierdy, 4140 Sprimont, tél. 04/382.19.25

Calendrier saison 1999: voir ailleurs dans cet Agenda.

A ajouter au calendrier:

samedi 22, dimanche 23, lundi 24 mai: parcours d'artistes de 14h à 18h.

Suite à la démission de M. Jean Evrard de son poste de secrétaire de notre association, veuillez noter que cette fonction sera dorénavant assurée par M. Gilbert Hans (voir coordonnées ci-dessus).

CFV3V - CHEMIN DE FER TOURISTIQUE / TOERISTISCHE TREIN

MAREMBOURG-TREIGNES / DINANT-HASTIERE-GIVET(F)

Chaussée de Givet 49, 5660 Mariembourg - tél. 060/31.24.40 (fr), 012/74.19.07 (nl)

Manifestations - saison 1999:

Dim. 13 juin 1999: "Fête du Rail" Dinant-Hastière-Givet(F)

Sam. 25 / Dim. 26 septembre: "Festival à Vapeur" Mariembourg

Jeudi 11 novembre: "Foire aux Oignons" à Givet

LGB OPENDEURDAGEN met 400 m tuinspoor, te Sijsele/Damme, Zwinstraat 79,

op zaterdag 7 en zondag 8 augustus 1999, van 10u tot 18u.

Info: L. Dezutter, tel. 050 / 35 04 62.

Koninklijke Model Yacht Club Antwerpen

Pa. Wilfried Vermeiren - Pietingbaan 36 - 2160 Wommelgem - België - tel/fax 03/353 29 62

Stoomtreinsectie:

Spoorbaan - Provinciaal Domein - Rivierenhof - Deurne - Antwerpen - ingang Cogelsplein

- Klubrijdagen : 11 April - 9 Mei - 13 juni - 11 juli - 8 Augustus - 10 oktober

- Internationale Modelstoombdagen : het weekeinde van 4 - 5 september.

Inschrijvingen voor deelname kunnen op bovenstaand adres

Modelstoombespreken:

Vaanwater - " Imalco " dok - Thonetlaan - 2050 Antwerpen (linker oever)

Wedstrijd / vaardagen : 28 Maart - 18 April - 16 Mei - 20 Juni

18 Juli - 22 Augustus - 19 September



Met Euromodelbouw'99 wil de organisatie op 1, 2 en 3 oktober de Limburg Hallen wederom omtoveren tot een immens modelbouwparadijs waar elke kan wegdromen tussen modelbouw uit 8 verschillende landen.

Wat de afdeling modeltreinen betreft, kunnen we stellen dat er weer een zéér uitgebreid aanbod aan modeltreinbanen zal zijn.

Bij deze eerste kennismaking willen we reeds een stukje van de sluiser ligten en enkele nieuwkomers reeds in de kijker stellen.

Zo brengt de organisatie een Hongaarse baan uit de regio van Boedapest.

Via deze baan en voornamelijk het rollend materiaal kan U kennis maken met de typische eigenschappen van de Hongaarse Spoorwegen.

Specifieke stationnetjes en baanstukken zijn een weerspiegeling van het grootbedrijf.

De " Monho -Dour Portuguese Model Railway Club " is een groep van enthousiaste treinfliefhebbers naar Portugees voorbeeld.

Zij brengen een modelbaan die fragmenten brengt van het station en aangrenzende gebouwen in Lissabon. Een van de bouwers heeft er 25 jaar over gedaan om dat station met gebouwen en bijbehorende trams op schaal na te bouwen. Een staaltje van topmodelbouw.

Verder kan de organisatie ook modelbanen aanbieden uit Engeland, Nederland, Duitsland, Frankrijk, Luxemburg en België. In totaal meer dan 35. Hierbij zijn een aantal banen die voor het eerst hun opwachting maken in het buitenland, enkelen hiervan gaan zelfs in première op Euromodelbouw. Zo zullen de leden van Modelspoorteam hun nieuwste creatie " Vinkeveen " aan het publiek voorstellen. De vorige realisaties van modelspoorsteam kenmerkende, zullen zij de bezoekers weer aangenaam weten te verrassen. Als 2de première brengen zij de steenslagfabriek " Berlichingen " met industrieel smalspoormateriaal.

Uit Frankrijk komen een 5-tal banen waaronder deze van Erwin Denis, die een pitoresk bergbaan brengt met een stuk tandradbaan.

De club Escadrille Saint Martin brengt een industriële On3 baan waarbij véél aandacht is besteed aan gebouwen en scenery.

Voor België brengt de Antwerp Train Association in première een modelbaan naar amerikaans model. Het thema van de baan is van HOUT tot PAPIER. Er wordt gereden op sporen met code 83, 70 en 55 met standaard RP 25 wielen.

Uit Duitsland verwachten we een grote spoor O-baan naar Duits model en voorzien van een mooi landschap, station en diverse mooie gebouwen.

Voor de liefhebbers van trams kunnen we vermelden dat leden van de engelse " Tramway and Light Railway Society ", hun aller-

mooiste modellen op schaal 1/18 zullen exposeren op een 24m lange baan. Voor het eerst zullen zij ook de alleroudste modellen uit het museum

meebrengen, waarbij de stroom via een grondkanaal wordt opgenomen.

Alle modellen zijn rijvaardig en zullen ingezet worden op de baan.

Vanzelfsprekend zijn ook de fabrikanten van modeltreinen aanwezig om de bezoeker te informeren over de nieuwigheden.

We hopen U bij deze reeds een eerste indruk te hebben gegeven van wat

er zoal mag verwacht worden in Genk. In een volgend verslag zullen we uitgebreider ingaan op alle banen die U mag verwachten in Genk.

Voor info van gelijk welke aard kan U steeds terecht op het nummer 0032/ 89-51.46.44 of schriftelijk op het contactadres van de organisatie,

zijnde : Hoeseltse Treinclub vzw

Lindekapelstraat 7

3730 Hoeselt (België)



Vereniging voor Belangstellenden in het Openbaar Vervoer

vereniging zonder winstgevend doel

MAANDELIJKSE PROJECTIEAVONDEN

Antwerpen (20.00 uur in "de Nieuwe Zurenborger", Dageraadplaats 4)

28 mei 1999 : De buurtspoorwegen vanaf de jaren '60 tot nu (L. Roovers). Vooral beelden van Charleroi worden getoond, maar ook van de kust en van Antwerpen. Een gedeelte van de diareeks werd gemaakt door Roger Bastaens.

25 juni 1999 : Veilingsavond. Alle interessante stukken rond het trein- tram- en busgebeuren komen in aanmerking: authentieke stukken, foto's, boeken, video's, modelbaan ..., maar geen dia's, want die komen in november aan de beurt. De te veilen stukken dienen te worden aangeboden om 19.30 uur, tesamen met een lijst in tweevoud, die de omschrijving en de vraagprijs per stuk weergeeft. 10 % van de verkoopprijs wordt voorbehouden voor de verenigingskosten.

30 juli 1999 : Praatavond

Brussel (20.00 uur, vergaderzaal Anneessens, ingang Fontainasplein)

11 juni 1999 : Fotokijkavond

juli en augustus : geen bijeenkomsten



Prochain voyage de la saison : samedi 29 mai 1999

Quatre réseaux en un jour avec une locomotive polytension SNCB série 18

Les locomotives SNCB polytension série 18 sont en voie d'extinction : leurs mois sont comptés en raison de leur épuisement technique. Sur un effectif de six machines, deux sont encore en service, dont la 1805, actuellement détentrice du record de vitesse sur rails d'une locomotive en Belgique, avec 218 km/h.

De plus, la SNCB reste actuellement le seul opérateur ferroviaire européen propriétaire de locomotives quadriltension : les 2 « 18 » et les 7 unités de la série 16.

Plutôt que d'attendre la soudaine et brutale disparition de ces deux vétérans série 18, le GTF - en collaboration avec le GAR - a décidé d'organiser un voyage destiné à mettre en valeur le caractère européen et les étonnantes possibilités techniques de ces machines-soeurs des défuntées CC 40 100 de la SNCF. S'il ne s'agit pas d'un « vrai » train d'adieu, ce voyage en aura toute la saveur.

→ Nous avons tenté d'organiser un tel voyage en 1998 et nous avons dû y renoncer. Cette fois, les parcours à réorganiser ont été réduits au strict nécessaire pour en limiter le prix.

✓ Notre voyage du samedi 29 mai prochain

L'itinéraire arrêté est exceptionnel, car irréalisable en train régulier : il est quasi impossible de nos jours de parcourir quatre réseaux européens au cours de la même journée, avec la même locomotive, et de surcroît en traction électrique.

Notre train sera formé d'une rame homogène de voitures « Wegmann » des CFL (dont les fenêtres disposent d'une ouverture suffisante pour les photographes) et de la voiture « Rendez-vous » assortie du GAR à bord de laquelle un service « restauration » sera par ailleurs proposé.

Le rendez-vous est fixé à Luxembourg à 10h35 (correspondances attendues : trains partant de Liège-Guillemins à 7h18, de Bruxelles-Midi à 7h15 et de Paris-Est).

Après un petit parallèle international d'engins moteurs en gare de Luxembourg, nous nous dirigerons sous caténaire 25 kV vers Wasserbillig, nous entrerons en Allemagne sous 15 kV. Via Igel et la rive gauche de la Moselle, nous nous rendrons d'abord au dépôt DB AG d'Ehrang, repaire de la locomotive bifréquence 181 001 DB AG mais surtout de la dernière machine quadriltension série 184 DB AG, contemporaine des 18 belges. Un parallèle de ces engins est prévu au programme (sous réserve de la disponibilité par ailleurs demandée de la 184 003).

De retour en traction électrique à Luxembourg via Trèves (« Trier » sur l'autre rive de la Moselle), nous transiterons par le dépôt de Luxembourg-Ville où nous espérons vous offrir d'autres surprises...

De Luxembourg, nous nous rendrons ensuite - via Bettembourg - en France, à Thionville, une gare lorraine que les locomotives « 18 » belges ont fréquentée dans les années septante, en tête du « Camino Azul » et autre « Freccia del Sole ».

Nous reviendrons ensuite sur le Grand-Duché, vers Bettembourg pour parcourir la ligne CFL vers Esch-sur-Alzette, Pétange et Rodange, d'où nous entrerons en Belgique, en gare commune d'Athus (CFL/SNCB) précisément, mais toujours sous caténaire 25 kV.

Il nous restera à rejoindre Arlon, chef-lieu de la province belge de Luxembourg... mais derrière une locomotive diesel cette fois (choisie pour la circonstance...), la caténaire n'étant pas encore tendue entre Athus et Autelbas. A Arlon, après tête-à-queue, nous parcourrons la ligne internationale Arlon - Luxembourg, sous 3 kV courant continu, 3^{ème} tension d'alimentation de ce périphe.

Luxembourg sera notre gare terminus, où nous arriverons vers 18 heures. Des correspondances y seront garanties vers Paris-Est, Bruxelles-Midi (D. 18.27, A. 21.24) et Liège-Guillemins (D. 18.10, A. 20.34).

De nombreux arrêts-photos seront prévus sur ce parcours éminemment européen, avec quatre passages de frontières, sous trois tensions d'alimentation, avec la même locomotive...

Sans aucun doute, il est impossible de suivre le train en voiture : le spectacle sera à bord du train.

Nous n'avons pas prévu d'arrêt de longue durée à midi. Les personnes qui le souhaitent pourront se désaltérer et se restaurer à bord du train, dans la voiture « rendez-vous » du GAR, dont le savoir-faire en la matière n'est plus à démontrer (réservation nécessaire pour le repas de midi - voir plus loin).

✓ Nos prix

Notre forfait comprend le parcours en train spécial de Luxembourg à Luxembourg, les entrées sur les réseaux DB, SNCF et SNCB, la documentation inédite remise au départ, les frais d'organisation et la TVA.

- Forfait participant adulte : 1800 BEF
- Forfait participant enfant de moins de 14 ans : 1000 BEF
- Forfait participant enfant de moins de 7 ans : gratuit
- Seuls, les enfants accompagnant leurs propres parents sont admis, sous leur responsabilité.
- Repas de midi organisé par le GAR à bord du train dans sa voiture « Rendez-vous » : 450 BEF (réservation requise sur bulletin d'inscription ci-joint).
- Parcours d'approche valable pour un voyage aller-retour de toute gare belge à Luxembourg (via Arlon ou Troisvierges) par trains réguliers 2^{ème} classe : 370 BEF

✓ Les inscriptions

Nous vous prions de vous inscrire le plus tôt possible (nombre de places limité) et au plus tard le 14 mai 1999 en renvoyant le bulletin de participation joint à l'adresse qui y est indiquée. Une circulaire de confirmation, accompagnée des titres de transport, vous parviendra dans la semaine précédant le voyage.

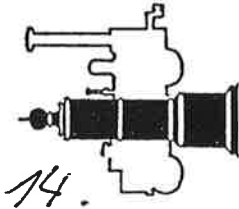

Musée Ferroviaire "DE MIJLPAAL" asbl

Leuvensesteenweg 30 B-2800 Mechelen
Tél. 015 - 40 21 54 Fax 015 - 40 29 25

Le musée a été aménagé en 1982 dans un bâtiment qui est un vestige des tous premiers ateliers des Chemins de Fer.

Attractions:

- maquettes grandeur nature des locomotives à vapeur "l'Eléphant" et "le Belge".
- maquettes sur " Malines et les Chemins de Fer" années 1835-1885-1935, échelle 1/1000.

Le musée traite textuellement de nombreux thèmes dont:

- les transports jusqu'à l'avènement des Chemins de Fer
- l'évolution des rails
- Malines perdit son port mais hérita du chemin de fer
- l'ère de la vapeur de 1835 à 1966
- de la vapeur à l'électricité
- l'apparition de la traction électrique et son évolution
- la naissance, l'évolution, les activités de l'Arsenal, etc...

Le musée est accessible par l'entrée du Centre sportif.

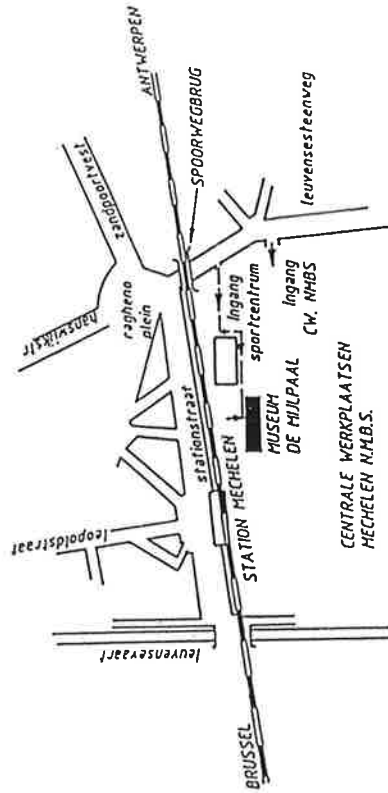

Ouvert: le samedi après-midi de 14 à 18 heures du 1er mai au 30 septembre
Groupes: réservation dessus.

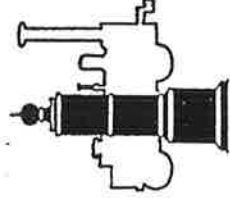

Spoorwegmuseum "DE MIJLPAAL" vzw

Leuvensesteenweg 30 B-2800 Mechelen
Tél. 015 - 40 21 54 Fax 015 - 40 29 25

In de loop van 1982 werd het museum ingericht in een gebouw dat overblijft van de allereerste Spoorwegwerkplaatsen.

Blikvangers:

- maquettes op ware grootte van de stoomlocomotieven "l'Eléphant" en "le Belge".
- maquettes over " Mechelen en het Spoor" anno 1835-1885-1935, schaal 1/1000.

Het museum behandelt tekstueel talrijke onderwerpen o.a.:

- het vervoer tot aan het Spoorwegtijdperk
- evolutie van de spoorstaven
- Mechelen verloor zijn haven maar kreeg het spoor
- het stoomtijdperk van 1835 tot 1966
- van stoom naar stroom
- ontstaan van de elektrische tractie en de verdere ontwikkeling
- het Arsenal: ontstaan, ontwikkeling, activiteiten, enz.

Het museum is bereikbaar via de ingang van het Sportcentrum.

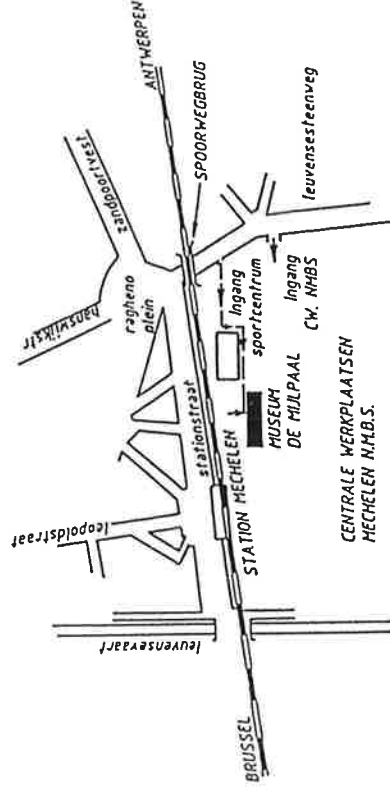

Open: iedere zaterdagmiddag van 14 tot 18 uur van 1 mei tot 30 september
Groepen, aan te vragen op bovenvermeld adres.

Dimanche 9 mai 1999 à Woluwe-Saint-Pierre

Grande braderie "TRAM 2000"

Dans le cadre de la fête d'ouverture de la saison 1999 du musée de Woluwe (MTUB), 364 avenue de Tervuren, Tram 2000 tiendra un stand de 10 à 18 heures. Ce sera une occasion unique de compléter votre collection et de découvrir

la collection inédite des "photos Tram 2000".

Notre collection "photos" dans laquelle nous puisons la plupart des documents publiés dans notre journal est très complète et inédite puisque la mise en vente publique de ces documents reste exceptionnelle. Chaque photo couleur sera proposée au prix de 25 BEF (pas de commande possible). Les premiers arrivés seront les mieux servis ! Une occasion à ne pas rater, donc.

Nous vous proposerons en outre :

- Anciens numéros : 50 BEF (maximum)
- Flash Pays-Bas 1998 : 400 BEF
- Anciens calendriers : 200 BEF
- Carte postales, autocollants : 10 BEF
- Plans des voies de Paris : 20 BEF

Les membres de l'équipe Tram 2000 seront heureux de vous y rencontrer.

Tram 2000 asbl - membre Febeilrail - Rue Abbé Heymans 15 - B-1200 BRUXELLES
Email : tram2000@skynet.be

visit us @ <http://users.skynet.be/tram2000>

PETIT TRAIN A VAPEUR DE FOREST

au Parc du Bempt, Chaussée de Neerstalle 323, 1190 Forest, tél. 02 / 376 69 96

Circulations vapeur vive chaque samedi, dimanche et jours fériés de 14h à 18h.
Juillet et août: uniquement dimanches et jours fériés.
Fête de la vapeur: 18 et 19 septembre 1999.

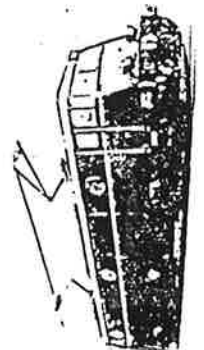

spoorwegen voor toeristen

TENTONSTELLING MINIATURREINEN

2^{de} Internationale tentoonstelling

in de drie zalen van het
Casino te Blankenberge
(inkom kant zeedijk)

13 tot 16 mei 1999

donderdag van 10 tot 18 u

vrij- en zaterdag van 14 tot 22 u

zondag van 10 tot 17 u

inlichtingen:

VVV Blankenberge - modelspoor tentoonstelling

Leopold III plein - B-8370 Blankenberge

tel. 050/41 22 27 - fax 050/41 61 39



Date	Activité
Dimanche 02 mai	Ouverture de la Saison - Circulation des Trains et Bus Parisiens 1 ^{er} Parcours commenté "Route de la Pierre"
Dimanche 16 mai	Circulation des Trains et Bus Parisiens Balade Guidée - Découverte Nature et Patrimoine
Dimanche 06 juin	Circulation des Trains et Bus Parisiens Parcours commenté "Route de la Pierre"
Dimanche 20 juin	Circulation des Trains et Bus Parisiens Balade Guidée - Découverte Nature et Patrimoine
Dimanche 04 juillet	Circulation des Trains et Bus Parisiens Parcours commenté "Route de la Pierre"
Dimanche 18 juillet	Circulation des Trains et Bus Parisiens Balade Guidée - Découverte Nature et Patrimoine
Dimanche 01 août	Circulation des Trains et Bus Parisiens Parcours commenté "Route de la Pierre"
Samedi 07 août	3 ^{ème} course de Vélos-Rail : entraînements

Date	Activité
Dimanche 08 août	3 ^{ème} course de Vélos-Rail 2 ^{ème} "Fiesse des Artisses" dans le Village de Darné
Dimanche 15 août	Circulation des Trains et Bus Parisiens Balade Guidée - Découverte Nature et Patrimoine
Dimanche 29 août	Fête de la Pierre
Dimanche 05 septembre	Circulation des Trains et Bus Parisiens Parcours commenté "Route de la Pierre"
Samedi 11 septembre	Journées du Patrimoine - Circulation Trains et Bus Balade Guidée- Découverte Nature et Patrimoine Tour des Sites de Sprimont (Bus Vicinal)
Dimanche 12 septembre	Journées du Patrimoine - Circulation Trains et Bus Balade Guidée - Découverte Nature et Patrimoine Tour des Sites de Sprimont (Bus Vicinal)
Samedi 18 septembre	En soirée : Contes et Légendes du Pays de la Pierre Train de Nuit Illuminé
Dimanche 19 septembre	Circulation des Trains et Bus Parisiens Balade Guidée - Découverte Nature et Patrimoine



CLUB FERROVIAIRE FROIDMONT LOCOMOTION - RIXENSART
Secrétariat: 42, Avenue Winterberg - 1330 Rixensart - Tél. 02/654.05.79

AGENDA C.F.F.L.

Vendredi 7 mai 1999
Yves JASSELETTE
nous propose ses diapositives pour « *Un voyage sur les Chemins de Fer aux USA* »

Vendredi 11 juin 1999
Phil DAMBLY
nous parle de « *L'histoire du DIESEL dans les Chemins de fer* »

Vendredi 9 juillet 1999
« *La parole est aux membres: projection de diapositives, photos, vidéos, films, documents,...* »

OBJET DU CLUB

Le Club Ferroviaire Froidmont Locomotion est né en 1985, dans le but de créer à Rixensart un lieu de rencontres et de projets pour tous ceux qui s'intéressent au monde ferroviaire, depuis la miniature jusqu'au chemin de fer réel.
Aussi, lors de nos réunions « atelier », les modélisés mettent en commun leurs connaissances et leur expérience en construisant un réseau modulaire. De même, nous réalisons des transformations sur base de modèles ferroviaires existants.
Nos organisations des conférences, des projections de diapositives et de films vidéo, nous arrangeons des voyages.
Nous nous manifestons publiquement lors d'expositions et le Club essaye dans la mesure du possible de sauvegarder le Patrimoine Ferroviaire.

NOS REUNIONS MENSUELLES:

- Réunion générale (conférence, projection diapos ou vidéo, ...): le 2ème vendredi du mois à 20h15.
- Réunion atelier réseau: tous les mardis à 20 heures (sauf celui précédant la réunion générale).

Au Centre Culturel de Froidmont(Ferme), Chemin du Meunier à Rixensart.

Si vous êtes intéressé par nos objectifs et nos activités, il vous suffit de verser la somme de BEF 870,- sur le compte bancaire n° 310-0909190-95 de « CFFL - RIXENSART ».
Vous serez automatiquement informé de nos activités par le biais de la revue « L'ECLISSE ».

Soyez les bienvenus à nos réunions!

MUSEUM VAN DE BELGISCHE SPOORWEGEN MUSEE DES CHEMINS DE FER BELGES

NIEUWIGHEDEN - NOUVEAUTES : 17/04/1999

Diversen - Divers :

- ☞ Les musées Bruxellois / De Brusselse musea / The Brussels museums (Plan de la ville de Bruxelles)
Conseils Bruxellois des Musées, 1998..... 40 BEF
(0,99 Euro)
 - ☞ Musées de Bruxelles, le guide, Conseils Bruxellois des Musées, 1998:..... 480 BEF
(11,90 Euro)
 - ☞ Musea van Brussel, de gids, Brusselse Museumraad, 1998..... 480 BEF
(11,90 Euro)
- ### Fotoalbums - Albums Photos :
- ☞ La ligne 132 en cartes postales anciennes, 2^{ème} édition,
A.Lépine - W.Gaspard, ASBL Cercle d'Histoire & Musée de Cerfontaine, 1998..... 500 BEF
(12,39 Euro)
 - ☞ La ligne 24, 24 heures sur 24, Tongeren - Visé - Aachen-West, Michel Hanssens, 1999
(texte en Français, Néerlandais et Allemand; Teksten in het Frans, Nederlands en Duits) :..... 990 BEF
(24,54 Euro)

Locale-Spoorvegeschiedenis - Histoire Ferroviaire Locale :

- ☞ Le Rail au Congo Belge, Tome 2, 1920 - 1945,
J.De Deurwaeder - C.Blanchart - G.Neve - M.Robeyns - P.Van Bost, G.Blanchart & Cie, 1999:..... 2400 BEF
(59,49 Euro)
- ☞ Bruxelles entre en gare (Les Cahiers de LA FONDERIE), La Fonderie, octobre 1998..... 380 BEF
(9,42 Euro)
- ☞ Le Chemin de fer en Hesbaye Liégoise, D.Funken, PFT, 1998..... 1150 BEF
(28,51 Euro)
- ☞ La ligne 109 de Mons à Chimay, Guy Heynen..... 150 BEF
(3,72 Euro)

MUSEUM VAN DE BELGISCHE SPOORWEGEN

Station Brussel-Noord
Vooruitgangstraat, 76
1030 BRUSSEL
Telefoon: 02/224.62.79

MUSEE DES CHEMINS DE FER BELGES

Gare de Bruxelles-Nord
rue du Progrès, 76
1030 BRUXELLES
Téléphone: 02/224.62.79

Het Museum is toegankelijk voor het publiek het ganse jaar door, van maandag tot vrijdag,
en op elke eerste zaterdag van de maand, telkens van 9u00 tot 16u30;
Het Museum is gesloten op de overige zaterdagen, zondagen en feestdagen.
Tijdens de week is slechts de benedenzaal te bezichtigen, de eerste zaterdag van de maand zijn de twee zalen toegankelijk.

Le Musée est accessible au public pendant toute l'année, du lundi au vendredi,
ainsi que le premier samedi de chaque mois, de 9h00 à 16h30;
Le Musée est fermé les autres samedis, les dimanches et jours fériés.
La salle de l'étage n'est pas accessible en semaine, le premier samedi du mois les deux salles sont ouvertes.



17.

REBECQ: VAPEURS, VOIES ETROITES, MODELES et MODULES

Quatrième exposition de modélisme ferroviaire basée principalement sur les voies étroites. Nombreux réseaux animés et diorames: Belges HO, Vicinaux HOm, Rhétiques Suisses LGB, HOm, ..., Français Oe, HOe, LGB, Japonais HOe, Américains LGB, HO, HOm3, O, maquettes, matériels peu courants de toutes échelles en vitrine. Exposition ouverte du 13 au 24 mai 1999, soit les week-ends de l'Ascension et de la Pentecôte, de 10 à 19 heures, au Moulin d'Arenberg de Rebecq.

Info: Guy Tytéca, 6 rue des Prés, 7090 Steenkerque, tél. 067/67.02.46.

REBECQ: STOOM, SMALSPoor, MODELLEN EN MODULES

Vierde tentoonstelling, voornamelijk over smalspoortreinen. Verschillende spoorbanen, maquettes en modules zijn voorzien. Open van 13 tot 24 mei 1999, weekends van Hemelvaart en Pinksteren, van 10 tot 19 uur, in de Moulin d'Arenberg te Rebecq. Info: zie hierboven.

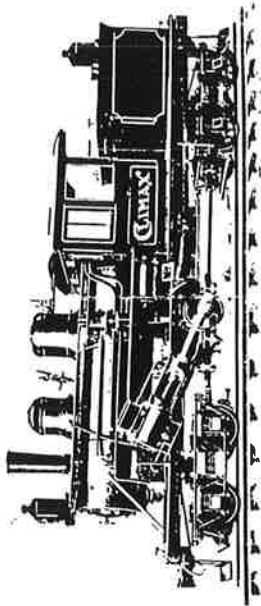
**ARBAC**

ASSOCIATION ROYALE BELGE DES AMIS DES CHEMINS DE FER
asbl Gare Centrale, 1000-Bruxelles
KONINKLIJKE BELGISCHE VERENIGING DER VRIENDEN VAN HET
SPOOR, vzw Centraal Station, 1000-Brussel

Chaque mardi non férié, de 20 à 22 h 30, réunion dans nos locaux de la station de pré-métro "ANNEESSENS" (entrée par la place Fontainas).

A cette occasion,

- portefeuille de lecture (sauf le dernier mardi du mois) ;
- possibilité de consulter ou d'emprunter les ouvrages de notre bibliothèque (de 20 à 21 h).

Par ailleurs, une séance de projection de films et/ou diapositives caractéristique ferroviaire est organisée le dernier mardi de chaque mois, à 20 h 30 (pas en juillet-août).

Gezellig samenzijn iedere dinsdag van 20 u tot 22 u 30 in onze lokalen gelegen in het MIVB-station "ANNEESSENS" (ingang kant Fontainasplein).

Bij deze gelegenheid, tijdschriften ter beschikking, bibliotheek (20 - 21 u).

Iedere laatste dinsdag van de maand, om 20 u 30, films- en/of dia-projecties (niet in juli - augustus).

ASVI - THUIN-LOBBES

Secrétariat: Venelle au Pallo 49, 1150 Bruxelles, tél. 02/673.48.63

Le premier bâtiment du Centre de découverte du chemin de fer vicinal, construit par l'ASVI sur le site de Thuin (Ouest) sera ouvert cet été, probablement début juillet. Ses 105 m de voies présenteront les joyaux de la collection vicinale de l'ASVI et des circulations seront organisées en autorail au départ de Thuin (Ouest) au moins tous les dimanches après-midi (entrée: rue du Fosteau).

Pour obtenir plus de détails et connaître la date de la remise en service de la traction électrique: écrivez ou téléphonez à l'ASVI, ou consultez son site web <http://www.asvi.org>.

De opening van het buurtspoorwagmuseum van Thuin (Ouest) is gepland voor juli. De tentoonstelling van trammaterieel zal aangevuld worden met ritten per spoorauto. Later in het seizoen hoopt men terug de elektrische tractie te kunnen gebruiken. Info: zie hierboven.

FESTIVAL "VAPEUR" A TROIS-PONTS, le 11 juillet 1999

La charmante localité de Trois-Ponts organise un nouveau festival de la vapeur, le 11 juillet 1999. La localité sera totalement fermée au trafic automobile pour permettre une animation maximale: des engins routiers à vapeur, des circuits "petit train à vapeur", une exposition rétrospective à l'occasion du 110ème anniversaire de la gare, mais aussi à l'occasion des prochaines mises en service de l'électrification et du "nouveau matériel roulant", etc. En gare: 3 ou 4 machines à vapeur et du matériel roulant moderne. Droit d'entrée dans la cité: 100 BEF.



G.T.F. asbl

Un train spécial "vapeur" sera organisé au départ de Bruxelles vers Trois-Ponts avec arrêts-photos. Renseignements: une enveloppe timbrée portant vos nom et adresse dans une enveloppe adressée à GTF asbl, B.P. 191, 4000 Liège-1.

VEILINGEN VERCAUTEREN

NIEUW Showroom-adres vanaf 1/3/1999

Boonwijkstraat 16
9200 Dendermonde
Tel 052/20.33.03
Fax 052/21.67.61

VEILINGDATA

26 - 27 Juni

EXPOSITION DE REBECQ ANNULÉE

Contrairement à ce qui avait été annoncé dans le précédent Febelrail et confirmé dans ce numéro, l'exposition qui devait se tenir à Rebecq du 13 au 24 mai a dû être annulée, ou du moins reportée à l'an 2000. Un accord n'a pu être convenu avec l'Administration Communale de Rebecq qui gère le Moulin d'Arenberg où elle devait avoir lieu.

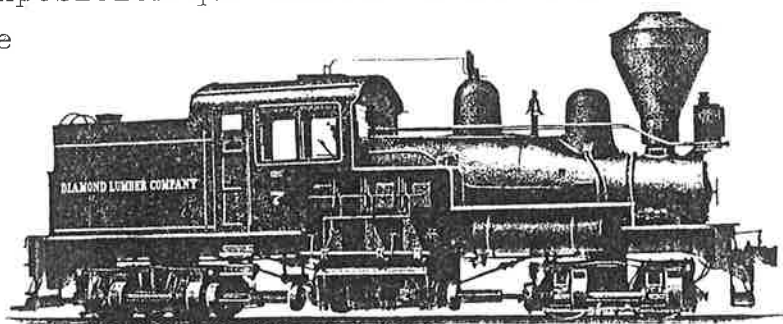

Nous prions les nombreux visiteurs potentiels de bien vouloir nous en excuser et patienter jusqu'à l'année prochaine.

LA PAGE D'ASVi – PUBLICATIONS

Les commandes sont reçues par virement ou versement au CCP 000-1390847-61 de l'ASVi, avec les références ci-dessous reproduites lisiblement. Livraison ou remboursement dans les 30 jours (*sauf pour les revues CFRU*).

Pour les paiements de l'étranger :

- soit ajoutez 60 BEF si vous payez par CCP (giro) ;
- soit envoyez un eurochèque en BEF, garanti, au nom de R. Dussart Desart, Venelle au Palio, 49, B 1150 Bruxelles (maximum : 7000 BEF)

Frais d'expédition vers l'étranger : veuillez ajouter 20 BEF par article

A) LES REVUES « CHEMINS DE FER REGIONAUX ET URBAINS » :

Une revue de qualité : 40 p. sur papier glacé A4. Les numéros marqués d'une astérisque (*) ne sont en stock qu'en quantité très limitée : un réapprovisionnement éventuel peut nécessiter plus d'1 mois.

242* 330 BEF Le tramway de Cassel
 253* 330 BEF Crémalière de Luchon
 254* 330 BEF Les C.F. touristiques 1996
 256* 330 BEF Les trams de Clermont-Ferrand
 257* 330 BEF Les C.F. d'int. loc. en Dordogne

259* 350 BEF Les HL Pinguéy 030 type 107
 261* 350 BEF Les trams de Metz en 1939-1945
 266* 350 BEF Les C.F. de Provence en 1998 ;
 voies étroites en Grèce
 267* 350 BEF Le tacot Melun - Barbizon
 270* 350 BEF Les C.F. de la Corse



DEUX NUMEROS DE LA CFRU INDISPENSABLES AUX AMATEURS BELGES :

260 350 BEF 40 ANS DE TRAMWAYS EN FRANCE ET AU BENELUX
 268 350 BEF LES LOCOMOTIVES TUBIZE ET BLANC MISSERON (> page 18)

LES OFFRES CONJOINTES DE REVUES CFRU : 20 BEF de réduction à l'achat simultané de deux numéros ; 40 BEF de réduction à l'achat simultané de trois numéros.

B) LES CLASSIQUES ASVi :

501 145 BEF Série de 8 cartes postales
 502 70 BEF Le badge de l'ASVi
 504 185 BEF Le vicinal sous l'occupation

617 235 BEF Le tram de Chassart (#)
 618 240 BEF Kimmel (#)

(#) Couverture couleurs

C) LA SERIE DES VICINALIA :

604 130 BEF Les deux Flandres
 607 140 BEF Anvers
 608 140 BEF Malines & Mol
 609 140 BEF Espinette et au-delà
 610 140 BEF Liège
 611 140 BEF Borinage
 612 235 BEF A l'Ouest de Thuin (#)
 614 140 BEF Littoral 1936
 615 140 BEF Manuel de conduite de HL SNCV
 616 140 BEF Louvain – Bxl (électrique et BT)

222 460 BEF Kimmel et Chassart (617+618)
 333 590 BEF Kimmel, Chassart et Louvain
 (616+617+618)

E) LES VIDEOS DE TRAMANIA :

Demandez notre catalogue gratuit de plusieurs centaines de vidéos tramvaires en écrivant à TRAMANIA, av. des Linottes, 1 à 1160 Bruxelles (tél 075.84.90.65)

L'ETINCELLE PAGE 21

LE CHEMIN DE FER EN HESBAYE LIEGEOISE

Les Editions PFT ont le plaisir de vous proposer sa dernière publication intitulée "Le Chemin de fer en Hesbaye Liégeoise".

Rédigé par Didier Funcken, amateur qui connaît parfaitement la région décrite, ce livre retrace l'histoire des lignes de chemins de fer 36 - section Liège-Haut-Pré - Waremme -, 31 et 32, qui partaient toutes deux de Ans.

Le livre est présenté au format A4, avec couverture cartonnée rigide et reliure au fil de lin.

Il est divisé en deux grands chapitres, dont le premier retrace l'évolution générale du chemin de fer dans la région, tandis que le second décrit en détail chaque localité traversée.

L'ouvrage est agrémenté de deux cent cinquante photos noir et blanc, de seize en couleurs et vingt-huit schémas d'installations ferroviaires et plans.

Il comporte cent soixante pages et son prix de vente a été fixé à 1150F, frais de port éventuels compris.

Pour obtenir ce livre, il suffit de verser la somme indiquée sur le compte 004-1201789-35 du PFT en indiquant en communication : "HESBAYE LIEGEOISE", ou d'envoyer un chèque barré libellé en francs belges à l'adresse :

PATRIMOINE FERROVIAIRE TOURISTIQUE

Avenue des Eglantines, 15
 1150 BRUXELLES

DE SPOORWEG IN LUKS HASPENGOUW

Het TSP heeft het genoegen u zijn laatste publicatie voor te stellen met als titel "Le Chemin de fer en Hesbaye Liégeoise" (franse uitgave).

Opgesteld door Didier Funcken, een liefhebber die de beschreven streek op zijn duimpje kent, geeft dit werk een overzicht van de geschiedenis van de spoorlijnen 36 - baanvak Liège-Haut-Pré - Waremme, 31 en 32 die alle twee uit Ans vertrokken.

Het boek is voorgesteld in formaat A4, met gekantonneerde sterke omslag en band in ijzendraad. Het omvat honderd zestig bladzijden.

Het is onderverdeeld in twee grote hoofdstukken; het eerste omvat de algemene evolutie van de spoorweg in de streek, het tweede beschrijft in detail elke doorkruiste lokaliteit.

Het werk is opgeleust met tweehonderdvijftig zwart wit foto's, met zestien kleurfoto's en achttientig schetsen en plans van de spoorweginstallaties.

Het omvat 160 bladzijden en de verkoopprijs is 1150 BEF (28,50 Euro), verzendingskosten inbegrepen.

Om het te verkrijgen volstaat het de overeenstemmende som te storten op rekening 001-1201789-35 van het TSP Brussel met als vermelding "HESBAYE LIEGEOISE", of een Eurocheck te zenden naar :

TOERISTISCH SPOOR PATRIMONIUM

Eglantierenlaan, 15
 1150 BRUSSEL

☎ 075/95.68.93 Fax : 065/66.45.41



DE BRAINE L'ALLEUD A WAVRE

... du temps du vicinal.

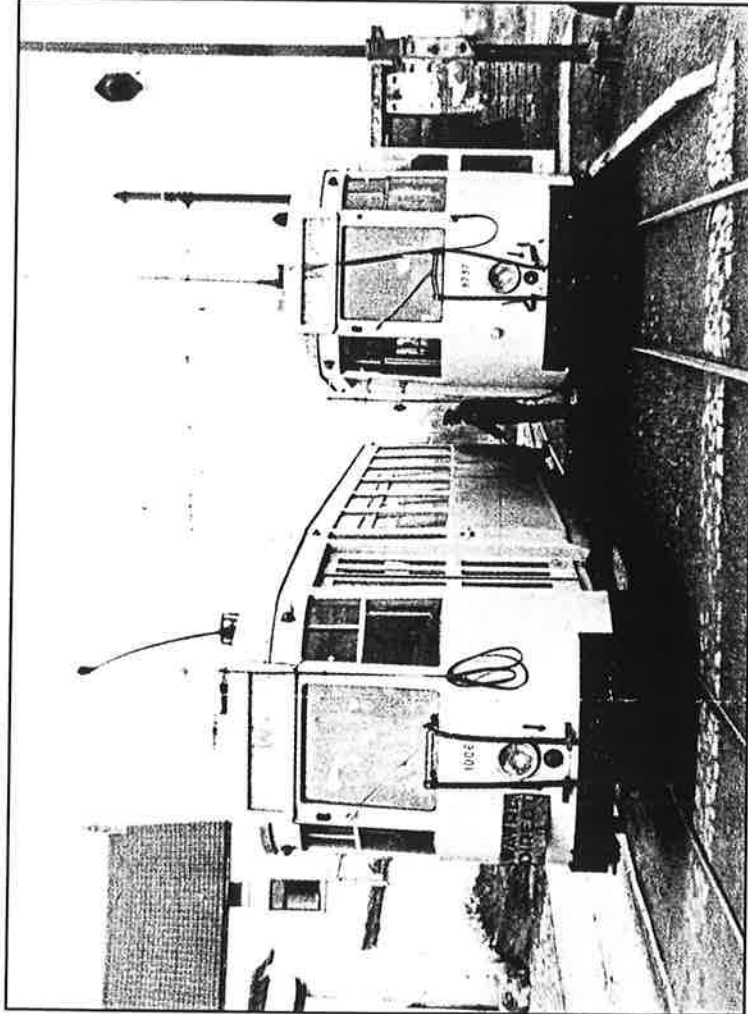

VAN EIGENBRAKEL NAAR WAVRE

... in de tijd van de buurtspoorwegen.

Door de achterstand bij de drukkerij zal de **nederlandstalige** uitgave (de franstalige is beschikbaar) van ons boek "Van Eigenbrakel naar Waver met de buurtspoorwegtram" maar pas binnen enkele weken kunnen uitgebracht worden. Onze excuses voor deze vertraging buiten onze wil om !

Vanaf diens verschijning kan men het boek bekomen (na telefonische afspraak) te Genval (02/653.48.94), te Brussel -Centrum (02/511.00.30) of te Grimbergen (02/269.02.74) mits kontante betaling van 850 B.Fr.

Het boek zal vanaf dan verzonden worden mits betaling van:

- 1.000 B.Fr. (850f + 150f portkosten) voor een gewone postzending
 - 1.150 B.Fr. (850f + 300f portkosten) voor een aangeekende zending op rekening **310-1170654-47** van BIBLIO PRO-TRAM te 1850 Grimbergen.
- Vermeld wel uw naam, adres en NI of Fr. uitgave !

Ons boek "Met de tram naar de Kleine Hut" kan mits betaling van 600 B.Fr. (+ eventuele portkosten) ook nog bekomen worden (alleen NI. uitgave)
Wenst U PRO-TRAM te steunen of lid te worden, bel ons op: 02/269.02.74

En raison de problèmes (comme tout le monde !) avec l'imprimerie l'édition **néerlandaise**, nous l'espérons, sortira de presse dans les prochaines semaines (l'édition française est disponible). Sans doute que l'une ou l'autre de vos connaissances aimerait disposer de ce livre.

Il peut être obtenu (après-rendez vous téléphonique) à Genval (02/653.48.94), à Bruxelles-Centre (02/511.00.30) ou à Grimbergen (02/269.02.74) contre paiement en espèces de 850 f.

Il peut aussi être adressé

- par pli ordinaire de la Poste après réception de 1.000f (850f+150f frais postaux)
- par pli recommandé après réception de 1.150f (850f+300f frais postaux) au compte **310-1170654-47** de BIBLIO PRO-TRAM à Grimbergen

Veillez à ce que nom et adresse soient clairs et indiquez version "Fr" ou "NI" !

Notre livre sur la ligne Bruxelles-Espinette (n'existe plus qu'en néerlandais) est encore disponible au prix de 600 francs enlevé comme ci-dessus. Pour envoi postal: même majoration que ci-dessus.

Si vous souhaitez nous aider financièrement devenez membre ou soutenez PRO-TRAM. Donnez nous un coup de fil au 02/269.02.74

EEN NIEUWE REEKS POSTKAARTEN

Het TSP komt een ondeelbare reeks van 12 kleurpostkaarten uit te geven, in formaat 10 x 15 met volgende onderwerpen :

- motorwagen 554.18 te Senenne (lijn 128);
- stoomlok NMBS 1.002 te Eeklo;
- elektrische lok 1601 bij uitrit van Brussel-Zuid;
- te Schaarbeek, naast elkaar de 26.101 en de 140C231;
- speciale stoom met de 29.013 te Vonêche;
- Diesel 5204 te Vonêche;
- Diesel 5907 op de lijn 85;
- elektrische lok SNCF CC 40.104 te Braine-le-Comte;
- motorwagen 553.29 te Fauquez;
- electrisch motorstel Sabena 856 te Brussel-Noord;
- dubbele Dieselsleping reeks 51 te Viane-Moerbeke;
- HST stel 4301 te Esplechin.

Deze reeks van 12 kaarten wordt verkocht tegen de prijs van 250 BEF (6,20 Euro), verzendkosten inbegrepen.

Bovendien worden vier kleur postkaarten, buiten reeks, verkocht tegen 25 BEF (0,62 Euro) per stuk; het betreft :

- CP 01 : motorwagen 554.18 in het station Spontin;
- CP 02 : motorwagen 4602 te Senenne;
- CP 03 : reproductie van een postkaart die het viaduct van Yvoir voorstelt, op de lijn van de Boocq;
- CP 04 : stoomlok 26.101 te Straimont.

Om deze artikelen te verkrijgen, volstaat het de overeenstemmende som te storten (in Belgische franken of in Euro) op bankrekening 001-1201789-35 van het TSP-Brussel, met vermelding van het gewenste artikel. Een bankcheck mag naar de maatschappelijke zetel van de vereniging worden opgestuurd : Egelantierenlaan, 15 B-1150 BRUSSEL.

TSP-MANIFESTATIES

- Van 12 tot 16 mei : grote reis naar Denemarken; er bestaat nog enkele plaatsen ☎ 095/32.42.81
- Zondag 23 mei : 10 jaar Vennbahn; speciale trein St-Ghislain-Brussel-Raeren en terug. Verplichte reservatie op ☎ 075/95.68.93
- Zaterdag 26 juni : TSP reis met 202.020 naar Junkerath via Losheimergraben; meer informatie in "Op de Baan" of ☎ 075/95.68.93 (na 1 mei);
- Zaterdag 10, 17, 24 juli, 7, 14 en 21 augustus; zondag 1 augustus : pendelritten Ciney-Spontin met motorstel; vertrekken om 13.15, 14.30, 15.45 en 17.00;
- Zondag 11 juli : verzameling stoomlokomotieven in Trois-Ponts; speciale trein Gent-Brussel-Trois-Ponts met 1.002 + 26.101 op een deel van de traject (in samenwerking met de GTF).

UNE NOUVELLE SERIE DE CARTES POSTALES

Le PFT vient d'éditer une série indivisible de 12 cartes postales en couleurs, au format 10 x 15, représentant les sujets suivants :

- autorail 554.18 à Senenne (ligne 128);
- locomotive vapeur SNCB 1.002 à Eeklo;
- locomotive électrique 1601 à la sortie de Bruxelles-Midi;
- parallèle à Schaerbeek des 26.101 et 140C231;
- spécial vapeur avec la 29.013 à Vonêche;
- Diesel 5204 à Vonêche;
- Diesel 5907 sur la ligne 85;
- locomotive électrique SNCF CC 40.104 à Braine-le-Comte;
- autorail 553.29 à Fauquez;
- automotrice électrique Sabena 856 à Bruxelles-Nord;
- double traction de Diesel séries 51 à Viane-Moerbeke;
- TGV Réseau 4301 à Esplechin.

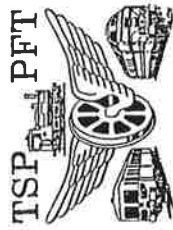

Cette série de 12 cartes est vendue au prix de 250 BEF (6,20 Euros), frais de port compris.

De plus, quatre cartes postales en couleurs, hors série, sont vendues 25 F (0,62 Euros)/pièce; il s'agit de :

- CP 01 : autorail 554.18 en gare de Spontin;
- CP 02 : autorail 4602 à Senenne;
- CP 03 : reproduction d'une carte postale représentant le viaduc de Yvoir, sur la ligne du Boocq;
- CP 04 : vapeur 26.101 à Straimont.

Pour obtenir ces articles, il suffit de verser la somme correspondante (en francs belges ou en Euros) sur le compte bancaire 001-1201789-35 du PFT-Bruxelles, en mentionnant en communication l'article désiré. Un chèque bancaire peut être envoyé au siège social de l'association : avenue des Eglantines, 15 1150 BRUXELLES.

MANIFESTATIONS PFT

- Du 12 au 16 mai : grand voyage au Danemark; il reste quelques places. ☎ 075/71.20.28
- Dimanche 23 mai : 10 ans de la Vennbahn; train spécial St-Ghislain-Bruxelles-Raeren et retour; réservation obligatoire au 075/95.68.93.
- Samedi 26 juin : voyage PFT avec la 202.020 vers Junkerath par Losheimergraben; plus d'infos dans "En Lignes" ou ☎ 075/95.68.93 (après le 1er mai);
- Samedis 10, 17, 24 juillet, 7, 14 et 21 août; dimanche 1er août : navettes Ciney-Spontin en autorail; départs à 13.15, 14.30, 15.45 et 17.00;
- Dimanche 11 juillet : rassemblement de locomotives à vapeur à Trois-Ponts; train spécial Gand-Bruxelles-Trois-Ponts avec, sur une partie du trajet, 1.002 + 26.101 (en collaboration avec le GTF).



NOUVELLES DU B.V.S.-SHOP

B. v. s.

Le B.V.S.-Shop est incontestablement la librairie ferroviaire du pays! En comparaison avec les librairies traditionnelles le choix est énorme. Les visiteurs ont l'occasion de s'assurer du contenu des livres, des brochures et des périodiques!! **Dans quelques semaines il y aura la possibilité de visionner des vidéos ferroviaires.** Dans le bulletin d'information "B.V.S.-INFO" de l'association le B.V.S.-Shop donne un aperçu des publications récentes et nouvelles.

Quelques articles sont mentionnés ci-après.

-VOYAGE EN TRAIN AU TEMPS DES COMPAGNIES (1832-1937)

Editions La Vie du Rail. L'histoire passionnante d'une aventure ferroviaire française avec les aspects techniques, industriels et sociaux.
496 p. 500 ill. Prix: 1.750 fr (membres 1575 fr) - Port 120 fr.

-HISTOIRE DE LA SIGNALISATION FERROVIAIRE FRANCAISE

Editions La Vie du Rail. L'évolution de la signalisation depuis l'origine jusqu'à nos jours : les principes, les systèmes et les cabines. Ce livre est réalisé par un ingénieur en chef du service de la signalisation de la SNCF, qui pendant sa carrière était confronté journalièrement aussi bien avec les systèmes des différentes compagnies avant la création de la SNCF qu'avec l'unification de la signalisation et la modernisation au fil des années. 384 p 400 ill. essentiellement en couleur; 30 dessins hors texte.
Prix: 2.100 fr (membres 1.890 fr) - Port 240 fr.

-LA LIGNE PARIS-LYON-MARSEILLE. Tôme 2: de Lyon à Marseille.

Editions Publitraims. Le tram hors série.

Description des lignes lelong du Rhône, du noeud ferroviaire Lyon et du "Mistral".

100 p, 194 ill. essentiellement en couleur. Prix: 550 fr (membres 495 fr) - Port 80 fr.

Dans la même série encore disponible au même prix.

- Le tome 1 de Paris aux portes de Lyon

- Le TGV, la genèse, les prototypes, les lignes.

- Les Diesels de ligne: BB67.300 et BB67400.

- les Vapeurs allemandes à la SNCF.

Dans le texte néerlandophone d'autres publications sont mentionnées.

IMPORTANT !! LE B.V.S. sera présent avec un assortiment du SHOP

-les 1 et 2 mai au STOOMCENTRUM MALDEGEM à l'occasion du Festival de la Vapeur.

-le 9 mai à WOLUWE à l'occasion de l'ouverture de la saison au MUSEE DU

TRANSPORT URBAIN, avenue de Tervueren, 364 1150 BRUXELLES.

-du 13 au 16 mai à BLANKENBERGE, au CASINO(entrée coté de la digue) à l'oc-

casion de la 2e EXPOSITION INTERNATIONALE DE TRAINS MINIATURES.

-le 23 mai à RAEREN à l'occasion du 10e Anniversaire de la VENNBahn.

NIEUWS UIT DE B.V.S.-SHOP

De B.V.S.-Shop is ontegensprekelijk de grootste spoorwegboekhandel van het land! In vergelijking met de traditionele boekhandel is de keuze enorm. De bezoekers hebben de gelegenheid de inhoud van de boeken, de brochures en periodieken in te kijken. **Binnenkort zal er ook de gelegenheid zijn om videocassettes te "visioneren".** In het informatiebulletin "B.V.S.-INFO" van de vereniging geeft de B.V.S.-Shop een overzicht van de recente en nieuwste publicaties.

Enkele worden hierna vermeld:

-SCHMALSPURIG DURCH OSTERREICH (SLEZAK Verlag)

Een beschrijving van de smalspoorwegen van Oostenrijk in de periode 1821-1975: geschiedenis, exploitatie, locomotieven, rijtuigen en wagons.
352 p. 327 fotos, 1063 tekeningen en 23 kaarten.
Prijs: 2.140 fr. (leden 1930 fr.) Port: 120 fr.

- DIE GÜTERWAGEN DER DB AG (MIBA VERLAG)

Inventaris van alle goederenwagens op 01.01.98 in dienst bij de DB AG (DB + DR). Beschrijving van alle technische karakteristieken en nummeringen. 336 p. 570 ill. in kleur. Prijs: 1590 fr (leden 1430 fr.) Port: 120 fr.

- BAHN-EXTRA 2/99 : 50 JAHRE DEUTSCHE BUNDESBAHN

Een overzicht van vijftig jaar DB met de markante veranderingen.

Prijs: 455 fr, (leden 410 fr) Port: 80 fr.

-EISENBahn REISEFÜHRER SCHWEIZ (MOTORBUCH VERLAG)

Een pocket voor diegenen die Zwitserland met de trein willen verkennen. Na de inleiding met allerlei algemene inlichtingen en interessante suggesties, volgt een beschrijving van alle spoorlijnen, gerangschikt volgens de nummering van het Zwitserse Spoorboekje. 240 p. 80 ill. waarvan 40 in kleur, talrijke kaarten.
Prijs: 685 fr. (leden 620 fr) Port: 80 fr.

EISENBahn JOURNAL SONDERAUSGABE 1/99: 50 JAHRE DB (MERKER)

Een publicatie van dezelfde opvatting als hoger vermeld. 100 p. 197 ill. vooral kleur
Prijs: 525 fr (leden 475 fr) Port 80 fr.

In de franstalige tekst zijn andere publicaties aangestipt.

BELANGRIJK !! B.V.S. zal met een assortiment van de SHOP aanwezig zijn

-op 1 en 2 mei in het STOOMCENTRUM MALDEGEM t.g.v. het Stoomfestival

-op 9 mei te WOLUWE t.g.v. de opening van het seizoen in het MUSEUM VAN

HET STEDELIJK TRANSPORT, Tervurenlaan, 364 1150 BRUSSEL.

-van 13 tot 16 mei te BLANKENBERGE, in het CASINO(ingang kant zeedijk)

t.g.v. de 2de INTERNATIONALE TENTOONSTELLING VAN MINIATUUR-TREINEN.

-op 23 mei te RAEREN t.g.v. de 10de verjaardag van de VENNBahn.

GTF asbl-Editions - nos tarifs au 15 avril 1999

Code article	Désignation de l'article	prix net	port (B)	port étran.
Librairie				
201	Les tramways au Pays de Liège t.2 (trams vicinaux)	2700	260	350
203	Cinquante ans de transport voyageurs à la SNCB	2750	300	510
204	Le rail passe par Liège, du remorqueur au TGV	1140	120	190
205	Histoire du chemin de fer de Landen à Statte	750	100	110
206	Lamorteau, histoire d'une gare gaumaise	350	80	100
207	Le trolleybus à Liège	380	80	100
208	Liège-Cologne, premier chemin de fer trans-européen	980	120	190
209	Thématique philatélique ferroviaire (tome 1 : vapeur)	490	120	190
210	Tramways et trolleybus dans la guerre (1939-45)	450	80	100
211	J'étais machiniste, par Henri Scaillet	495	95	155
212	Thématique philatélique ferroviaire (tome 2 : diesel)	250	80	100
213	Adieu TEE	175	40	50
214	Le chauffeur de locomotive, par Henri Scaillet	375	60	120
215	Thématique philat. ferroviaire (tome 3: électrique)	325	120	190
216	Inventaire des lignes ferrées de la SNCB	200	40	50
217	J'ai conduit les autorails, par Henri Scaillet	495	75	155
Trans-fer (numéros spéciaux et hors série)				
302	Spécial n°2 (Charleroi-Mariembourg-Vireux-Molhain)	300	25	70
303	Spécial n°3 (St-Vith, Clabecq, trams littoral...)	425	40	100
304	Spécial n°4 (de La Panne à Losheimergraben)	450	25	70
305	Spécial n°5 (St-Ghislain-Quiévrain; voitures K4-11)	350	25	70
311	Musée des transports en commun du pays de Liège	250	25	70
312	Aspects ferroviaires du pays de Charleroi (trains+trams)	390	25	70
314	Le Fagnard (ligne internationale Trois-Ponts-Jünkerath)	100	20	50
316	Les chemins de fer oubliés des Trois Frontières	370	25	70
317	Souvenirs ferroviaires du pays de Saint-Vith	200	25	70
318	Les frontières électriques de la SNCB (tome 1)	460	25	70
319	Electrication Gouvy - Troisvierges	300	25	70
320	Les lignes nouvelles de la SNCB	480	25	70
321	Les frontières électriques de la SNCB (tome 2)	275	20	50

Pour commander :

→ par versement postal ou bancaire : versez préalablement la somme correspondante, augmentée des frais de port, à notre compte **240-0380489-59** de GTF asbl-Editions, BP 191, 4000 Liège 1. Indiquez simplement en communication le(s) code(s)-tarif correspondant à votre commande (vous pouvez ainsi, si vous le souhaitez, faire votre virement par téléphone...).

Si vous commandez de l'étranger, utilisez notre CCP Bruxelles 000-0896641-70 de GTF asbl, B.P. 191, B-4000 Liège 1.

→ par carte de crédit Visa ou Eurocard : envoyez-nous le bon de commande ci-après à GTF asbl-Editions, BP 191, B-4000 Liège 1.

Si vous désirez commander plusieurs ouvrages à la fois et obtenir des tarifs groupés pour frais d'envoi, demandez-nous notre nouveau catalogue !

**Nostalgieprogramm 1999 der DB AG**

Verkehrszeitraum	Gesamtstrecke	Pendelstrecke	Pendel	Lok	Wagenpark
Sa/So 25.07. - 22.08.99	Frankfurt/Main - Eberbach	Eberbach - Eberbach	1	01 118	VDMT/HEF (WG BgHw)
Sa 01.05. - 26.06.99	Hamburg Hbf - Finkenwerder (Hafenrundfahrt)	keine	keine	58 3047	OGG + Buffet AVL
So 02.05. - 27.06. auch 13. + 24.05.99	Hamburg Hbf - Finkenwerder (Stadtrundfahrt)	keine	keine	58 3047	OGG + Buffet AVL
Sa 03.07.99 - 11.09.99	(Neumünster) Kiel - Lüftenberg	Lüftenberg - Malente-Gremsmühlen	2	58 3047	OGEG/BgHw + WG AVL + Fahrräder
So 04.07. - 12.09.99	(Neumünster) Kiel - Schönberger Strand	Schönberger Strand - Kiel	1	58 3047	OGEG/BgHw + WG AVL + Fahrräder
verschiedene Einzeltermine	verschiedene Strecken			Veranslokt	Berliner Traditionszug
Sa., 10.07., 24.07., 31.07., 21.08., 04.09., 25.09.99	München - Mittenwald	Mittenwald - Garmisch-P.	1	44 1093	Traditionszug + Fahrräder
So., 11.07. - 03.10.99	München - Kochel	Kochel - Starnberg	1	44 1093	wie vor
Sa., 17.07., 07.08., 14.08., 28.08., 18.09.99	München - Ehrwald	Ehrwald - Garmisch-P.	1	bis/ab MGP 44 1093 nach/ von Ehrwald E 44 119	wie vor
Sa., 11.09.99	150 Jahre Münchener Hbf Sonderveranstaltung	folgt später	folgt	44 1093	wie vor
Sa., 02.10.99	Rund um München	keine	keine	44 1093	wie vor
Sa., 17.07. - 02.10.99	Sonderveranstaltung für Kinder	keine	keine	03 001	Berliner Traditionszug
So., 18.07. - 03.10.99	Dresden Hbf - Meißen	keine	keine	03 001	Berliner Traditionszug
Sa 07.08. - 04.09.99	Dresden Hbf - Bad Schandau	Bad Schandau - Dresden Hbf	keine	65 1049	EFZ + Buffet + Fahrräder
So 08.08. - 05.09.99	Erfurt - Saalfeld	keine	keine	65 1049	EFZ + Buffet + Fahrräder
Sa., 10.07., 24.07., 07.08., 21.08.99	Erfurt - Katzhütte	keine	keine	94 1292	OGEG/BgHw WR IG8B
So., 11.07. - 22.08.99	Köln - Müngstener Brücke K - W - Re - So	keine	keine	94 1292	OGEG/BgHw WR IG8B
Sa., 17.07., 31.07., 14.08.99	Köln Hbf - Höddelbusch (Schleiden)	(Schleiden) Höddelbusch - Kall	1	94 1292	OGEG/BgHw WR IG8B
Sa/So 28.08. - 31.10.99	Rund um Köln	keine	keine	01 137	2 AG Nürnberg 2 BU Nürnberg Kanzelwagen WR AVL
Sa., 04.09.99	Kalk Nord - Südbrücke (KBE)	keine	keine	94 1292 + 41 360	Rheingold
Sa 11.09. - 30.10.99	Köln Hbf - Kreuzberg (Ahr) Remagen	Kreuzberg (Ahr) - Remagen	1	94 1292	OGEG/BgHw WR IG8B
So 05.09. - 31.10.99	Müngstener Brücke	keine	keine	94 1292	OGEG/BgHw WR IG8B
	Müngstener Brücke	keine	keine	94 1292	OGEG/BgHw WR IG8B
	Düsseldorfer - Dornap	Dornap - Düsseldorf	2	94 1292	OGEG/BgHw WR IG8B

N° 77

België - Belgique
P.B.
Antwerpen X
8/2144

F E B E L R A I L

AGENDA

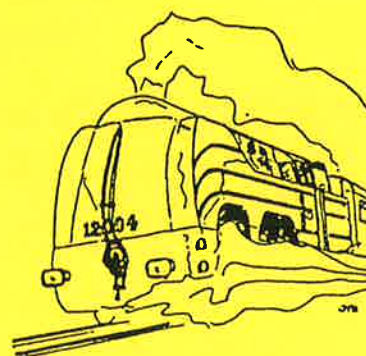
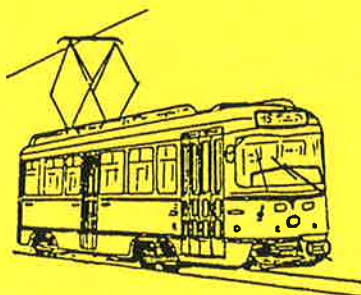

<p>FEBELRAIL AGENDA Driemaandelijks tijdschrift (februari, april, augustus, oktober) Nr. 77 - 3de trimester 1999</p>	<p>FEBELRAIL AGENDA Périodique trimestriel (février, avril, août, octobre) N° 77 - 3ème trimestre 1999</p>
<p>Verantwoordelijke uitgever: J. Van Olmen Holle Eikaard 45, 2550 Kontich</p>	<p>Editeur responsable: J. Van Olmen Holle Eikaard 45, 2550 Kontich</p>
<p>Inhoud:</p> <ul style="list-style-type: none"> - Kalender van de activiteiten van de verenigingen aangesloten bij Febelrail - Nieuws omtrent publicaties - Diverse mededelingen van allerlei clubs en organisaties van spoorwegbelangstellenden 	<p>Contenu:</p> <ul style="list-style-type: none"> - Calendrier des activités des associations membres de Febelrail - Informations concernant de nouvelles publications - Communications diverses de plusieurs clubs et organisations d'amis du rail
<p>Febelrail is niet verantwoordelijk voor vergissingen die eventueel in de inhoud van deze Agenda zouden geslopen zijn. Voor alle inlichtingen omtrent de vermelde activiteiten wordt verwezen naar de betrokken clubs en organisaties !</p>	<p>Febelrail ne peut pas être tenu responsable des erreurs qui se seraient éventuellement glissées dans cet Agenda. Pour tous renseignements concernant les activités mentionnées, nous renvoyons aux différentes associations et organisations concernées !</p>
<p>Abonnement: 300,- fr. per jaar (buitenland: 400,- fr.). Bankrekening: 068-0918460-91 Postrekening: 000-1482295-38</p>	<p>Abonnement: 300,- fr. par an (étranger: 400,- fr.). Compte bancaire: 068-0918460-91 C.C.P.: 000-1482295-38</p>
<p>FEBELRAIL vzw Federatie van Belgische Verenigingen van Spoorwegbelangstellenden</p>	<p>FEBELRAIL asbl Fédération des Associations Belges d'Amis du Rail</p>
<p>Contactadres: Holle Eikaard 45, 2550 Kontich</p>	<p>Adresse de contact: Holle Eikaard 45, 2550 Kontich</p>
<p>Oplage van dit nummer: 1.100 exemplaren.</p>	<p>Tirage de ce numéro: 1.100 exemplaires.</p>

LIJST VAN DE BIJ FEBELRAIL AANGESLOTEN VERENIGINGEN

Adressen en tel. nummers waar inlichtingen kunnen bekomen
worden over de initiatieven van de betrokken clubs.

LISTE DES ASSOCIATIONS MEMBRES DE FEBELRAIL

Adresses et numéros de tél. où l'on peut se renseigner
concernant les initiatives des clubs respectifs.

AFCC - Association Ferroviaire des Cheminots de Charleroi	Boîte Postale 1596, 6000 Charleroi - 1 ☎ 071/60.20.54
AMUTRA - Association pour le Musée du Tramway / Vereniging voor het Trammuseum	R. Dieudonné, Avenue des Buissonnets 42, 1020 Bruxelles ☎ 02/268.05.40
ARBAC/KBVVS - Association Royale Belge des Amis des Chemins de Fer / Koninklijke Belgische Vereniging der Vrienden van het Spoor	Gare Centrale, 1000 Bruxelles / Centraal Station, 1000 Brussel ☎ -
ASVI - Association pour la Sauvegarde du Vicinal	R. Dussart Desart, Venelle au Palio 49, 1150 Bruxelles ☎ 071/51.66.03
BVS - Belgische Vrienden van de Stoomlocomotief	L. Blommaerts, Ten Berg 101, 9300 Aalst ☎ 053/70.38.37
BUURTSPOORWEGMUSEUM SCHEPDAAL	G. Peiffer, Ninoofsesteenweg 955, 1703 Schepdaal ☎ 02/569.16.14
CFC - Club Ferroviaire du Centre	Section Centre: J.L.Francq, Gare Musée de Haine-Saint-Pierre, Rue de la Station, 7100 La Louvière Section Bruxelles: M. Symons, Avenue Hansen Soulié 79, bte 6, 1040 Bruxelles ☎ 064/44.25.71 - 02/733.72.97
CFFL - Club Ferroviaire Froidmont Locomotion	C. Defechereux, Avenue Winterberg 42, 1330 Rixensart ☎ 02/654.05.79
CFMS - Club Ferroviaire de Mons et de sa Région	J. Noel, Rue du 4 Août 6, 7032 Spiennes ☎ 065/33.86.78
CFS - Chemin de Fer de Sprimont	G. Hans, Rue du Mierdy 2, 4140 Sprimont ☎ 04/382.19.25
GTF - Groupement Belge pour la Promotion et l'Exploitation Touristique du Transport Ferroviaire	Boîte Postale 191, 4000 Liège 1 ☎ -
HOESELTSE TREINCLUB	D. Smets, Lindekappelstraat 7, 3730 Hoeselt ☎ 089.41.53.72
MTUB/MSVB - Musée du Transport Urbain Bruxellois / Museum voor het Stedelijk Vervoer te Brussel	M. Grieten, Avenue des Meuniers 64, 1160 Bruxelles ☎ 02/660.65.32
MVB - Modelspoorvrienden Brugge	U. Schotte, Kerkebeekstraat 32, 8490 Varsenare ☎ 050/38.95.32
PFT/TSP - Patrimoine Ferroviaire Touristique / Toeristisch Spoor Patrimonium	P. Herbiet, Avenue des Eglantines 15, 1150 Bruxelles ☎ 02/770.51.82
PRO-TRAM	Dr. Hemerijckxlaan 1, 1850 Grimbergen ☎ 02/269.02.74 - 02/233.78.57
RMM - Rail Miniature Mosan	C. Carpet, Prée 7a, 5640 Biesme-Mettet ☎ 071/72.95.61
SCM - Stoom Centrum Maldegem	Postbus 29, 9990 Maldegem ☎ 050/71.68.52
TDM - Tram 2000	T. Hamal, Rue Abbé J. Heymans 15, 1200 Bruxelles ☎ 02/779.14.42
TMS - Train Modèle Sud (Association des Modélistes Ferroviaires du Sud-Luxembourg)-	Avenue Nothomb 67, 6700 Arlon ☎ 063/22.12.77
VeBOV - Vereniging voor Belangstellenden in het Openbaar Vervoer	H. Vandenberg, Kroonstraat 8, 3920 Lommel ☎ 03/457.51.82 - 011/54.15.04 - 03/271.07.27
VENNBAHN	Bahnhof Raeren, Bahnhofstrasse 70, 4730 Raeren ☎ 087/85.24.87



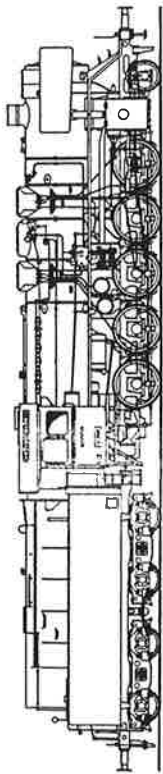

12/09/1999

Stoomtrein naar Gerolstein

Train à vapeur en destination de Gerolstein

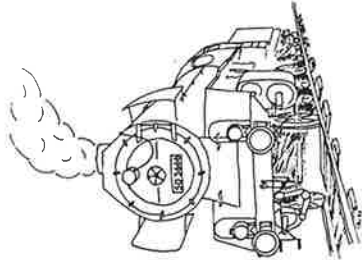

Internationaal stoomtreintreffen
rencontre internationale de trains à vapeur
inlichtingen/renseignements
VENNBAHN V.o.E.
Bahnhofstr. 70 4730 RAEREN
Tel. 087/858285
Fax. 087/858289

HOESELSE TREINCLUB

35ste INTERNATIONALE RUILBEURS.
MODELREINEN EN TOEBEHOREN.
ZONDAG 05 SEPTEMBER 1999.
CULTUREEL CENTRUM HOESELT.

Van 09.00u tot 13.00u.

Gratis tombolaticket voor elke bezoeker ! Ticketten zijn geldig voor de trekkingen van 10u15' ; 11u15' en 12u15'.

Waardevolle prijzenpot, lokomotieven , wagons, bouwdozen, modelauto's , posters, en vele andere prijzen.....!!!!!!!

Voor info en reservaties : Lindekapelstraat 7 te 3730 Hoeselt.
Tel & fax : 089 - 51.46.44.

1-2 en 3 oktober = EUROMODELBOUW'99 te GENK.
36ste RUILBEURS ZONDAG 5 DECEMBER 1999.
37ste RUILBEURS ZONDAG 30 JANUARI 2000.

=====

35 - BOURSE d'ECHANGE INTERNAT.

TRAINS ET ACCESOIRES.
DIMANCHE 05 SEPTEMBRE 1999.

CENTRE CULTUREL HOESELT

De 9.00h à 13.00h.

Billet de tombola gratuit à chaque visiteur. Les billets sont valable pour les tirages de 10h15', 11h15' et 12h15'. Nombreux lots de valeurs tel que locomotives, wagons, boîtes de construction, auto's miniatures, posters et beaucoup d'autres prix intéressants.....!!!!
Renseignements et réservations : Lindekapelstraat 7 à 3730 Hoeselt.
Tel. & fax : 089-51.46.44.

1-2 et 3 OCTOBRE = EUROMODELBOUW'99 à Genk.

36 Bourse d'échange dimanche 05 decembre 1999.

37 Bourse d'échange dimanche 30 janvier 2000.



CLUB FERROVIAIRE FROIDMONT LOCOMOTION - RIXENSART
Secrétariat: 42, Avenue Winterberg - 1330 Rixensart - Tél: 02/654.05.79

AGENDA C.F.F.L.

Vendredi 13 août 1999

« La parole est aux membres: Soirée VIDEO libre, »

Vendredi 10 septembre 1999

Jean-François HUART

présente ses diapositives: « L'Europe des NEZ ROUNDS...escapade au Danemark »

Vendredi 8 octobre 1999

Claude et Alain DEFECHEREUX

nous font revivre en son et lumière « Les derniers moments de la Vapeur en France et en Allemagne »

Vendredi 5 novembre 1999

Michel LIEGEOIS

nous sélectionne une projection vidéo et diapositives sur son « Voyage sur les Chemins de fer français »

OBJET DU CLUB

Le Club Ferroviaire Froidmont Locomotion est né en 1985, dans le but de créer à Rixensart un lieu de rencontres et de projets pour tous ceux qui s'intéressent au monde ferroviaire, depuis le miniature jusqu'au chemin de fer réel.

Aussi, lors de nos réunions « atelier », les modélistes mettent en commun leurs connaissances et leur expérience en construisant un réseau modulaire. De même, nous réalisons des transformations sur base de modèles ferroviaires existants.

Nous organisons des conférences, des projections de diapositives et de films vidéo, nous arrangeons des voyages.

Nous nous manifestons publiquement lors d'expositions et le Club essaye dans la mesure du possible de sauvegarder le Patrimoine Ferroviaire.

NOS REUNIONS MENSUELLES:

- **Réunion générale**(conférence, projection dias ou vidéo, ...): le 2ème vendredi du mois à 20h15.
- **Réunion atelier réseau**: tous les mardis à 20 heures(sauf celui précédant la réunion générale).

Au Centre Culturel de Froidmont(Ferme), Chemin du Meunier à Rixensart.

Si vous êtes intéressé par nos objectifs et nos activités, il vous suffit de verser la somme de BEF 870,- sur le compte bancaire n° 310-0909190-95 de « CFFL - RIXENSART ».

Vous serez automatiquement informé de nos activités par le biais de la revue « L'ECLISSE ».

Soyez les bienvenus à nos réunions!

18^{de} TREINWEEKEND VAN OOSTENDE "Goederen per spoor" M S K K 2 & 3 oktober 1999

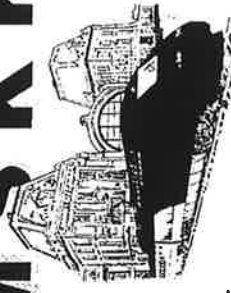

zat. 9-19u zon. 9-18u doorlopend
in KTA 1-STIO Oostende, ingang over NMBS station
ingericht door oudleerlingenbond &
MODELSPORCKLUB VAN DE KUST vzw.

met medewerking van: NMBS, BN, De Lijn, Stad Oostende



CLUB FERROVIAIRE DE MONS ET SA REGION (C.F.M.S.) Rue de la Station, 34,
B-7034 OBOURG
PRESIDENT : J-M LARMUSIAUX, rue H. Delannois, 136, B-7000 MONS
Tél 065/336262
VICE-PRESIDENT : J. JOHANNSEN, Av. de la Libération, 7, B-7011 GHILIN,
Tél : 065/336074 GSM : 075/766354
SECRETARE : Jean NOEL, Rue du 4 Août, 6, B-7032 SPIENNES,
Tél : 065/338678 GSM : 095/421060
TRESORIER : Dominique DE PADT, Rue de l'Auffette, 12, B-7033 CUESMES,
Tél : 065/314774

*Le courrier est à adresser exclusivement au Secrétaire. Nous déclinons toutes
responsabilités quant au suivi de la correspondance si celle-ci n'est pas adressée au
Secrétaire.*

Modélisme ferroviaire HO et N : système modulaire courant continu, Märklin et mixte.
Trains et transports routiers. Construction de kits : voitures, locos, wagons, véhicules, bâtiments.
Age minimum : 14 ans sauf pour les enfants accompagnés.
Réunions : tous les samedis de 14 à 18h00 dans les locaux du Club.
Cotisation annuelle + assurance : 1000 frs



STOOMGROEP TURNHOUT VZW
Info: D. Bellemans, Graataker 5, 2300 Turnhout
Tel. 014/41.90.74

Internationale Stoomdagen in het stadspark van Turnhout:
(live steam 7 1/4 en 5^u) op 14 en 15 augustus 1999.



MOROP CONGRES: DANMARK, 21-28 Aug. 1999
Info: D.M.J.U. MOROP Congres, Skeltøftevej 70, DK-2800 Lyngby
Tel. --45 / 45 88 60 94, Fax. --45 / 45 88 13 94

TENTOONSTELLING L.M.S.

LMS DE GEIT
ORGANISEERT
TENTOONSTELLING
16-17, 23-24
OKTOBER 1999

VLEESHUIS
GROTE MARKT
LIER
INKOM 50 Bef
OPEN VAN
10.00 TOT 18.00



INFO :
GULLENTOPS M. Tel. 03/480.44.03
Fax 03/491.11.70
DE CRAECKER L. GSM 0477/25.27.16
VRIJ VAN ZEGEL/ARTIKEL 1987
V.U. M.CULLENTOPS

Musée des Transports en Commun
du Pays de Liège

S, rue Richard Heintz
4020 Liège

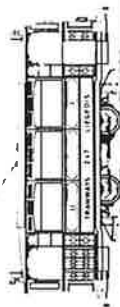

A LIEGE, L'HISTOIRE DES TRANSPORTS EN COMMUN SE CONJUGUE EN QUATRE LANGUES

Situé rue Richard Heintz (quartier Vennes - Fétinne), le Musée des Transports en Commun du Pays de Liège retrace l'évolution de ce mode de déplacement, sur un territoire correspondant à l'actuelle province de Liège, depuis ses origines en 1871, jusqu'en 1977, année de la mise en service du dernier autobus exposé

Près d'une quarantaine de véhicules, taxis hippomobiles, maille-poste, trams à traction chevaline et électrique, loco vapeur, trolleybus et autobus y côtoient des uniformes anciens, des documents historiques, des éléments de réseau et de nombreux modèles réduits.

Cette année, grâce au Ministère de la Région Wallonne, le Musée s'est doté d'un nouvel outil, à savoir un système d'audioguidage quadrilingue (français, néerlandais, allemand, anglais) à deux niveaux de connaissance (adulte et enfant) avec, pour certains véhicules, un commentaire technique propre à satisfaire la curiosité des plus exigeants. Ce système n'existe actuellement dans aucun autre musée liégeois.

Après avoir reçu, à l'accueil, l'appareil individuel d'audioguidage, qui se présente sous l'aspect d'une télécommande, le visiteur est invité à visionner un bref montage vidéo qui le plonge dans le passé. Après quoi, il suffit de parcourir les collections en appuyant sur le bouton correspondant au numéro attribué à chaque véhicule ou vitrine.

L'avantage de l'audioguidage est de garantir au public une autonomie totale dans la progression de la visite. Toutefois, le Musée continue de proposer les visites guidées sur rendez-vous, pour les groupes qui préfèrent ce type d'approche.

Musée des Transports en Commun du Pays de Liège
9, rue Richard Heintz - 4020 Liège

Ouvert du 1^{er} mars au 30 novembre de 10 à 12 heures et de 14 à 17 heures
Week-ends et jours fériés de 14 à 18 heures

2,48 €

Entrée générale adulte, avec audioguidage 100 BEF
Cafétéria, location du musée, des bus
Visites guidées sur rendez-vous
00 - 32 - 4 - 361 91 11
<http://www.liegeonline.be/tec/>

12 HEURES DE MODELISME FERROVIAIRE

- Samedi 9 octobre 1999 -

Les "12 heures de modélisme" est une journée "portes ouvertes" consacrée à la visite annuelle et la découverte (ou redécouverte) du Rail Miniature Mosan en activité(s): circulations sur les réseaux, démonstrations de modélisme par les membres, etc. Elle est une alternative à la grande exposition triennale du club.

SAMEDI
9 OCTOBRE 1999

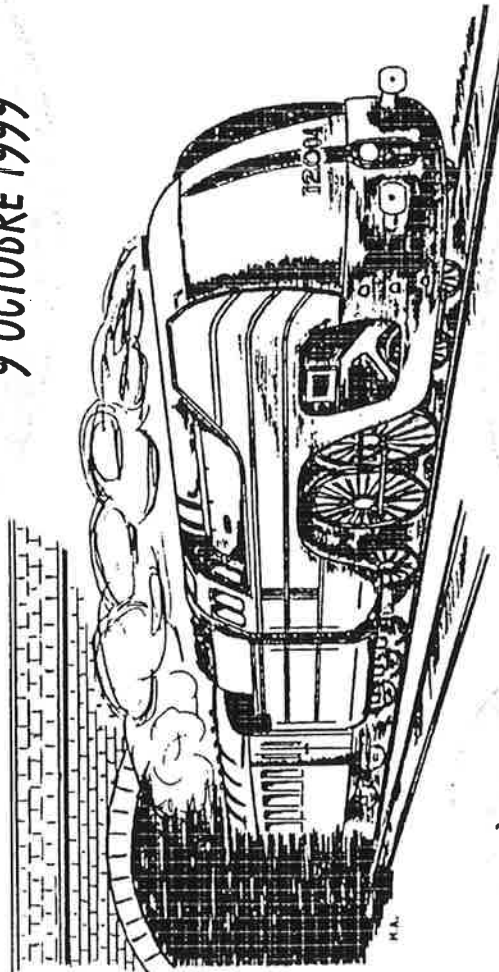

DE 10 À 18 H

BAR ET
RESTAURATION

Rail Miniature Mosan

CENTRE CULTUREL DE GERONSART - Rue du Trèfle - JAMBES

Renseignements au secrétariat: Daniel BRAIBANT - 082/64 54 33



Club ferroviaire du Centre - Gare-Musée
Rue de la Station Haine-Saint-Pierre

DIMANCHE 29 AOÛT

GRAND VOYAGE CFC AUX PAYS BAS

En car, en tram à vapeur, en train...et en bateau !

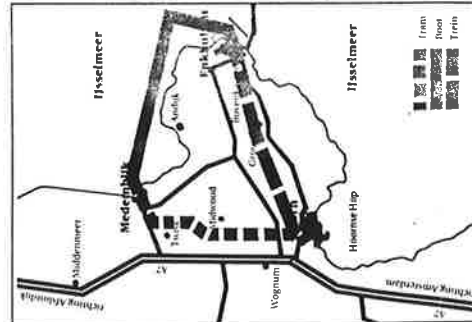

Museum Stoomtram Hoorn - Medemblik

UN VOYAGE INOUBLIABLE POUR LES AMATEURS DE TRAINS... ET LEUR FAMILLE.

PRIX : 1600 FRs (MEMBRES CFC OU TRIMA : 1400 FRs) TOUT COMPRIS

RENSEIGNEMENTS ET RÉSERVATIONS : 064 442-571

Exempt de timbre. Art 198.7 Code fiscal; éditeur responsable: R. Dabliquit, rue Saint-Donat 28, 7110 Houdong-Goegnies



GROUPEMENT DES AMIS DU RAIL

G.A.R. a.s.b.l. - service documentation

Neue Postkartenserie 1999 mit 24 Motiven :

- 116 SNCF CC 40107 mit dem Luxembourg-Blankenberge-Express
- 117 GAR Z 105 im Bahnhof Blankenberge (B)
- 118 GAR Z 105 + RZ 1011 im Bahnhof Longwy (F)
- 119 CFL 1804 (Bissen Treffi-Arbed)
- 120 SNCB 6324 + 6260 im Bahnhof Gouvy (B)
- 121 SBS S1006 (Stadtbahn Saar) im Bahnhof Diekirch
- 122 CFL Z 101 + RZ 1006, Colmar-Berg
- 123 CFL 928 505 / 628 505 im Bahnhof Wasserbillig
- 124 CFL 2008 (Design von 1991-1997) in Kayl
- 125 CFL 2017 (Design ab 1998) in Differdange
- 126 CFL 1011 im Dépôt Luxembourg
- 127 CFL 602 im Dépôt Luxembourg
- 128 CFL 1604 im Dépôt Luxembourg 1975
- 129 CFL 1604 im Bahnhof Dippach-Reckange, 1990
- 130 CFL 1604 im Dépôt Luxembourg am 16.08.1998
- 131 CFL 1817 + DR V 180 314 mit Rheingold in Mertret
- 132 CFL 1809 bei Noertzange
- 133 CFL 3619 in blauer Farbgebung am 02.07.1977 bei Berchem
- 134 SNCF CC 14155 (Audun-le-Tiche)
- 135 SNCF CC 72009 bei Bettembourg
- 136 SNCB 107 in Kleinbettingen
- 137 SNCB 1302 bei Probefahrt in Oetrange
- 138 SNCB 1608 in Bettembourg
- 139 SNCV 6102 in Lombarsijde (B)

Preis dieser Serie : 430.- LUF (10.66 €) + Versandkosten (Bestellnr.: GAR 4991)

Diese Postkarten sind auch einzeln bei uns erhältlich. Bitte anfragen !

Modellbahn-Neuheiten :

GAR 55 EAOS-Wagen (Französische Bauart mit verkürzten Drehzapfenachsstand) der CFL mit neuem CFL-Logo. Wagnummer : 532 0 006-7

GAR 56 EAOS-Wagen (Standardbauart) der CFL mit neuem CFL-Logo (gemietet von der DB-AG. Wagnummer : 534 1 018-7)

Beide Wagen mit Schrottladung

Preis pro Wagen : 800.- LUF (70.16 €) + Versandkosten

Eine Liste weiterer CFL-Modelle in der Grösse HO (1 : 87) schicken wir Ihnen gerne auf Anfrage gratis zu.

Bestellen können Sie diese Artikel durch überweisen des Betrages und mit Angabe der Bestellnr. auf unser untenstehendes Postscheckkonto
 Die Versandkosten für Luxemburg sind : Postkartenserie(n) : 50.-LUF pro Lieferung
 Modellbahn : 80.-LUF pro Lieferung
 (Bei Bestellung von Modellbahn und Postkarten : 80.- pro Lieferung)

(Ausland : Konditionen wie oben, jedoch 70.-LUF/resp.180.-LUF)



Binnenkort vindt opnieuw de verkiezing van het 'Model van het Jaar' plaats.

Op basis van objectieve criteria wordt elk nieuw treinmodel van 1999 gekeurd. De fabrikant wiens model gekozen wordt mag er fier op zijn een wezenlijke bijdrage tot de Belgische modelspoorwereld geleverd te hebben.

We zoeken nog enkele geïnteresseerden om mee te werken met deze keuring. Er is geen speciale voorkennis vereist, alleen een grote interesse voor de kleine en grote Belgische spoorwegen. Alle documentatie en inlichtingen zijn natuurlijk ook welkom.

Geïnteresseerd? contacteer Ph. Callaert via Postbus 15, B-1745 Opwijk.

Bientôt aura lieu l'élection du 'Modèle de l'Année'. Chaque nouveau modèle est examiné selon des critères objectives. La marque qui voit élire son modèle a réellement contribué au développement du marché du modelisme en Belgique. Nous cherchons encore quelques personnes pour participer à cette élection. Une attitude positive vers les trains belges en général suffit; bien sûr, une bonne documentation et des renseignements sur des modèles sont les bienvenus aussi! Contactez Ph. Callaert, Boite Postale 15 à B-1745 Opwijk si vous êtes intéressé.

Koninklijke Model Yacht Club Antwerpen

Pa. Wilfried Vermeiren - Pletingsbaan 36 - 2160 Wommelgem - België - tel/fax 03/353 29 62
E mail adres = kmyca@mail.dma.be
Website = http://bewoner.dma.be/kmyca

Stoomtreinsectie:

- Spoorbaan - Provinciaal Domein - Rivierenhof - Deurne - Antwerpen - ingang Cogelsplein
 - Klubdagen : 11 juli - 8 Augustus - 10 oktober
 - Internationale Modelstoomdagen : het weekeinde van 4 - 5 september.
- Inschrijvingen voor deelname kunnen op bovenstaand adres

Modelstoomschepen:

Vaarwater - "Imalso" dok - Thonetlaan - 2050 Antwerpen (linker oever)
Wedstrijd / vaardagen : 18 Juli - 22 Augustus - 19 September



EXPO TRAINS + BOURSE A ARLON de l'association T.M.S. asbl :

les 24 et 25 juin 2000 - info: tél. 063/24.00.04

EXPO- TRAINS FLANDRAIL '99

Organisée par le Rail Modélisme Coudekerquois, le samedi 2 et dimanche 3 octobre 1999 à l'Espace Jean Vilar à Coudekerque-Branche (France).



ASSOCIATION ROYALE BELGE DES AMIS DES CHEMINS DE FER
asbl Gare Centrale, 1000-Bruxelles
KONINKLIJKE BELGISCHE VERENIGING DER VRIENDEN VAN HET
SPOOR, vzw Centraal Station, 1000-Brussel

Chaque mardi non férié, de 20 à 22 h 30, réunion dans nos locaux de la station de pré-métro "ANNEESSENS" (entrée par la place Fontainas).

A cette occasion,

- portfeuille de lecture (sauf le dernier mardi du mois) ;
- possibilité de consulter ou d'emprunter les ouvrages de notre bibliothèque (de 20 à 21 h).

Par ailleurs, une séance de projection de films et/ou diapositives caractéristique ferroviaire est organisée le dernier mardi de chaque mois, à 20 h 30 (pas en juillet-août).

Gezellig samenzijn iedere dinsdag van 20 u tot 22 u 30 in onze lokalen gelegen in het MIVB-station "ANNEESSENS" (ingang kant Fontainasplein).

Bij deze gelegenheid, tijdschriften ter beschikking, bibliotheek (20 - 21 u).

Iedere laatste dinsdag van de maand, om 20 u 30, films- en/of diaprojecties (niet in juli - augustus).

Musée
du
Transport Urbain
Bruxellois
A.S.R.L.



Museum
voor
het Stedelijk Vervoer
te Brussel
V.Z.W.

Avenue de Tervuren, 364B
1150 Bruxelles
Tél. : 02/515.31.08
Fax : 02/515.31.09

SAISON 1999

Musée ouvert tous les samedis, dimanches et jours fériés de 13 h 30 à 19 h 00 du samedi 3 avril 1999 au dimanche 3 octobre 1999 inclus.

Les jours d'ouverture nous roulons avec des tramways datant du début du siècle sur les lignes touristiques de Woluwe à Tervuren à travers la Forêt de Soignes et de Woluwe au Cirquantenaire.

Brussels Tourist Tramway tous les dimanches et jours fériés du 11 avril 1999 au 3 octobre 1999 inclus à 10 h 00, ballade historique et insolite sur les lignes du centre de la capitale vers le Heysel. Réservation au 02/515.31.08

Tervurenlaan, 364B
1150 Brussel
Tel. : 02/515.31.08
Fax : 02/515.31.09

SEIZOEN 1999

Museum open op zaterdag, zon- en feestdagen van 13 u 30 tot 19 u 00 van zaterdag 3 april 1999 tot en met zondag 3 oktober 1999.

Historische tramritten van Woluwe naar Tervuren doorheen het Zoniënwoud en van Woluwe naar het Jubelpark met trams uit het begin van deze eeuw.

Brussels Tourist Tramway elke zon- en feestdagen van 11 april 1999 tot en met 3 oktober 1999 om 10 u 00, ongewoon en historische uitstapje op de sporen van de binnenstad tot de Heizel. Reservatie : 02/515.31.08

ANTWERP TRAIN ASSOCIATION

Secretariaat: Vissersdreef 31, 2960 Brecht - tel. 03/633.17.87

Ruilbeurzen voor miniatuurtreinen in het Fort van Merkssem, telkens van 9u tot 13u, op 19 september, 12 december 1999

CHEMIN DE FER DE SPRIMONT

M. Dykmans Pierre, 11, rue des Fosses, 4140 Sprimont, tél. 04/382.20.29
M. Hans Gilbert, 2, rue du Mierdy, 4140 Sprimont, tél. 04/382.19.25

Calendrier saison 1999: voir ailleurs dans cet Agenda.



CFV3V - CHEMIN DE FER TOURISTIQUE / TOERISTISCHE TREIN MARIEMBOURG-TREIGNES / DINANT-HASTIERE-GIVET(F)

Chaussée de Givet 49, 5660 Mariembourg - tél. 060/31.24.40 (fr), 012/74.19.07 (nl)

Manifestations - automne 1999:

**Sam. 25 / Dim. 26 septembre: "Festival à Vapeur" Mariembourg
Jeudi 11 novembre: "Foire aux Oignons" à Givet**



LGB OPENDEURDAGEN met 400 m tuinspoor, te Sijsele/Damme, Zwinstraat 79,
op zaterdag 7 en zondag 8 augustus 1999, van 10u tot 18u.

Info: L. Dezutter, tel. 050 / 35 04 62.

PETIT TRAIN A VAPEUR DE FOREST

au Parc du Bempt, Chaussée de Neustalle 323, 1190 Forest, tél. 02 / 376 69 96

Circulations vapeur vive chaque samedi, dimanche et jours fériés de 14h à 18h.
Juillet et août: uniquement dimanches et jours fériés.
Fête de la vapeur: 18 et 19 septembre 1999.

Trein-tram-bus-dag : zaterdag 2 oktober 1999

Journée train-tram-bus: samedi 2 octobre 1999

ECMA, 56 Avenue Louis Jasmin, 1150 Bruxelles - tél. 02/771.92.23

Bourse d'échanges jouets anciens, modélisme, trains, poupées, etc;
Le dimanche 7 novembre 1999 de 10h00 à 15h00 au Woluwe Shopping Centre,
Boulevard de la Woluwe à Woluwe Saint-Lambert.

Location de tables possible. Attention: plus de 50 % est déjà loué !

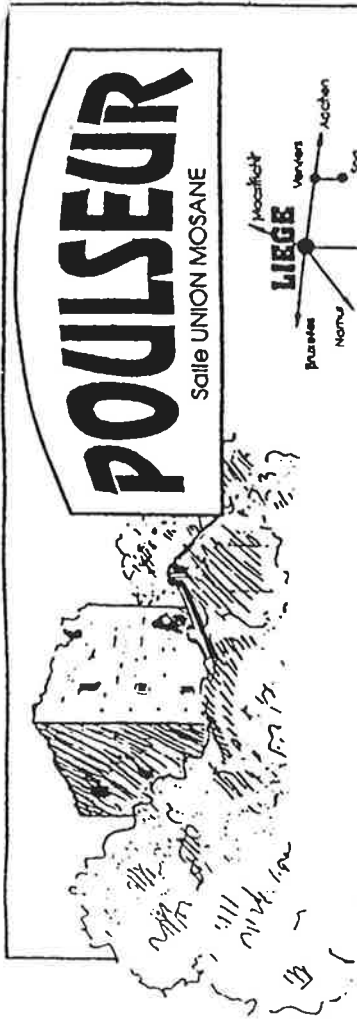

POULSEUR

Salle UNION MOSANE

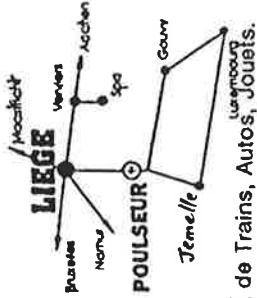

19 b rue d'Esneux
Dimanche 21 novembre 1999
de 9h00 à 13h00

6e GRANDE BOURSE d'ÉCHANGE de Trains, Autos, Jouets.
6de GROOT RUILBEURS van Treinen, Autos, Speelgoed.

Bar & Restauration. - Bar & Restauratie. Vaste Parking Gratuit. - Groot Parking Kosteloos
Gare SNCB à 300m. Trains toutes les heures
Bus TEC ligne 377 arrêt à 50m
Autoroute E25 sortie N° 45 Sprimont

Après l'immense succès de la brocante d'été & à la veille de la Saint Nicolas, 6ème Grande Bourse Internationale
d'Échange de Trains Autos Miniatures, Jouets, outillage pour modélisme, etc....

Organisation - Organisation: "Petit Train des Ardennes" a.s.b.l. - v.z.w.
Renseignements-Info: "Friedw. KLESSE" Tél & Fax 04 - 380.04.45 ou-of GSM 075 - 84 18 29

WAVRE Hall Manifagri

4e BOURSE D'ÉCHANGE INTERNATIONALE 4de INTERNATIONALE RUILBEURS

500 m Tables/Tafels

Trains-autos-jouets anciens-catalogues
Modeltreinen-auto's-speelgoed-catalogus

Dimanche 26/09/1999

De 9h00 à 14h00

200Bef le mètre - 200Bef per meter



Infos : Jean-Jacques GEORGET
Rue du Brillant 86 b20 - 1170 Bruxelles
Tel & Fax : 00 32 (0) 2 675.06.13



MODELSPORVRIENDEN BRUGGE
p/a U.Schotte, Kerkebeekstraat 32, 8490 Varsenare
Tel: 050/38.95.32

Zaterdag 30, zondag 31 oktober en maandag 1 november 1999:
OPENDEUR DAGEN. Doorlopend van 10 tot 18 uur.

GRATIS TOEGANG

Grote zaal gelijkvloers: ruilbeurs + modulebaan + boekenstand.
Grote zaal 1ste verdiep: 3 clubbanen in werking
Kleine zaal 1ste verdiep: ruilbeurs

Gezellige Bar. Warme en koude dranken, kleine restauratie.

Waar? Lokaal: Gerard Davidstraat, 10 (Wijk Kristus Koning, Brugge).

Met het openbaar vervoer: lijnbus Nr 9

Samedi 30, dimanche 31 octobre et lundi 1 novembre 1999:
Journées "PORTES OUVERTES", continu de 10 à 18 hrs.

ENTREE GRATUITE

Tez-de-chaussée: bourse d'échange + réseau modules + bouquinerie
1er étage: 3 réseaux en fonction + bourse d'échange.
Boissons chaudes et froides, petite restauration.

Local: Rue Gerard David, 10, Bruges. (Quartier "Kristus Koning"
Transport vicinal: Bus No 9



MOBOV VZW.
p/a. Frank Bourguignon Clementinastraat 60 2018 ANTWERPEN
tel: 03/237.27.64

Werkvergaderingen op maandag: 9/8 - 23/8 - 6/9 - 20/9 -
4/10 - 18/10/99
(tussen 20 en 23H)
* maandagmiddag 23/8 - 20/9 Tussen 14 en 17H.

Gewone bijeenkomsten op vrij 6/8 - di 17/8 - vrij 3/9 -
di 14/9 - vrij 1/10 - di 12/10 -
(tussen 14 - 17H en 20 - 23H)

MOBOV OPENDEURDAG

Op 10 en 11 okt. as wordt in het lokaal van de Hemelhoeve
in het park van Brasschaat onze HOe en HO baan aan het pu-
blik getoond.

MOBOV OP INTERNET BEREIKBAAR: onder <http://www.bewoner.dma.be/mobov>.

MUSEUM VAN DE BELGISCHE SPOORWEGEN MUSEE DES CHEMINS DE FER BELGES

NIEUWIGHEDEN - NOUVEAUTES : 15/07/1999

Geschiedenis - Histoire :

• J'ai conduit les autorails, la ligne Mons - Chimay, H.Scaillet, GTF, 1999: **495 BEF** (12,27 Euro)

• Trans-fer Hors série, GTF: **350 BEF** (8,68 Euro)

Le chemin de fer de la vallée de l'Amblicve, R.Margane, 1999:

Tijdschriften - Périodiques : (prijs per tijdschrift - prix par périodique)

• Trans-fer, Périodique trimestriel, GTF, n° 111, Avril 1999: **200 BEF** (4,96 Euro)

200 BEF

(4,96 Euro)

n° 112, Juin 1999: **200 BEF** (4,96 Euro)

200 BEF

(4,96 Euro)

MUSEUM VAN DE BELGISCHE SPOORWEGEN

Station Brussel-Noord
Vooruitgangstraat, 76
1030 BRUSSEL
Telefoon: 02/224.62.79

MUSEE DES CHEMINS DE FER BELGES

Gare de Bruxelles-Nord
rue du Progrès, 76
1030 BRUXELLES
Téléphone: 02/224.62.79

Het Museum is toegankelijk voor het publiek het ganse jaar door, van maandag tot vrijdag, en op elke eerste zaterdag van de maand, telkens van 9u00 tot 16u30;

Het Museum is gesloten op de overige zaterdagen, zondagen en feestdagen.

Tijdens de week is slechts de benedenzaal te bezichtigen, de eerste zaterdag van de maand zijn de twee zalen toegankelijk.

Le Musée est accessible au public toute l'année, du lundi au vendredi, ainsi que le premier samedi de chaque mo s, de 9h00 à 16h30;

Le Musée est fermé les autres samedis, les dimanches et jours fériés.

La salle de l'étage n'est pas accessible en semaine, le premier samedi du mois les deux salles sont ouvertes.



VEILING COLLECTOR'S BANK te Edegem (Ter Elst)

op zondag 5 september 1999 van 10u tot 15u. Info: tel. 03 / 440 52 44.

TENTOONSTELLING TE SINT-NIKLAAS

op 9, 10, 16 en 17 oktober 1999, in het stationsgebouw van Sint-Niklaas, georganiseerd door de club "Het Spoor".

RUILBEURZEN / BOURSES D'ECHANGES

- op zondag 12 september 1999 in zaal Star de Vilvoorde (org. Hobby-Rail)
- op zondag 10 oktober 1999 in de Ecole des Acacias te Jupille (org. Ferro-Liège)

LE CENTRE DE DECOUVERTE DU CHEMIN DE FER VICINAL OUVRE SES PORTES A THUIN (Ouest), LES DIMAN- CHES & J.F. DES LE 4 JUILLET, 14 h.

RENDEZ-VOUS A THUIN (OUEST)
L'autorail ART 300 circule tous les dimanches et jours fériés en après-midi,
à partir de 14h.
WELKOM IN THUIN (WEST)
De spoorauto ART 300 rijdt op zom- en feestdagen vanaf 14u.

Cette étape fondamentale nous permettra de mettre enfin en valeur de façon permanente notre matériel roulant vicinal, de partir à la reconquête de notre ligne vicinale -la dernière digne de ce titre en traction électrique- et d'échapper définitivement à une précarité qui a tant pesé par le passé.

Thuin (Ouest) est un projet évolutif : tout ne sera pas parfait le 04/07 : notre transporteur n'a pas encore fixé de jour pour le train HL 303+1853, p.ex. L'exposition et l'exploitation de T(O) sera suivie, en 1999, de la remise en service du 600 V sur la ligne ; de notre sous-station 600 V, de l'électrification du raccordement à la ligne Lobbes - Thuin, et, plus tard, du démarrage de la construction d'un « grand » musée enfin...

Nous remercions nos associations-sœurs de répercuter cette renaissance de nos activités « grand public », fruit du travail acharné de nos membres actifs, de la générosité des donateurs et du soutien sans faille de la Région wallonne, de la Ville de Thuin, de la Fondation Roi Baudouin et de la SRWT, en invitant leurs lecteurs à obtenir nos infos toutes fraîches : -au (071) 37.00.05 ;

-sur notre site web <http://www.asvi.org> ou

-par écrit : ASVi, Venelle au Palio, 49 à 1150 Bxl.

L'Étincelle

DEVENEZ MEMBRE DE L'ASVi !



Pour devenir membre, il suffit de verser au compte de l'ASVi 310-0811064-36 la somme de 800 BEF (ou 1500 BEF minimum pour les membres bienfaiteurs).

L'ASVi préserve à ses frais la dernière ligne vicinale électrique authentique du pays ; elle abrite, entretient et restaure, toujours à ses frais, une quarantaine de tramways représentatifs de l'évolution du parc vicinal en tractions électrique, diesel et vapeur.

Elle ne manque pas de chantiers « matériel roulant » en cours comme la restauration de l'AR 86 et de gros travaux sur les HM 9888 et 9924, ou encore le levage de la A.1590 et la réhabilitation des baladeuses ex-Grottes de Han. D'autres projets assurent un riche programme d'activités pour les années à venir, comme la restauration d'un train « standard bois ».

Actuellement, c'est l'indépendance de l'ASVi en termes d'hébergement et d'alimentation électrique qui prévalent. Le bâtiment qui sera ouvert à Thuin (Ouest) le 4 juillet sera suivi de la construction d'une sous-station 600 V sur le même site et, ensuite, d'un grand bâtiment muséologique (de quatre voies) qui permettra de réaffecter le premier bâtiment aux opérations d'entretien et de restauration.

Et la mise à voie métrique de l'ex-ligne 109 vers Biesmes-sous-Thuin, dont l'assiette et les voies nous sont réservées, est toujours à l'ordre du jour...

L'ASVi vous offre aussi de participer en personne à ses travaux sur le matériel roulant, la voie, la ligne aérienne et de vous initier à l'exploitation de sa ligne, de la recette à la conduite (cette dernière pour les actifs réguliers et après passage des examens psychotechniques et médicaux requis).

Comme membre, vous recevrez les quatre ou cinq *Étincelle* annuelles, mais vous aurez surtout la satisfaction de participer à la sauvegarde et au développement d'un ensemble unique dans le pays !

LA FONDATION ROI BAUDOUIN

Il nous reste à financer :

- l'aménagement de l'intérieur et des abords de Thuin (Ouest) ;
- le transfert de certains véhicules par la route ;
- la sous-station à adjoindre cette année encore, avec la trentaine de poteaux qui y est associée (35.000 BEF pièce)...

Et tout cela en continuant la restauration du matériel roulant et l'entretien de la dernière véritable ligne vicinale électrique du pays.

Vos dons *fiscalement déductibles* (pour les assujettis à l'impôt belge) sont attendus par la Fondation Roi Baudouin, rue Berderode à 1000 Bruxelles, à son compte 000-0000004-04, avec la communication « Sauvegarde vicinal ».

L'intégralité de votre don sera affectée à nos réalisations, sur production de factures. Aucun frais n'est prélevé par la FRB. Merci d'avance !



CLUB FERROVIAIRE DU CENTRE - GARE-MUSEE
Rue de la Station, 7100 HAINE-SAINT-PIERRE
Jean-Luc Franck, avenue Churchill 18
7140 MORLANWELZ Tél. 064 4425/1

Réunions hebdomadaires:

Le vendredi à partir de 19h30.

Bibliothèque (place Caffet):

Le samedi de 14h30 à 17h30: 07 et 21/08, 11 et 25/09, 09 et 23/10, 13 et 27/11, 11/12.

Réunions de travail:

Les samedis, à partir de 14h30 ☎ 064 442571
N.B. sans activité extérieure ponctuelle...

Animations en gare:

Dimanche 5 septembre: souvenirs de vacances ferroviaires.
Dimanche 10 octobre: journée du tram.
Jeudi 11 novembre: modélisme militaire.
Dimanche 5 décembre: les trains de Saint-Nicolas: trains *LXXI*.

Petit train à vapeur d'Houdeng:

Samedi 16 octobre: circulations aux flambeaux.

Wekelijkse vergaderingen:

Vrijdag, 19.30

Bibliotheek:

Zaterdag, van 14.30 tot 17.30: 07 en 21/08, 11 en 25/09, 09 en 23/10, 13 en 27/11, 11/12.

Men werkt:

Zaterdag, vanaf 14.30.

Grote vergaderingen in het Station-Museum:

05/09, 10/10, 11/11, 05/12.

Kleine stoomtrein van Houdeng:

16/10



AGENDA VAN DE AANSTAANDE MANIFESTATIES VAN HET TSP

Zaterdag 11 en zondag 12 september : opendeurdagen in onze opslagplaats van materiaal in St-Ghislain - omloop echte stoom op 71/4, stand; opleiding voor het besturen van motorrijtuigen.

Enkel op zaterdag 11, treinrit van St-Ghislain naar Harmignies : 's morgens voor de fotografen; 's namiddags voor de anderen.

Op zaterdag 10, 17, en 24 juli; 7, 14 en 21 augustus en op zondag 1 augustus : pendeldienst met motorrijtuig 4605 op de lijn van de Bocq tussen Ciney en Spontin; vertrekkende uit Ciney om 13u15, 14u30, 15u45 en 17u00.

AGENDA DES PROCHAINES MANIFESTATIONS DU PFT

- samedi 11 et dimanche 12 septembre : journées portes ouvertes à notre abri de matériel de St-Ghislain; circuit en vapeur vive de 71/4; stand, initiation à la conduite des autorails.
Le samedi 11 uniquement, parcours en train de St-Ghislain à Harmignies; le matin, pour les photographes; l'après-midi pour les autres.

Les samedis 10, 17 et 24 juillet; 7, 14 et 21 août; le dimanche 1er août : navettes en autorail sur la ligne du Bocq entre Ciney et Spontin; départs de Ciney à 13h15, 14h30, 15h45 et 17h00.

LA PAGE D'ASVi - PUBLICATIONS

Les commandes sont reçues par virement ou versement au CCP 000-1390847-61 de l'ASVi, avec les références ci-dessous reproduites lisiblement. Livraison ou remboursement dans les 30 jours (*sauf pour les revues CFRU*).

Pour les paiements de l'étranger :

- soit ajoutez 60 BEF si vous payez par CCP (giro) ;
- soit envoyez un eurochèque en BEF, garanti, au nom de R. Dussart Desart, Venelle au Palio, 49, B 1150 Bruxelles (maximum : 7000 BEF)

Frais d'expédition vers l'étranger : veuillez ajouter 20 BEF par article

A) LES REVUES « CHEMINS DE FER REGIONAUX ET URBAINS » :

Une revue de qualité : 40 p. sur papier glacé A4. Les numéros marqués d'une astérisque (*) ne sont en stock qu'en quantité très limitée : un réapprovisionnement éventuel peut nécessiter plus d'1 mois.

242*	330 BEF	Le tramway de Cassel	261*	350 BEF	Les trams de Metz en 1939-1945
256*	330 BEF	Les trams de Clermont-Ferrand	267*	350 BEF	Le tacot Melun - Barbizon
259*	350 BEF	Les HL Pinguéty 030 type 107			

DEUX NUMEROS DE LA CFRU INDISPENSABLES AUX AMATEURS BELGES :

260	350 BEF	40 ANS DE TRAMWAYS EN FRANCE ET AU BENELUX
268	350 BEF	LES LOCOMOTIVES TUBIZE ET BLANC MISSERON (I)

LES OFFRES CONJOINTES DE REVUES CFRU : 20 BEF de réduction sur le prix total à l'achat simultané de deux numéros ; 40 BEF de réduction sur le prix total à l'achat de trois numéros.

B) LES CLASSIQUES ASVi :

501	145 BEF	Série de 8 cartes postales
502	70 BEF	Le badge de l'ASVi
504	185 BEF	Le vicinal sous l'occupation

618 240 BEF Kemmel (#)

(#) Couverture couleurs

D) LES OFFRES CONJOINTES :

222	460 BEF	Kemmel et Chassart (617+618)
333	590 BEF	Kemmel, Chassart et Louvain (616+617+618)

E) LES VIDEOS DE TRAMANIA :

Demandez notre catalogue gratuit de plusieurs centaines de vidéos tramviaires en écrivant à TRAMANIA, av. des Linottes, 1 à 1160 Bruxelles (ou par téléphone au (075) 84.90.65)

604	140 BEF	Les deux Flandres
607	140 BEF	Anvers
608	140 BEF	Malines & Mol
609	140 BEF	Espinette et au-delà
610	140 BEF	Liège
611	140 BEF	Borinage
612	235 BEF	A l'Ouest de Thuin (#)
614	140 BEF	Littoral 1936
615	140 BEF	Manuel de conduite de HL SNCV
616	140 BEF	Louvain - Bxl (électrique et BT)
617	235 BEF	Le tram de Chassart (#)

L'Estincelle

ZATERDAG 18 SEPTEMBER 1999
BEZOEK AAN DE C.F.T.S.A.

Na Denemarken en Duitsland zullen we ons naar Frankrijk begeven om een bezoek te brengen aan de "Chemin de fer Touristique du Sud des Ardennes (afgekort als: C.F.T.S.A.).

Deze vereniging baat twee secties van SNCF-spoorlijnen uit, die op werkdagen nog steeds bereiden worden door goederentreinen. Deze trajecten zijn zeer schilderachtig en lopen door aantrekkelijke, doch weinig gekende gebieden.

Het eerste traject heeft een lengte van 35 kilometer en verbindt Pont-Maugis (vlakbij Sedan) met Stenay. Het maakt deel uit van de oude lijn Stenay-Verdun, die de hoge Maasvallei volgt. De ritten worden verzorgd door de ex. SNCF-motorwagen X3838, een zogn. "Picasso".

Het tweede traject heeft een lengte van 40 km en verbindt Amagne-Lucquy (op de lijn Reims - Charleville) met Challerange. De ritten worden verzorgd door "Picasso"-motorwagens of door de X2468.

Deze twee trajecten zijn apart gelegen en niet met elkaar verbonden; bovendien is er geen toevoer per spoor mogelijk. We zien ons dan ook genoodzaakt om bepaalde verplaatsingen per autocar te doen (uitzonderingen bevestigden de regel).

Er worden twee groepen gevormd. De eerste groep vertrekt uit Couvin om 8u50 in aansluiting op de trein komende van Charleroi om 8u46 (vertrek Brussel-Zuid : 6u46). Te Couvin wordt de groep overgebracht naar Amagne-Lucquy om de trein te nemen tot in Challerange. Vervolgens rijdt de groep met de autocar naar Stenay om de lijn te berijden tot in Pont-Maugis. Daar wordt terug op de autocar gestapt die de groep naar Libramont zal brengen (aankomst om 19u00, aansluiting naar Brussel om 19u19). De tweede groep vertrekt vanuit Libramont om 8u50 (in aansluiting op de trein komende van Brussel met vertrek om 6u36 en aankomst om 8u41); s'Avonds keert de groep langs dezelfde weg terug. De deelnemers zullen onstreeks 19u00 in Couvin toekomen (aansluiting naar Charleroi om 19u14).

Er zijn vele fotostops voorzien gedurende de trajecten.

Gezien de complexiteit van de organisatie zijn er geen lunchpakketten en geen drankjes voorzien. Nietgestaande kan U steeds een natje en een droogje verkrijgen op de bus of in de treinen van de C.F.T.S.A.

Het aantal plaatsen is beperkt. Het is niet mogelijk om de laatste dag nog deelnemers te aanvaarden. Het is evenmin mogelijk om laattijdige afwezigen terug te betalen.

Indien deze uitstap uw belangstelling opwekt, aarzel dan niet om het bijgevoegde inschrijvingsformulier op te sturen naar onze maatschappelijke zetel : Egelandierenlaan, 15 1150 BRUSSEL.

We wensen u alvast een aangename reis in ons gezelschap.



DEELNEMINGSFORMULIER

Rit nr 69 " BEZOEK AAN DE C.F.T.S.A."

Zaterdag 18 september 1999

Dit formulier dient teruggestuurd vóór 8 september naar het volgende adres :

T.S.P. v.z.w.
Egelantierenlaan, 15
B - 1150 BRUSSEL

Om geldig te zijn dient het verschuldigde bedrag toe te komen op 11 september.

Ik, ondergetekende : NAAM + VOORNAAM :

Adres : Nr. Bus

Woonplaats : Postnummer :

Abonment OP DE BAAN nr Bankrekening :

schrijf in voor deze rit :

- Volwassenen abonment OP DE BAAN aan 37 Euro (1493 BEF) BEF
- Gewone deelnemers aan 40 Euro (1614 BEF) BEF
- Toevoerbijzet NMBS 2e klasse geldig van elk station naar een instapstation (Couvin of Libramont) en terug aan 6 Euro (242 BEF) BEF

TOTAAL : BEF

Ik regel het verschuldigde bedrag door :

- Doorgestreepte cheque op naam van TSP-Brussel (alleen voor de binnenlanders)
- Storting op PCR 001-1201789-35 van T.S.P. Brussel met melding de nummer en de datum van de reis
- Internationaal postmandaat of storting op PCR 000-1318999-90 van TSP Brussel (verplicht voor de buitenlanders).
- Alleen voor de buitenlanders : betaling op de dag van de reis (belgische franken).

Ik verklaar het TSP niet verantwoordelijk te stellen in geval van ongevallen.

Datum en handtekening.

SAMEDI 18 SEPTEMBRE 1999
VISITE AU C.F.T.S.A.

Après le Danemark et l'Allemagne, c'est en France que nous nous rendrons pour une visite du Chemin de fer Touristique du Sud des Ardennes (en abrégé : C.F.T.S.A.).

Cette association exploite deux tronçons de ligne SNCF encore parcourus par des trains de marchandises en semaine. Ils sont très pittoresques et traversent des régions attrayantes mais peu connues.

Le premier tronçon, long de 35 kilomètres, relie Pont-Maugis (près de Sedan) à Stenay; il fait partie de l'ancienne ligne Sedan-Verdun et longe la haute vallée de la Meuse. Les circulations sont effectuées à l'aide de l'autorail ex SNCF X3838, de la série des "Picasso".

Le deuxième tronçon relie Amagne-Lucquy (sur la ligne Reims-Charleville) à Challerange. Il est long de 40 kilomètres et est parcouru soit par des autorails "Picasso", soit par le X 2468.

Ces deux tronçons sont distincts et ne sont pas reliés ensemble; de plus, un parcours d'approche par voie ferrée n'est pas possible. Nous serons donc obligés, une fois n'est pas coutume, d'effectuer certains trajets en autocar.

Deux groupes seront formés. Le premier partira de Couvin vers 8h50, avec la correspondance du train venant de Charleroi à 8h46 (départ Bruxelles-Midi : 6.46). A Couvin, transfert en car jusque Amagne-Lucquy, puis parcours train jusque Challerange. Ensuite, transfert en car jusque Stenay pour parcourir la ligne jusque Pont-Maugis, où le car reprendra les participants et les déposera à Libramont (arrivée à 19.00 et correspondance vers Bruxelles à 19.19).

Le deuxième groupe partira de Libramont à 8h50 (correspondance du train arrivant à 8h41 de Bruxelles, où le départ à lieu à 6h36) et effectuera le même trajet en sens inverse. Les participants seront déposés à Couvin vers 19h00 (départ vers Charleroi à 19.14). De nombreux arrêts-photos sont évidemment prévus le long du trajet.

Vu la relative complexité de l'organisation, il n'y aura pas de paniers-repas ni de service de boissons. Toutefois, celles-ci seront disponibles dans les cars ou dans les trains du C.F.T.S.A.

Le nombre de places est limité. Il ne sera donc pas possible d'embarquer le jour même les participants retardataires, ni de rembourser ceux qui se désistent en dernière minute.

Si cette excursion vous intéresse, ne tardez pas à renvoyer le formulaire d'inscription à notre siège social : Avenue des Eglantines, 15 1150 BRUXELLES.

Nous vous souhaitons d'ores et déjà un agréable voyage en notre compagnie.



BULLETIN DE PARTICIPATION

Voyage n°69 "VISITE AU C.F.T.S.A."

Date : samedi 18 septembre 1999

Ce formulaire doit être envoyé avant le 8 septembre 99 à l'adresse suivante :

P.F.T. a.s.b.l.
Avenue des Eglantines, 15
B - 1150 BRUXELLES

Le montant de votre participation doit nous parvenir pour le 11 septembre.

Je, soussigné : NOM + PRENOM

Adresse : N° Boîte

Localité : N° postal

Abonné EN LIGNES N° Compte bancaire:

Inscris pour ce voyage :

Participants abonnés "En Lignes" à 37 Euros (1493 FB) F

Participants ordinaires à 40 Euros (1614 FB) F

Billet d'approche SNCB valable en 2e classe de toute gare belge à une gare d'embarquement (Couvin ou Libramont) et retour à 6 Euros (242 FB) F

TOTAL : F

Je règle le montant en Euros ou en francs belges selon la formule suivante :

Chèque barré libellé au nom du PFT - Bruxelles (pour les participants résidant en Belgique uniquement)

Virement sur le compte bancaire 001-1201789-35 du PFT Bruxelles en mentionnant en communication le numéro du voyage

Virement sur le compte courant postal 000-1318999-90 du PFT Bruxelles (obligatoire pour les personnes résidant hors de Belgique).

Uniquement pour les participants résidant à l'étranger : paiement le jour du voyage

Je déclare renoncer à tout recours contre le P.F.T. en cas d'accident qui m'est imputable.

Date et signature.

DEELNEMINGSFORMULIER**Rit nr 68 " MET DIESELTREIN TUSSEN ST-GHISLAIN EN HARMIGNIES "**

Zaterdag 11 september 1999

Dit formulier dient teruggestuurd vóór 2 september naar het volgende adres :

T.S.P. v.z.w. - Egelantierenlaan, 15 - B - 1150 BRUSSEL

Om geldig te zijn dient het verschuldigde bedrag toe te komen op 4 september.
Een bedrag van 200BEF voor administratiekosten zal aangerekend worden in geval van annulatie.

Ik, ondergetekende : NAAM + VOORNAAM :

Adres :

Nr. Bus.

Woonplaats :

Postnummer :

Abonnement OP DE BAAN nr. Bankrekening :

schrijf in voor deze rit :

Morgenstrein

- Volwassenen abonneren OP DE BAAN aan 11 Euro (443 BEF) = BEF
- Gewone deelnemers aan 12 Euro (484 BEF) = BEF
- Kinderen van 6 tot 16 jaar aan 5,5 Euro (222 BEF) (afgeraden onder 6 jaar) = BEF

Namiddagstrein

- Volwassenen aan 6 Euro (242 BEF) = BEF
- Kinderen van 6 tot 16 jaar aan 3,5 Euro (141 BEF) = BEF
- Kinderen onder 6 jaar = gratis

- Toevoerbijlet NMBS 2e klasse geldig van elk station naar een instapstation en terug aan 6 Euro (242 BEF) = BEF

TOTAAL : BEF

Ik regel het verschuldigde bedrag door :

- Doorgestreepte cheque op naam van TSP-Brussel (een betaling met deze methode is verboden voor de buitenlanders)
- Storting op PCR 001-1201789-35 van T.S.P. Brussel met melding de nummer en de datum van de reis
- Internationaal postmandaat, gegarandeerde cheque of storting op PCR 000-1318999-90 van TSP Brussel (verplicht voor de buitenlanders)

- Alleen voor de buitenlanders.** Betaling in de trein op de dag van de reis.

Ik verklaar het TSP niet verantwoordelijk te stellen in geval van ongevallen of technische wijzigingen.

Datum en handtekening.

ZATERDAG 11 SEPTEMBER 1999
DAG VAN HET PATRIMONIUM IN WALLONIË
MET DIESEL TOT HARMIGNIES

Ter gelegenheid van de dagen van het patrimonium die plaats hebben in Wallonië op 11 en 12 september, openen we de deuren van onze opslagplaats van het materieel in St-Ghislain en dit gedurende de twee dagen, van 9u tot 18u.

U zult er, indien dit nog niet gebeurd is, rijkdommen kunnen bewonderen die gerestaureerd zijn, die gerestaureerd worden of die op een restauratie wachten.

Onze stand en een drinkgelegenheden zullen natuurlijk van de partij zijn, samen met een omloop echte stoom op 7 1/4" van de "Kleine Stoomtrein van Vorst", die ons de werkplaats zal tonen over haar lengte.

Een omloop van 22 meter lengte op schaal 1 zal er ook te zien zijn.

De toegang is gratis.

In de stad, tegenover het station, worden in de gebouwen van het ETH verschillende netten miniatuurmodellen voorgesteld, waaronder dit van de CFMS (Spoorwegclub van Bergen en omgeving) dat ongeveer 20 meter op 15 tel...

Paralleel met deze activiteiten, maar dan enkel op zaterdag 11, zullen we twee speciale treinen inleggen die zullen vertrekken vanuit St-Ghislain met bestemming Harmignies via Mons. Tussen Cuesmes en Harmignies wordt de lijn 109, die enkelsporig is, nog slechts gebruikt voor de bediening van de cementfabrieken van Harmignies en haar sluiting werd reeds verschillende malen in het vooruitzicht gesteld.

In de voormiddag, zal de trein voorbehouden zijn aan de liefhebbers. Hij zal vertrekken uit St-Ghislain om 9u30 en terugkomen omstreeks 13u00. Talrijke fotostops zijn voorzien op de lijn 109.

's Namiddags zal de trein vertrekken uit St-Ghislain om 14u15 en terugkomen om 16u00. Hij zal stoptrein zijn over het ganse parcours.

De trein zal samengesteld zijn met rijtuigen M1 gesleept door onze "Dikke Neus" 202.020.

De inschrijving voor de rit van de voormiddag is verplicht, de toegang tot de trein van de namiddag is vrij, maar ten einde het ons mogelijk te maken de plaatsbezetting te regelen is het wenselijk uw plaats te reserveren.

Uw bezoek is de beste aanmoediging voor ons om onze activiteiten door te zetten.

We wensen u reeds een aangename dag in ons midden.

Het TSP vzw.



BULLETIN DE PARTICIPATION

Voyage n°68 "EN DIESEL DE ST-GHISLAIN A HARMIGNIES"

Date : samedi 11 septembre 99

Ce formulaire doit être envoyé avant le 2 septembre 99 à l'adresse suivante :

P./T. a.s.b.l. - Avenue des Eglantines, 15 - B - 1150 BRUXELLES

Le montant de votre participation doit nous parvenir pour le 4 septembre.

Une somme de 200F sera retenue en cas de désistement et demande de remboursement.

Jc, soussigné : NOM + PRENOM

Adresse : N° Bcité

Localité : N° postal

Abonné EN LIGNES N° Compte bancaire:

Inscrits pour ce voyage :

Train du matin

- Participants adultes abonnés EN LIGNES à 11 Euros (443 FB) F
- Participants adultes ordinaires à 12 Euros (484 FB) F
- Enfants de 6 à 16 ans à 5,5 Euros (222 FB) (en dessous de 6 ans : déconseillé) = F

Train de l'après-midi

- Participants adultes à 6 Euros (242 FB) F
- Enfants de 6 à 16 ans à 3,5 Euros (141 FB) F
- Enfants en dessous de 6 ans = ..gratuit

Billet d'approche SNCB valable en 2e classe de toute gare belge à une gare d'embarquement et retour à 6 Euros (242 FB) F

TOTAL F

Le règle le montant en Euros ou en francs belges selon la formule suivante :

- Chèque barré libellé au nom du PFT - Bruxelles (ce mode de paiement est interdit pour les personnes résidant hors de Belgique)
- Virement sur le compte bancaire 001-1201789-35 du PFT Bruxelles en mentionnant en communication le numéro du voyage
- Virement sur le compte courant postal 000-1318999-90 du PFT Bruxelles ou mandat postal international (obligatoire pour les personnes résidant hors de Belgique).
- Uniquement pour les résidents hors de Belgique, paiement le jour du voyage.**

Je déclare renoncer à tout recours contre le P.F.T. en cas d'accident qui m'est imputable ou changement inopiné de la composition ou de la traction du train.
Date et signature,

SAMEDI 11 SEPTEMBRE 1999
JOURNEE DU PATRIMOINE EN WALLONIE
EN DIESEL JUSQUE HARMIGNIES

A l'occasion des Journées du Patrimoine qui ont lieu en Wallonie les 11 et 12 septembre, nous ouvrons les portes de notre abri de matériel de St-Ghislain pendant les deux jours, de 9h à 18h. Vous pourriez, si vous ne l'avez pas encore fait, admirer les engins restaurés, en cours de restauration ou à restaurer.

Notre stand et une buvette seront évidemment présents, de même qu'un circuit en vapeur vive en 71/4 du "Petit Train à Vapeur de Forest", qui vous fera visiter l'atelier en long... Sera également présenté un circuit de 22 mètres de développement à l'échelle 1.

L'entrée est gratuite.

En Ville, en face de la gare, les bâtiments de l'ETH offriront divers réseaux de modèles réduits, dont celui du CFMS (Club Ferroviaire de Mons et sa région) qui mesure environ 20 mètres sur 15...

Parallèlement à cette activité, **uniquement le samedi 11**, nous mettrons en route deux trains spéciaux qui partiront de St-Ghislain et se rendront à Harmignies via Mons. Entre Cuesmes et Harmignies, la ligne 109, à voie unique, n'est plus utilisée que pour la desserte des cimenteries d'Harmignies, et sa fermeture a été plus d'une fois annoncée.

En matinée, le train sera réservé aux amateurs. Il partira de St-Ghislain à 9.30 et y reviendra vers 13h. De nombreux arrêts-photos sont prévus sur la ligne 109.

Dans l'après-midi, le train quittera St-Ghislain à 14.15 et y reviendra à 16.00. Il sera omnibus sur tout le parcours.

Le train sera composé de voitures M1 remorquées par notre "Gros Nez" 202.020.

L'inscription au parcours du matin est obligatoire, l'accès au train d'après-midi est libre, mais pour nous permettre d'en gérer l'occupation, nous vous invitons néanmoins à réserver votre place.

Ne manquez pas de nous encourager dans nos activités en nous rendant visite.

Nous vous souhaitons d'ores et déjà un agréable voyage en notre compagnie.



Le PFT asbl.

vzw. **BELGISCHE VRIENDEN VAN DE STOOMLOCOMOTIEF(B.V.S)**
Exploitant van de toeristische museumlijn
STOOMSPOORLIJN DENDERMONDE-PUURS (S.D.P.) en de
B.V.S-Shop (spoorwegboekhandel : boeken, tijdschriften, video's ...)
Fabrieksstraat,118 9200 Dendermonde-Baasrode tel+fax+rep 052/ 330223

1. RIJDAGEN EN DIENSTREGELING 1999.

De stoomtrein wordt in 1999 gesleept door loc.n°1 "Cockerill" (stoomlocomotief met verticale ketel, bouwjaar 1907). Voor het eerst - sedert 10 juli - is door de S.D.P. een houten drie-assig G.C.I-rijtuig (bouwjaar 1904) en dito pakwagen in dienst gesteld voor de toeristische exploitatie.

De herstelling van lok.n°2 "Duvel" is gepland maar een wederindienststelling van deze machine is niet voor morgen.

De nog resterende **open** rijdagen voor het seizoen 1999 zijn:

- 8 en 22 augustus, 18 september (Pukema-zaterdag: **Puurse** folkloristische kermismarkt).

De dienstregeling ziet er uit als volgt:

Baasrode-N. V.14u - Sint-Amands V.14u25 - Oppuurs V.14u45 - Puurs A. 15u
Puurs V.16u - Oppuurs V. 16u15 - Sint-Amands V.16u35 - Baasrode-N. A.17u

Prijs : Heen en terug: **Volvwassenen 240 fr - Kinderen 150 fr**

Vanaf juni 1999 kunnen voor gezelschappen speciale stoomtreinen gereden worden, ook op werkdagen mits bestelling 3 weken vooraf. De dienstregeling wordt opgesteld in functie van de behoeften van de klant.

INFO: 052/33.02.23 (eventueel ook 053/70.38.37)

Het baanvak Dendermonde NMBS-station - Baasrode-Noord is tijdelijk buiten dienst omdat de S.D.P. voor het ogenblik niet beschikt over een rijvaardig geïmmatriculeerd voertuig dat het N.M.B.S.-station van Dendermonde mag binnenrijden. De B.V.S. onderhandelt met de NMBS over de verkoop van de noodzakelijke wisselstukken voor de herstelling van de motorwag 4302.

2. LEDEN -, SYMPATHISANTEN - EN DONATEURSBIJDRAGE 1999

Onze vereniging steunt op haar leden, sympathisanten en donateurs. De B.V.S./S.D.P. geniet van **geen enkele overheidssteun!** Beste Lezer, laat ons in 1999 niet in de steek ! Spoor uw spoorwegvrienden en dito kennissen aan om aan te sluiten bij onze vereniging!

Leden en sympathisanten ontvangen **4 X per jaar B.V.S.-Info** en **4 X per jaar Febrail-Agenda**. Bovendien hebben ze recht op 1 gratis rit op de museumlijn

en last but not least krijgen ze **10% korting** op hun aankopen in de Shop. De bijdragen voor 1999 zijn vastgesteld als volgt:

-voor leden-sympathisanten (zelfde rechten als de leden maar **geen** stemrecht op de algemene vergaderingen): **750fr.**, over te schrijven bij voorkeur op rekeningnummer **001-1798180-70** van de vzw. **B.V.S. te 9200 Baasrode**.

-voor werkende leden die stemrecht genieten en per brief uitgenodigd worden op de gewone en bijzondere algemene vergaderingen eveneens **750 fr.** op hogergenoemde rekeningen, maar er is een minimale inzet van 12 werkende dagen "vereist". Wie voor de vereniging als vrijwilliger werkt, heeft via zijn stemrecht ook inspraak.

-voor donateurs: minstens **1000 fr** maar met attest voor fiscale vrijstelling, **uitsluitend** (ook vanuit het buitenland) op bankrekeningnummer **426-3165022-84** van de **STICHTING VLAAMS ERFGOED** vzw. Bergstraat, 72 te **1000 BRUSSEL**. **Volgens de fiscale wetgeving mogen donateurs geen enkel voordeel bij de vzw.B.V.S. genieten.** Alle giften van de donateurs komen **UITSLUITEND** ten goede van de vzw.B.V.S. en zijn dus fiscaal aftrekbaar vanaf **1000fr.** De hoger genoemde stichting levert tijdig fiscale attesten af. Wie de vzw.B.V.S. wil helpen, kan dat op een fiscaal interessante manier! Aarzel niet en help de vzw.B.V.S. die van geen enkele overheidsinstantie enige subsidie ontvangt! Ter informatie: alleen de vaste kosten van de S.D.P. bedragen per jaar zowat **400.000 fr.** : huur van de lijn, verzekeringen, onkruidbestrijding, onderhoud van de lijn en in het bijzonder de overwegbestrainingen, elektriciteit voor de overwegbeveiliging, ...

Aan onze buitenlandse vrienden vragen wij traditiegetrouw, betalingen uitsluitend (behalve voor giften als donateur) via onze postrekening 000-0485950-77 ofwel m.b.v. een Eurocheque in BEF te willen verrichten.

3. B.V.S.-SHOP

In B.V.S.-Info geeft de B.V.S.-Shop, de spoorwegboekhandel van de vzw.B.V.S. telkens een overzicht van de nieuwste publicaties. B.V.S.-Info nr.95 is begin juli verzonden.

De Shop is in principe open elke zaterdag van 14 tot 18u. (niet op 25-12-99!)
BELANGRIJKE MEDEDELING: Gelieve alle "Shop"-briefwisseling te zenden aan : B.V.S. - SHOP,

c/oPhilippeDESMET,Stationslaan, 2 8200 BRUGGE 2
Het rekeningnummer van de Shop is (blijft) 423-2019811-21

B.V.S.-Shop: Bestellingen Fax: 050 /39.20.60

Telefoon + Antwoordapparaat + Fax : 052/ 33.02.23.

RD

vzw. AMIS BELGES DES LOCOMOTIVES A VAPEUR (B.V.S),
Exploitant de la ligne touristique
CHEMIN de FER à VAPEUR TERMONDE- PUURS (S.D.P.)
et du B.V.S.-SHOP (littérature ferroviaire)
Fabrieksstraat, 118, 9200 Dendermonde-Baasrode tél+fax+ rép.052/330223

1. JOURS DE CIRCULATION ET HORAIRE EN 1999.

Le train à vapeur est tracté par la locomotive à chaudière verticale n°1 "Cockerill" (année de construction: 1907). Une voiture et un fourgon du type GCI sont mis en service pour la première fois dans 13 ans d'exploitation touristique par le B.V.S.
La réparation de la locomotive n°2 "Duvel" est prévue mais la remise en service de cet engin n'est pas pour demain!

Les jours de circulation restants en 1999 sont:

le 8 et le 22 août, le samedi 18 septembre à l'occasion de Pukema, une kermesse et marché folklorique à Puurs

L'horaire se présente comme suit:

Baasrode-N. D.14u - Sint-Amands D.14u25 - Oppuurs D.14u45 - Puurs A. 15u
Puurs D.16u - Oppuurs D. 16u15 - Sint-Amands D.16u35 - Baasrode-N. A.17u
Prix : Aller Retour Adultes 240 fr - Enfants 150 fr

A partir de juin 1999 des trains à vapeur spéciaux pour groupes peuvent être organisés, aussi aux jours ouvrables à condition d'une commande d'au moins 3 semaines d'avance. L'horaire est adapté aux demandes des organisateurs.
INFO: 052/33.02.23 (éventuellement 053/70.38.37)

Temporairement la desserte de la section Termonde SNCB - Baasrode/ Noord est suspendue. En effet par la mise hors service de l'autorail 4302 (problèmes avec la transmission et en particulier avec l'inverseur) le S.D.P. ne dispose plus d'un engin immatriculé, nécessaire pour l'emploi de l'infrastructure de la SNCB.
Le B.V.S. a entamé des pourparlers avec la SNCB concernant l'achat des pièces de rechange nécessaires pour la réparation de l'autorail 4302.

2. CONTRIBUTIONS DES SYMPATHISANTS, MEMBRES ET DONATEURS EN 1999

L'association B.V.S. est soutenue par ses membres, sympathisants et donateurs. Cher lecteur, ne nous laissez pas en plan en 1999. Le B.V.S. obtient aucune subvention des autorités publiques!

Les sympathisants et les membres reçoivent 4X par an le B.V.S.-Info et 4X par an le FebeTrail-Agenda. En plus ils ont droit à un voyage aller-retour au S.D.P. et à une réduction de 10% sur leurs achats au B.V.S.-Shop. La cotisation de l'asbl.B.V.S. pour 1999 est fixée comme suit:

- pour les membres-sympathisants (mêmes droits que les membres actifs sauf le droit de vote aux assemblées): 750 fr. à verser par préférence sur le compte 001-1798180-70 du B.V.S. à 9200 Baasrode.

- pour les membres actifs qui ont droit de vote aux assemblées (invitation par lettre) : aussi 750fr au compte précité, mais 12 jours de prestation par an comme bénévole sont "exigés".

L'amateur qui veut faire quelque chose de plus ou supplémentaire dispose de l'opportunité qui lui est offerte par le statut de DONATEUR. En effet en versant au minimum 1000 fr on devient donateur de l'association, mais on récupère à peu près la moitié du don par l'exonération fiscale. Attention: les dons exclusivement au compte 426-3165022-82 de l'asbl "Stichting Vlaams Erfgoed", rue de la Montagne, 72 à 1000 Bruxelles. La Fondation Vlaams Erfgoed envoie l'attestation fiscale en temps utile. Selon la législation fiscale, le B.V.S n'est autorisé à donner aucun avantage aux donateurs.

A nos amis étrangers nous demandons des virements (sauf les donations) exclusivement sur notre CPP 000-0485950-77 ou par Euro-chèque en BEF.

3. B.V.S.-SHOP

Dans le bulletin d'information "B.V.S.-INFO" le B.V.S.-Shop donne un aperçu des publications nouvelles. Le n° 95 vient de paraître

En principe le Shop est ouvert chaque samedi de 14 à 18h. Fermé le 25-12-99

COMMUNICATION IMPORTANTE:

Toute correspondance à destination du Shop doit être adressée au B.V.S. - SHOP, c/o Philippe DESMET, Stationslaan, 2 8200 BRUGGE 2.

Le n° du compte du Shop reste inchangé 423-2019811-21.

On peut atteindre le SHOP par téléphone ou télécopie (fax) au 052/33.02.23. En semaine un appareil enregistre votre message.

Le samedi de 14h à 18h. un collaborateur du Shop est à Baasrode à la disposition des amateurs.

Des commandes peuvent être aussi transmises au fax 050/39.20.60



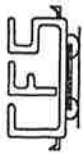

Date	Activité
Dimanche 02 mai	Ouverture de la Saison - Circulation des Trains et Bus Parisiens 1 ^{er} Parcours commenté "Route de la Pierre"
Dimanche 16 mai	Circulation des Trains et Bus Parisiens Balade Guidée - Découverte Nature et Patrimoine
Dimanche 06 juin	Circulation des Trains et Bus Parisiens Parcours commenté "Route de la Pierre"
Dimanche 20 juin	Circulation des Trains et Bus Parisiens Balade Guidée - Découverte Nature et Patrimoine
Dimanche 04 juillet	Circulation des Trains et Bus Parisiens Parcours commenté "Route de la Pierre"
Dimanche 18 juillet	Circulation des Trains et Bus Parisiens Balade Guidée - Découverte Nature et Patrimoine
Dimanche 01 août	Circulation des Trains et Bus Parisiens Parcours commenté "Route de la Pierre"
Samedi 07 août	3 ^{ème} course de Vélos-Rail : entraînements

Date	Activité
Dimanche 08 août	3 ^{ème} course de Vélos-Rail 2 ^{ème} "Fesse des Artisses" dans le Village de Damré
Dimanche 15 août	Circulation des Trains et Bus Parisiens Balade Guidée - Découverte Nature et Patrimoine
Dimanche 29 août	Fête de la Pierre
Dimanche 05 septembre	Circulation des Trains et Bus Parisiens Parcours commenté "Route de la Pierre"
Samedi 11 septembre	Journées du Patrimoine - Circulation Trains et Bus Balade Guidée- Découverte Nature et Patrimoine Tour des Sites de Sprimont (Bus Vicinal)
Dimanche 12 septembre	Journées du Patrimoine - Circulation Trains et Bus Balade Guidée - Découverte Nature et Patrimoine Tour des Sites de Sprimont (Bus Vicinal)
Samedi 18 septembre	En soirée : Contes et Légendes du Pays de la Pierre Train de Nuit Illuminé
Dimanche 19 septembre	Circulation des Trains et Bus Parisiens Balade Guidée - Découverte Nature et Patrimoine



Éditions récentes du GTF asbl

Inventaire des lignes ferrées de Belgique au 01.11.98

Vous y trouverez l'inventaire complet, par numéro, de toutes les lignes ferrées de la SNCB au 1er novembre 1998, en distinguant lignes principales, à exploitation simplifiée et industrielles. L'inventaire précise l'existence ou non de trafic voyageurs, le nombre de voies, la tension d'alimentation de la caténaire, la vitesse de référence et d'autres particularités d'exploitation.

Nous y avons aussi dressé la liste de tous les points ferroviaires frontaliers entre la Belgique, les Pays-Bas, l'Allemagne, le Luxembourg et la France, ainsi qu'une liste complète des tunnels du réseau (avec longueur de chacun de ceux-ci).

Une plaquette de 40 pages en deux couleurs, sur papier glacé, illustrée de nombreuses photos inédites noir-et-blanc, illustrant les différents tableaux.

Prix : 200 BEF (+ 40 BEF envoi) = 240 BEF
(étranger : 250 BEF frais de port compris)

(code-article à indiquer en communication du versement : 216)

Carte du réseau ferré belge au 01.01.98

Le GTF asbl peut aussi vous procurer la carte complète du réseau ferré belge au 01.01.98, publiée par la SNCB (100 x 70 cm environ, pliée). Editée en couleurs, celle-ci distingue lignes principales et secondaires, à exploitation simplifiée, industrielles, hors service et touristiques, avec indication des bifurcations, et des gares et points d'arrêt, classés dans leurs diverses catégories. Un complément utile à « l'inventaire des lignes ferrées belges » publié par le GTF asbl.

Nous pouvons vous procurer cette carte, en version française ou néerlandaise à votre choix (à préciser à votre commande en utilisant le code-article correspondant).

Prix : 200 BEF (+ 60 BEF envoi) = 260 BEF
(étranger : frais d'envoi portés à 70 BEF)

code-article à indiquer en communication de votre versement :
version française de la carte : 261F
version néerlandaise : 262N

J'ai conduit les autorails - La ligne Mons-Chimay par Henri Scaillet, machiniste retraité à la SNCB.

Dans son troisième et nouvel ouvrage, l'auteur raconte la tranche de vie professionnelle qu'il a passée aux commandes d'autorails... à traction vapeur d'abord, et ensuite des autorails à deux essieux, à bogies ... pratiquement tous les autorails que la SNCB a connus. C'est pour cette raison que l'ouvrage contient un tableau récapitulatif des caractéristiques de tous ces véhicules.

L'auteur fait aussi revivre la pittoresque ligne Mons-Lobbes-Chimay qu'il a fréquentée jadis au poste de conduite des autorails type 553 et les fameuses fêtes de la Saint. Eloï auxquelles il participa à la remise d'Haine Saint Pierre.

Un ouvrage 16 x 24 cm de 112 pages. 85 photos noir et blanc, 6 photos couleurs, des plans et schémas.

Prix : 495 BEF + 75 BEF pour frais d'envoi en Belgique = 570 BEF
+ 155 BEF pour frais d'envoi à l'étranger.

Code-article (à indiquer en communication de votre versement) : 217

Pour vous procurer ces articles, versez la somme correspondante à notre compte **240-0380489-59** de GTF asbl-Éditions, B.P. 191, 4000 Liège 1. De l'étranger, utilisez notre CCP Bruxelles 000-0896641-70, GTF asbl, B.P. 191, B-4000 Liège 1. N'oubliez pas d'indiquer en communication de votre versement le n° de code-article.

L'ouvrage d'Henri Scaillet « J'ai conduit les autorails » disponible cet été aux guichets des grandes gares SNCB de la région de Charleroi !

Si vous souhaitez éviter les frais postaux, vous pouvez vous procurer cet été l'ouvrage d'Henri Scaillet « J'ai conduit les autorails » aux guichets des gares SNCB de La Louvière-Sud, La Louvière-Centre, Manage, Ecaussines-Carières, Binche, Piéton et Charleroi-Sud.

Il est aussi en vente, avec toutes nos autres éditions :

- à Liège, au Musée des Transports en Commun du pays de Liège, rue Richard Heintz à 4020 Liège,
- à Liège, à la librairie-antiquariat Michel Lhomme, rue des Carmes, 7A, 4000 Liège
- à Bruxelles-Nord (gare SNCB), au Musée du Chemin de fer (si vous êtes philatéliste, vous y trouverez aussi les timbres « chemin de fer » émis en 1997 et 1998).



Le chemin de fer de la vallée de l'Ambliève

A l'occasion de la manifestation « **Trois-Ponts à toute vapeur** » organisée par la ville de Trois-Ponts en collaboration avec la SNCB, le GTF asbl publie un numéro spécial de sa revue *Trans-fer* entièrement consacré à l'histoire du « *chemin de fer de la vallée de l'Ambliève* », et rédigé par Roland Marganne, professeur d'histoire.

Savez-vous que la première liaison ferrée entre Liège et Luxembourg passait depuis 1867 par... Pepinster, Spa, Francorchamps, Stavelot, Trois-Ponts et Gouvy ?

La ligne de l'Ambliève, elle, qui remonte la rivière de Rivage à Trois-Ponts par Aywaille et Stourmont, ne fut mise en service que... vingt-trois ans plus tard, le 1er juillet 1890, en même temps, d'ailleurs que la route de la vallée.

Ligne créée surtout pour le trafic de marchandises entre les mines de fer et la sidérurgie grand-ducale et de l'est de la France d'une part, et le bassin houiller et sidérurgique liégeois d'autre part, l'artère Rivage - Trois-Ponts - Gouvy fut profondément modernisée par les Prussiens pendant la première guerre mondiale : mise à double voie, elle reçut trois nouveaux affluents, les lignes Malmédy - Stavelot, Vielsalm - Born et Saint-Vith - Gouvy dans le cadre du dispositif militaire allemand d'alimentation du front de Verdun.

La première guerre mondiale terminée, ce fut l'heure de gloire pour notre ligne, aussi bien pour le trafic des voyageurs que celui des marchandises.

Une fois la seconde guerre mondiale passée - et son cortège de destructions dues notamment à la sinistre « Offensive des Ardennes » - la ligne de l'Ambliève, règne des locomotives à vapeur type 64, fut petit à petit marginalisée : concurrence par la route, puis l'autoroute pour le trafic des voyageurs, et par la ligne électrifiée Namur - Jemelle - Arlon - Luxembourg pour le trafic des marchandises. Menacée de suppression pure et simple à la fin des années septante, elle doit sa survie notamment à la volonté des autorités du Grand-Duché de Luxembourg de voir leur pays relié à la ligne à grande vitesse Paris - Cologne en gare de Liège-Guillemins.

Électrifiée dans quelques mois, la ligne de l'Ambliève n'aura donc jamais été aussi près de disparaître et aussi loin de connaître un renouveau qui va faire d'elle une des plus modernes du réseau de la SNCB tant au niveau de la traction et que des télécommunications.

Voilà en quelques phrases, le sujet développé dans *Trans-fer spécial - le chemin de fer de la vallée de l'Ambliève* - qui compte 80 pages sur papier glacé, 5 plans et schémas et 65 photos inédites dont 19 en sépia ou en couleurs.

On peut se procurer *Trans-fer spécial* au prix de 350 F au Musée du Chemin de fer à Bruxelles-Nord, ou par la poste en versant une somme de 350 F (+ 35F d'envoi), soit **385 F tout compris** au compte 240-0380489-59 du GTF asbl, éditeur, Boîte Postale 191, 4000 Liège 1.

GTF asbl-Editions - nos tarifs au 21 juillet 1999

Code article	Désignation de l'article	prix net	port (B)	port étran.
Librairie				
201	Les tramways au Pays de Liège t.2 (trams vicinaux)	2700	260	350
203	Cinquante ans de transport voyageurs à la SNCB	2750	300	510
204	Le rail passe par Liège, du remorqueur au TGV	1140	120	190
205	Histoire du chemin de fer de Landen à Statte	750	120	120
206	Lamorteau, histoire d'une gare gaumaise	350	80	100
207	Le trolleybus à Liège	380	80	100
208	Liège-Cologne, premier chemin de fer trans-européen	980	120	190
209	Thématique philatélique ferroviaire (tome 1 : vapeur)	490	120	190
210	Tramways et trolleybus dans la guerre (1939-45)	450	80	100
211	J'étais machiniste, par Henri Scaillet	495	75	155
212	Thématique philatélique ferroviaire (tome 2 : diesel)	250	80	100
213	Adieu TEE	175	40	50
214	Le chauffeur de locomotive, par Henri Scaillet	375	60	120
215	Thématique philat. ferroviaire (tome 3:électrique)	325	120	190
216	Inventaire des lignes ferrées de la SNCB	200	40	50
217	J'ai conduit les autorails, par Henri Scaillet	495	75	145
Trans-fer (numéros spéciaux et hors série)				
302	Spécial n°2 (Charleroi-Mariembourg-Vireux-Molhain)	300	25	70
303	Spécial n°3 (St-Vith, Clabecq, trams littoral...)	425	40	100
304	Spécial n°4 (de La Panne à Losheimergraben)	450	25	70
305	Spécial n°5 (St-Ghislain-Quiévrain; voitures K4-11)	350	25	70
311	Musée des transports en commun du pays de Liège	250	25	70
312	Aspects ferroviaires du pays de Charleroi (trains+trams)	390	25	70
314	Le Fagnard (ligne internationale Trois-Ponts-Jünkerath)	100	20	50
316	Les chemins de fer oubliés des Trois Frontières	370	25	70
317	Souvenirs ferroviaires du pays de Saint-Vith	200	25	70
318	Les frontières électriques de la SNCB (tome 1)	460	25	70
319	Electrification Gouvy - Troisvierges	300	25	70
320	Les lignes nouvelles de la SNCB	480	25	70
321	Les frontières électriques de la SNCB (tome 2)	275	20	50
322	Le chemin de fer de la vallée de l'Ambliève	350	35	50

Pour commander :

par versement postal ou bancaire : versez préalablement la somme correspondante, augmentée des frais de port, à notre compte 240-0380489-59 de GTF asbl-Editions, BP 191, 4000 Liège 1. Indiquez simplement en communication le(s) code(s)-tarif correspondant à votre commande (vous pouvez ainsi, si vous le souhaitez, faire votre virement par téléphone...).

Pour les commandes de l'étranger, versez la somme correspondante à notre CCP Bruxelles 000-0896641-70, GTF asbl, B.P. 191, B-4000 Liège 1.

Verkiezing 'Model van het Jaar' 1998



Op zaterdag 27 maart 1999 jongstleden vond voor de 9e maal de 'Verkiezing van Model van het Jaar' plaats.

11 enthousiaste modelspoorbouwers uit 7 verschillende clubs reageerden op de oproep in Febelrail-agenda om de in 1998 verschenen modellen te komen keuren. De **CFC** en zijn leden ontvingen ons in hun lokalen in het station van Schaarbeek. Ze ontpopten zich daar als ware gastheren waarvoor we hen danken.

Zo'n 40 verschillende HO-modellen dienden gekeurd te worden. Het ging jammer genoeg niet altijd om nieuwe modellen, want de fabrikanten hebben in 1998 hun verfborstels niet gespaard! Nieuwe schilderijen op bestaande gietvormen aanbrengen is voor de fabrikanten waarschijnlijk een lucratieve bezigheid maar helpt de modeltreinmarkt niet echt vooruit. Het tot in den treure toe uitbrengen van hetzelfde model dat veelal slechts hernummerd werd kan op termijn zelfs een averechts effect hebben. Deze modellen krijgen alleen een appreciatie mee over de keuze van de livree of worden ter informatie vernoemd.

Om dezelfde redenen worden ook de zogenaamde 'reclamewagens' of fantasiemodellen niet gekeurd.

Slechts 12 modellen waren nieuw (= nog nooit eerder verschenen) of hadden wijzigingen aan de kast ondergaan (en worden hierdoor als 'nieuw' geklasseerd). Deze werden uitvoerig gemeten, gekeurd en van commentaar voorzien.

Alle modellen waren afkomstig uit de privéverzamelingen van de juryleden zoals die ze gekocht hadden in de detailhandel (behalve Euroscale dat nergens te vinden was). Zo kon geen enkele fabrikant zijn best gelukke exemplaar uit de serie ter keuring aanbieden wat een onpartijdige beoordeling mogelijk maakt. Sommige leden hadden geen weet van het verschijnen van bepaalde modellen. Er is dus een duidelijk gebrek aan communicatie vanwege vele merken aangaande het waar en wanneer beschikbaar zijn van hun modellen. Nu hangt het dikwijls van het toeval af, of je als modeltreinliefhebber een model kan kopen of niet.

Bij de keuring van de echt nieuwe modellen viel op dat de merken de NEM-normen nu respecteren. Qua naleving van de juiste schaalafmetingen is dit een hele opluchting. Ook zijn de rij-eigenschappen van alle modellen gevoelig verbeterd.

De gekozen uitvoeringen en beschriften lijken ook meer en meer overeen te komen met de werkelijkheid. Hiervoor zouden de fabrikanten een tekstje met achtergrondinformatie bij hun model moeten voegen: waar en in welke jaren heeft het model gereden in die schildering, waartoe werd het gebruikt (vb sneltreindienst of goederenvervoer) en dergelijke, met een foto erbij. De liefhebber kan zich hierop baseren om realistische treinen samen te stellen. Voor het merk wordt het dan natuurlijk onmogelijk om nog fantasiemodellen te leveren!

Qua detaillering zijn veel modellen echter nog al te vaak 'Belgisch geschilderde Duitse wagens'. Dat kost telkens veel punten in de totale appreciatie.

U vindt hierna de einduitslag van de 'Verkiezing van Model van het Jaar 1998'.

Om allerlei redenen werd dit jaar enkel rekening gehouden met normaalspoormodellen van schaal HO; de modellen van een andere schaal en een andere spoorwijdte zullen bij de keuze van het model van het jaar 1999 (in 2000) wel in aanmerking genomen worden.

Indien u ideeën of opmerkingen heeft i.v.m. de keuze van het model van het jaar, kan u contact opnemen met Philippe Callaert, P.B. 15, 1745 Opwijk, tel; 052 / 35 16 04.

Model van het Jaar 1998

Locomotieven

1.	FLEISCHMANN 931155B	81.256	82,00%	Dit model haalt net niet de 85 % vereist voor een 'Model van het Jaar'. De combinatie van apparatuur op de ketel lijkt erg onwaarschijnlijk, waardoor (behoudens tegenbewijs), deze loc niet echt Belgisch genoeg is. Niettemin is dit een prachtig model. Fleischmann gaat de goede kant op!
2.	KLEINMODELLBAHN SOSE 71/98	9926	71,75%	Deze loc kreeg waarschijnlijk nooit de groene livree.
3.	MARKLIN 34883	25.021	65,98%	De foutieve lengte kost veel punten; het is ook al de Xe versie van de 25.021 Deze machine heeft nooit dubbele koplampen gehad, noch de 'ladder' onder onder de keteldeur.
Herschelderingen:				
4.	KLEINMODELLBAHN A7398	6076	-	Zoveelste herschildering op het model uit 1990.
5.	LIMA 462088	150.012	-	In speelgoedset met 2 rijtuigen; kwaliteit uit de jaren '60.
6.	MARKLIN 33632	1601	-	Als nieuw model zou deze loc 75,30% scoren.
7.	MARKLIN 3466.800	°5517	-	Beperkte oplage voor Märklin-Insider-Club. Stip voor bedrijfsnummer te klein.
8.	ROCO 43.596	6332	-	Zoveelste herschildering op het model uit 1987.

Rijtuigen

1.	EUROSCALE 8830	BISTRO-MEMLING	-	Modellen Euroscale nergens gevonden in de detailhandel in 1998;
2.	EUROSCALE 8832	BISTRO	-	waren wel te bekijken op MOMA '99.
3.	EUROSCALE 8834	110	-	

Herschelderingen:

4.	MARKLIN 43940	SET EX-DRG	-	Andere nummering, maar geen verbetering tegenover set uit 1995 (toen 55,84%)
5.	OVV 1100	M1 bicolor	-	Welkome aanvulling voor tijdperk 2, maar er worden verkeerde verluchters bijgeleverd! (nu 84,02 % ipv 84,56% in 1997)

Wagens:

1.	MARKLIN 48032	Habins 'Nordwaggon'	88,05%	Ondanks schaarse detaillering van onderstel toch nog Model van het Jaar.
2.	MARKLIN 48444	Set Fal 'Boël'	85,00%	Bordes is nog steeds te smal.
3.	KLEINMODELLBAHN 91/98.1 - 4	Eaos 'Interferry'	83,55%	Beperkte inzetbaarheid (pendelen tussen Zeebrugge en Antwerpen) laat dit model punten verliezen tegenover de versie van 1993. Bijgeleverde containers zijn niet modelgetrouw.
4.	ROCO 46.917	Shimmns 'B-Cargo'	82,13%	Gebruik de bijgeleverde plaatjes met de kortste armpjes voor de NMBS-versie! Roco gebruikt het Franse model ipv het Duitse als basis.
5.	KLEINMODELLBAHN SOSE 74/98	Z 'Solvay'	82,04%	Prachtig afgewerkt, maar beperkt inzetbaar.
6.	SPRIM/HOBBY 1005	U	75,30%	Oud model van Dacker, technisch verbeterd maar in deze uitvoering beperkt inzetbaar.

Herschelderingen :

7.	EXPERT-MODELS 98.301	Res met lading	-	Frans Jouef-model in Belgische kleuren aangeboden via Spoorwegjournaal, met diverse beladingen.
8.	EXPERT-MODELS 98.320	Eo	-	Duits model in Belgische kleuren - veel te kort.
9.	LS-MODELS 5685 & 5686	Uapps	-	Volgens de foto's werden de beschriften op beide modellen omgewisseld! (79,52% na herkeuring tov 81,24% in 1992)
10.	RIVAROSSO 2405	Rs met containers	-	Bijgeleverde containers niet modelgetrouw. (75,47 % in 1997)
11.	ROCO 46.588	Sdkmss 'Hyundai'	-	De zoveelste beladingsvariant op een Oostenrijkse basiswagen.
12.	ROCO 46.774	Shimms 'Cock Sambre'	-	De combinatie wagen en beschrifting gaat hier niet samen. Na herkeuring 64,86% ipv 74,70% in 1995.
13.	ROCO 46.866	Ucs	-	Dit is een NS-wagen met Belgisch nummer en kleur! Niet gekeurd.

Vermeldenswaardig:

ARNOLD 2982	Tram 'De Lijn'	(N)
ARNOLD 3655	WL MU	(N)
BUSCH 44350	Minibus 'De Lijn'	(HO)
BUSCH 47380	Ambulance Peugeot Boxer 'Service 100'	(HO)
JOCADIS	HL 'Garra'	(HOm)
RIETZE 50590	Ford Mondeo 'Police d'Eupen'	(HO)
RIETZE 50722	Ford Transit 'Police d'Eupen'	(HO)
TILLIG 15554	Sdkmss 'TRW'	(TT)



Modelbouwcenter West-Vlaanderen	Belgische overweg	(HO)	Afwerking laat nog te wensen over - te keuren model leek prototype.
Modelbouwcenter West-Vlaanderen	Lichtseinen	(HO)	Mast steekt bovenaan uit en is te grof voor de schaal. Prachtig realistisch licht dmv glasvezeldraad en diodes.



Le samedi 27 mars 1999 eut lieu pour la neuvième fois l' "Election du Modèle de l'Année".

11 modélistes convaincus provenant de 7 clubs différents avaient réagi positivement à l'appel paru dans l'agenda de Febelrail afin d'apprécier les modèles sortis pendant l'année 1998. Le **CFC** nous reçut dans ses locaux de la gare de Schaerbeek et ses membres se révélèrent comme de véritables hôtes que nous remercions.

Une quarantaine de modèles devaient être examinés; ce ne furent malheureusement pas toujours des nouveaux modèles car en 1998 les fabricants n'avaient pas épargné leurs pinceaux! Des 'repeintures' d'ancien moulages constituent vraisemblablement pour les fabricants une occupation lucrative mais cela ne fait pas progresser le marché du modélisme. Produire un même modèle plusieurs fois, à peine renuméroté, peut à la longue avoir un effet pervers. De tels modèles n'ont reçu qu'une appréciation concernant la livrée et sont citées à titre d'information. Pour les mêmes raisons les wagons 'publicitaires' ou modèles de fantaisie n'ont pas été examinés.

Seuls 12 modèles étaient nouveaux (c-à-d n'avaient pas été produits auparavant) ou avaient reçu des modifications de la caisse (et sont de ce fait classés comme 'nouveau'). Ceux-ci furent soigneusement mesurés, examinés et agrémentés d'un commentaire. Tous les modèles provenaient des collections privées des membres du jury comme ils les avaient achetés dans le commerce de détail (à l'exception d'Euroscale que l'on ne trouva nulle part). De cette manière il n'était pas possible qu'un fabricant présente l'exemplaire le plus réussi d'une série ce qui permet un jugement impartial.

Quelques membres n'avaient pas connaissance de la sortie de certains modèles; il est donc évident qu'il y a un manque de communication de la part de certaines marques au sujet du 'où et quand' leurs modèles seront disponibles. Souvent il dépend du hasard que, comme amateur de modèles de chemin de fer, vous pouvez acheter ou non un modèle...

A l'examen des vrais nouveaux modèles il fut frappant de constater qu'à présent les marques respectent les normes NEM. En ce qui concerne l'observance des dimensions exactes à l'échelle c'est un souffle d'air frais; de même les qualités de roulement de tous les modèles sont sensiblement améliorées.

Les exécutions choisies ainsi que les inscriptions paraissent aussi concorder de plus en plus avec la réalité. A ce sujet, les fabricants devraient joindre un petit texte mentionnant une 'information d'ambiance' : en quelle année le modèle a-t-il circulé dans cette livrée, comment était-il utilisé (trains rapides ou marchandises) etc... avec une photo. L'amateur peut se baser sur ces données pour composer des trains réalistes, et pour la marque il devient impossible de fournir des modèles de fantaisie !

Au point de vue des détails beaucoup de modèles sont encore trop souvent des 'wagons allemands peints à la belge'. Cela coûte chaque fois plusieurs points dans l'appréciation totale.

Ci-après le résultat final de l' "Election du Modèle de l'Année 1998" :

Pour diverses raisons il n'a été tenu compte que des modèles à l'échelle HO et voie normale; les modèles à d'autres échelles et à un écartement de voie différent seront pris en compte lors de l'élection du modèle de l'année 1999 (en l'an 2000).

Si vous avez des propositions ou des remarques à formuler en ce qui concerne l'élection du modèle de l'année, voici la personne à contacter:

Philippe Callaert, B.P. 15, 1745 Opwijk, tél. 052 / 35 16 04

Febelrail Modèle de l'Année 1998

Locomotives

1.	FLEISCHMANN 931155B	81.256	82,00%	Ce modèle n'obtient pas les 85% exigés pour un 'Modèle de l'Année' L'ensemble de l'appareillage sur la chaudière paraît très improbable, ce qui fait que le modèle ne paraît pas assez 'belge'. Néanmoins, c'est un modèle ravissant. Fleischmann est sur la bonne voie!
2.	KLEINMODELLBAHN SOSE 71/98	9926	71,75%	Cette locomotive n'a vraisemblablement jamais reçu la livrée verte.
3.	MARKLIN 34883	25.021	65,98%	Cette machine n'a jamais eu des lampes frontales, ni l'"échelle" sous la porte de la boîte à fumée. La longueur incorrecte fait perdre des points. Aussi s'agit-il de la XIème version de la 25.021.
Redécorsions:				
4.	KLEINMODELLBAHN A7398	6076	-	Tantième repeinture du modèle de 1990.
5.	LIMA 462088	150.012	-	Dans une boîte-jouet avec 2 voitures; qualité des années 60.
6.	MARKLIN 33632	1601	-	Comme nouveau modèle, cette loco aurait obtenu 75,30%
7.	MARKLIN 3466.800	*5517	-	Edition limitée pour Märklin Insider Club. Le point devant le numéro est trop petit.
8.	ROCO 43.596	6332	-	Tantième repeinture du modèle de 1987.

Voitures

1.	EUROSCALE 8830	BISTRO-MEMLING	-	Modèles Euroscale introuvables dans le commerce de détail.
2.	EUROSCALE 8832	BISTRO	-	étaient à voir à MOMA '99.
3.	EUROSCALE 8834	I10	-	
Redécorsions:				
4.	MARKLIN 43940	SET EX-DRG	-	Nouvelle numérotation mais en revanche pas d'amélioration du set de 1995 (jadis 55,84%)
5.	OVB 1100	M1 bicolor	-	Complément bienvenu pour l'époque 2, mais les ventilateurs joints sont incorrects (maintenant 84,02% au lieu de 84,56% en 1997)

Wagons

1.	MARKLIN 48032	Habins 'Nordwaggon'	88,05%	Détaillage rare du châssis; néanmoins: Modèle de l'Année
2.	MARKLIN 48444	Set Fal 'Boël'	85,00%	Passerelle encore toujours trop étroite.
3.	KLEINMODELLBAHN 91/98.1 - 4	Eaos 'Interferry'	83,55%	Utilisation limitée (navette Anvers-Zeebrugge) fait perdre des points par rapport à la version de 1993 - Les conteneurs joints ne sont pas fidèles.
4.	ROCO 46.917	Shimms 'B-Cargo'	82,13%	Utilisez les plaquettes jointes avec les supports courts pour la version B. Modèle de base français au lieu d'allemand.
5.	KLEINMODELLBAHN SOSE 74/98	Z 'Solvay'	82,04%	Finition superbe, mais utilisation limitée.
6.	SPRIM'HOBBY 1005	U	75,30%	Ancien modèle Dacker techniquement amélioré mais utilisation limitée dans cette version.
Redécorsions:				
7.	EXPERT-MODELS 98.301	Res chargé	-	Modèle français de Jouef présenté au couleurs belges et proposé via le Journal des Chemins de Fer avec divers chargements.
8.	EXPERT-MODELS 98.320	Eo	-	Modèle allemand en couleurs belges, beaucoup trop court.
9.	LS-MODELS 5685 & 5686	Uapps	-	D'après les photos, les inscriptions ont été permutées sur les 2 modèles. (79,52% après re-examen contre 81,24% en 1992)
10.	RIVAROSSO 2405	Rs au conteneurs	-	Conteneurs joints pas conformes (75,47% en 1997)
11.	ROCO 46.588	Sdkmss 'Hyundai'	-	Tantième variation du chargement sur base d'un wagon autrichien.
12.	ROCO 46.774	Shimms 'Cock.Sambre'	-	Inscriptions ne conviennent pas au wagon. Après re-examen 64,86% contre 74,70% en 1995
13.	ROCO 46.866	Ucs	-	Il s'agit d'un wagon NS avec numéro et couleur belges! Pas examiné.

A noter:

ARNOLD 2982	Tram 'De Lijn'	(N)	
ARNOLD 3655	WL MU	(N)	
BUSCH 44350	Minibus 'De Lijn'	(HO)	
BUSCH 47380	Ambulance Peugeot Boxer 'Service 100'	(HO)	
JOCADIS	HL 'Garra'	(HOm)	
RIETZE 50590	Ford Mondeo 'Police d'Eupen'	(HO)	
RIETZE 50722	Ford Transit 'Police d'Eupen'	(HO)	
TILLIG 15554	Sdkmss 'TRW'	(TT)	
Modelbouwcenter West-Vlaanderen	Passage à niveau belge	(HO)	Finition laisse encore à désirer; le modèle à examiner semblait un prototype. (en coopération avec Henckens, Overloon)
Modelbouwcenter West-Vlaanderen	Signaux	(HO)	Le mât ressort au-dessus et est trop grossier pour l'échelle. Eclairage réaliste superbe par fibres optiques et diodes.





Vereniging voor Belangstellenden in het Openbaar Vervoer

vereniging zonder winstgevend doel

1. MAANDELIJKSE PROJECTIEAVONDEN

Antwerpen (20.00 uur in "de Nieuwe Zurenborger", Dageraadplaats 4)

27 augustus 1999 : **Buurtspoorwegarcheologie, deel 2** (S. Justens). Een aparte kijk op het museumgebeuren in België en de politiek om oude voertuigen en gebouwen veilig te stellen voor de toekomst.

24 september 1999 : **Zimbabwe** (W. Windey). Vanuit Johannesburg naar Victoria Falls en terug: met diverse Zuid-Afrikaanse stoomlokomotieven tot Beit Bridge, waar de grens bereikt wordt; dan wordt koers gezet naar Bulawayo van waaruit alle zijlijnen bereden worden en een uitgebreid bezoek gebracht wordt aan de stelplaats; na een tweedaagse reis wordt dan Victoria Falls bereikt met als hoogtepunt een bezoek aan de watervallen, maar vooral ook de mogelijkheid tot het fotograferen van treinen op de imposante brug die de grens met Zambia vormt. Met de nodige fotostops bereiken we na vijf dagen opnieuw Johannesburg.

22 oktober 1999 : **MIVA anders bekeken** (J. Tyssens). Uit de periode 1973-1990 zien we: de bouw van "het nieuwe werkhuis en stelplaats" te Hoboken, werktrams in en rond de pre-metro, schoolvervoer en extra diensten, geheime en minder geheime technische MIVA-lokalen, en als extra enkele NMVB/MIVB/MIVG actieve werktrams.

26 november 1999 : **Jaarlijkse diaverkoop**, met als spelregels:

- * slechts leden van VeBOV worden als verkoper toegelaten;
- * er worden maximum 200 dia's aanvaard;
- * elke verkoper kan hoogstens 20 dia's te koop aanbieden, tenzij het maximum van 200 niet bereikt wordt, dan aanvaardt de veilingmeester bijkomende dia's in volgorde van aanbieding;
- * de te koop gestelde dia's worden vanaf 19.30 uur, tot uiterlijk 19.45 uur, ingeraamd bij de veilingmeester aangeboden; de verkoop begint om 20.00 uur; de dia's worden per reeks eerst vertoond, daarna geveild;
- * het minimumbod per dia is 10 BEF (tenzij de verkoper vooraf een hogere prijs stelt); opbieden met 5 BEF of veelvoud hiervan;
- * afrekening voor kopers en verkopers gebeurt tijdens de vergadering van december; minimum 10 % van het verkoopbedrag wordt afgestaan aan de verenigingskas voor huur van de zaal.

Brussel (20.00 uur, vergaderzaal Anneessens, ingang Fontainasplein)

10 september 1999 : **Trams in het zuiden van de Bondsrepubliek Duitsland en in Wenen** (L. De Coster). Beelden van het begin der jaren 80.

8 oktober 1999 : **Trams in Lissabon, 1998** (A. De Prins).

2. UITSTAP

Op 30 oktober wordt een uitstap georganiseerd naar de Vennbahn. Nadere inlichtingen volgen nog. Inschrijven kan bij Luc Couscheir, 03.829 06 23.

N° 78

F E B E L R A I L

AGENDA

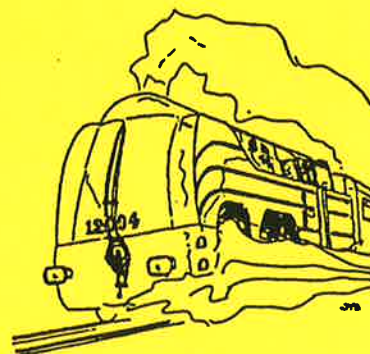
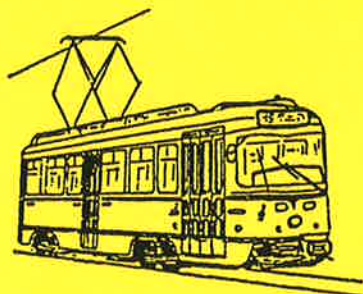

<p>FEBELRAIL AGENDA Driemaandelijks tijdschrift (februari, april, augustus, oktober) Nr. 78 - 4de trimester 1999</p>	<p>FEBELRAIL AGENDA Périodique trimestriel (février, avril, août, octobre) N° 78 - 4ème trimestre 1999</p>
<p>Verantwoordelijke uitgever: J. Van Olmen Holle Eikaard 45, 2550 Kontich</p>	<p>Editeur responsable: J. Van Olmen Holle Eikaard 45, 2550 Kontich</p>
<p>Inhoud:</p> <ul style="list-style-type: none">- Kalender van de activiteiten van de verenigingen aangesloten bij Febelrail- Nieuws omtrent publicaties- Diverse mededelingen van allerlei clubs en organisaties van spoorwegbelangstellenden	<p>Contenu:</p> <ul style="list-style-type: none">- Calendrier des activités des associations membres de Febelrail- Informations concernant de nouvelles publications- Communications diverses de plusieurs clubs et organisations d'amis du rail
<p>Febelrail is niet verantwoordelijk voor vergissingen die eventueel in de inhoud van deze Agenda zouden geslopen zijn. Voor alle inlichtingen omtrent de vermelde activiteiten wordt verwezen naar de betrokken clubs en organisaties !</p>	<p>Febelrail ne peut pas être tenu responsable des erreurs qui se seraient éventuellement glissées dans cet Agenda. Pour tous renseignements concernant les activités mentionnées, nous renvoyons aux différentes associations et organisations concernées !</p>
<p>Abonnement: 300,- fr. per jaar (buitenland: 400,- fr.). Bankrekening: 068-0918460-91 Postrekening: 000-1482295-38</p>	<p>Abonnement: 300,- fr. par an (étranger: 400,- fr.). Compte bancaire: 068-0918460-91 C.C.P.: 000-1482295-38</p>
<p>FEBELRAIL vzw Federatie van Belgische Verenigingen van Spoorwegbelangstellenden</p>	<p>FEBELRAIL asbl Fédération des Associations Belges d'Amis du Rail</p>
<p>Contactadres: Holle Eikaard 45, 2550 Kontich</p>	<p>Adresse de contact: Holle Eikaard 45, 2550 Kontich</p>
<p>Oplage van dit nummer: 1.100 exemplaren.</p>	<p>Tirage de ce numéro: 1.100 exemplaires.</p>

LIJST VAN DE BIJ FEBELRAIL AANGESLOTEN VERENIGINGEN

Adressen en tel. nummers waar inlichtingen kunnen bekomen
worden over de initiatieven van de betrokken clubs.

LISTE DES ASSOCIATIONS MEMBRES DE FEBELRAIL

Adresses et numéros de tél. où l'on peut se renseigner
concernant les initiatives des clubs respectifs.

AFCC - Association Ferroviaire des Cheminots de Charleroi	Boîte Postale 1596, 6000 Charleroi - 1 ☎ 071/60.20.54
AMITRA - Association pour le Musée du Tramway / Vereniging voor het Tramuseum	R. Dieudonné, Avenue des Buissonnets 42, 1020 Bruxelles ☎ 02/268.05.40
ARBAC/KBVVS - Association Royale Belge des Amis des Chemins de Fer / Koninklijke Belgische Vereniging der Vrienden van het Spoor	Gare Centrale, 1000 Bruxelles / Centraal Station, 1000 Brussel ☎ -
ASVi - Association pour la Sauvegarde du Vicinal	R. Dussart Desart, Venelle au Palio 49, 1150 Bruxelles ☎ 071/51.66.03
BVS - Belgische Vrienden van de Stoomlocomotief	L. Blommaerts, Ten Berg 101, 9300 Aalst ☎ 053/70.38.37
BUURTSPORWEGMUSEUM SCHEPDAAL	G. Peiffer, Ninoofsesteenweg 955, 1703 Schepdaal ☎ 02/569.16.14
CFC - Club Ferroviaire du Centre	Section Centre: J.L.Francoq, Gare Musée de Haine-Saint-Pierre, Rue de la Station, 7100 La Louvière Section Bruxelles: M. Symons, Avenue Hansen Soulié 79, bte 6, 1040 Bruxelles ☎ 064/44.25.71 - 02/733.72.97
CFFL - Club Ferroviaire Froidmont Locomotion	C. Defechereux, Avenue Winterberg 42, 1330 Rixensart ☎ 02/654.05.79
CFMS - Club Ferroviaire de Mons et de sa Région	J. Noel, Rue du 4 Août 6, 7032 Spiennes ☎ 065/33.86.78
CFS - Chemin de Fer de Sprimont	G. Hans, Rue du Mierdy 2, 4140 Sprimont ☎ 04/382.19.25
GTF - Groupement Belge pour la Promotion et l'Exploitation Touristique du Transport Ferroviaire	Boîte Postale 191, 4000 Liège 1 ☎ -
HOESELTSE TREINCLUB	D. Smets, Lindekapelstraat 7, 3730 Hoeselt ☎ 089/41.53.72
MTUB/MSVB - Musée du Transport Urbain Bruxellois / Museum voor het Stedelijk Vervoer te Brussel	M. Grieten, Avenue des Meuniers 64, 1160 Bruxelles ☎ 02/660.65.32
MVB - Modelspoorvrienden Brugge	U. Schotte, Kerkebeekstraat 32, 8490 Varsenare ☎ 050/38.95.32
PFT/TSP - Patrimoine Ferroviaire Touristique / Toeristisch Spoor Patrimonium	P. Herbiet, Avenue des Eglantines 15, 1150 Bruxelles ☎ 02/770.51.82
PRO-TRAM	Dr. Hemerijckxlaan 1, 1850 Grimbergen ☎ 02/269.02.74 - 02/233.78.57
RMM - Rail Miniature Mosan	C. Carpet, Prée 7a, 5640 Biesme-Mettet ☎ 071/72.95.61
SCM - Stoom Centrum Maldegem	Postbus 29, 9990 Maldegem ☎ 050/71.68.52
TDM - Tram 2000	T. Hamal, Rue Abbé J. Heymans 15, 1200 Bruxelles ☎ 02/779.14.42
TMS - Train Modèle Sud (Association des Modélistes Ferroviaires du Sud-Luxembourg)-	Avenue Nothomb 67, 6700 Arlon ☎ 063/22.12.77
VeBOV - Vereniging voor Belangstellenden in het Openbaar Vervoer	H. Vandenberg, Kroonstraat 8, 3920 Lommel ☎ 03/457.51.82 - 011/54.15.04 - 03/271.07.27
VENNBAHN	Bahnhof Raeren, Bahnhofstrasse 70, 4730 Raeren ☎ 087/85.24.87



IN MEMORIAM PHIL DAMBLY

Met veel droefheid moeten wij het overlijden melden, op 3 september 1999, van Philippe ("Phil") Dambly, zelfstandig tekenaar en illustrator, bekend locomotiefkenner en actief lid van de Werkgroep Spoorweggeschiedenis. Phil werd tijdens de jaren '60 in de kringen van Belgische spoorwegvrienden vooral bekend door zijn met prachtige tekeningen geïllustreerde bijdragen "Van Sporeghem junior" en "Locomotieven uit alle windstreken" in het maandblad "Het Spoor - Le Rail" van de Sociale Werken (nu Personeelszaken, Beheer sociale zaken) van de NMBS.

Phil Dambly werd geboren te Wellin in de provincie Luxemburg op 20 juni 1929 (zoals hij zelf ooit opmerkte: "...geboren in 1929, zoals de locomotieven type 5 en 35 die, zoals ik, nooit in serie gebouwd werden..."). Al in zijn prilste jeugd kwam hij in de ban van de stoomlocomotief. Eerst was hij als jonge knaap gefascineerd door de stoomlocomotieven van de buurtspoorwegen die toendertijd op de NMVB-tramlijnen van de "Groupe de Wellin" ingezet werden. Nadien kwam hij in contact met de "grote" stoomlocs van de NMBS in het station van Rochefort en ontdekte hij de machtige machines - o.a. de locomotieven type 10 - die vanuit de stelplaats van Jemelle ingezet werden op de lijn naar Luxemburg. Zijn passie voor de stoom kende nadien - en dit gedurende zijn ganse leven - geen grenzen meer.

"Voor de grote massa is de stoomlocomotief steeds de personificatie geweest van de spoorweg zelf, hoewel deze in feite slechts een vervoermiddel op rails is dat niet door zijn tractiewijze gekarakteriseerd wordt. Niemand bleef onverschillig voor de statige gang van een rijdende locomotief. Ze zal steeds de levendigste onder de machines blijven, een machine die snelheid en soepele kracht belichaamde, die in de warmte haar aandrijfvermogen vond, maar die van machinisten en stokers al de bedrevenheid eiste om de dienstregeling na te leven en de honger van haar vuurgloed te stillen (...)" Deze lijnen zette Phil op papier in 1968 en spreken elke rechtgeaarde stoomliefhebber aan. U vindt ze op blz. 105 van "Onze overgetelijke stomers" (in het Frans: "Nos inoubliables 'vapeur'"), een boek dat werd gepubliceerd in 1968 door de Sociale Werken van de NMBS, waarmee Phil de prijs van de Directeur-Generaal van de NMBS in de wacht sleepte... Voordien verscheen de tekst van het boek in afleveringen in het tijdschrift "Het Spoor - Le Rail".

Nadien werkte de auteur - met de vastberadenheid van een echte Ardenner - gedurende 20 jaar aan de voorbereiding van zijn meesterwerk "Vapeur en Belgique", dat in twee delen gepubliceerd werd door de uitgeverij Ediblanchart in 1989 en 1994. Dit werk kan beschouwd worden als de encyclopedie van de stoomtractie bij de Belgische spoorwegen van 1835 tot 1966, waarvoor alle stoomliefhebbers Phil eeuwig dankbaar zullen zijn... Spijtig genoeg heeft de uitgever het standaardwerk (nog ?) niet in het Nederlands uitgegeven, hoewel het Deel I reeds jaren geleden in het Nederlands vertaald werd en de vertaling - in samenwerking met de auteur - minutieus op fouten werd nagekeken. De eventuele publicatie van zijn "Tome 1" en "Tome 2" in het Nederlands zal Phil in ieder geval niet meer mogen meemaken...

Overigens had hij ook het plan opgevat om een algemeen standaardwerk te schrijven over de dieseltractie in België en was hij reeds vrij ver gevorderd met zijn historisch onderzoek naar de beginperiode van de dieseltractie en de indienstname van de eerste types van diesellocomotieven. Terloops: Phil bezat hij ook een enorme kennis over de luchtvaart en over het militair materieel dat werd ingezet tijdens de tweede wereldoorlog...

We zullen Phil missen, met zijn unieke persoonlijkheid en zijn bijzonder gevoel voor humor, steeds klaar voor een pittige uitspraak en steeds bereid om zijn enorme kennis en rijke documentatie te delen met andere spoorvrienden die hem om hulp vroegen bij het schrijven van een artikel, het verrichten van historisch onderzoek, het voorbereiden van een publicatie... De rook van zijn eeuwige sigaar is ondertussen voor altijd vervlogen, samen met de rook van zijn - en onze - "onvergetelijke stomers".

In naam van Febelrail bieden wij zijn echtgenote, kinderen en kleinkinderen onze oprechte gevoelens van medeleven aan en wensen hen veel moed en sterkte toe...

Paul PASTIELS, Jef Van OLMEN

IN MEMORIAM PHIL DAMBLY

C'est avec beaucoup de tristesse que nous devons vous informer du décès, le 3 septembre 1999, de notre ami, Monsieur Philippe ("Phil") Dambly, dessinateur-illustrateur indépendant et membre actif du Groupe de Travail d'Histoire Ferroviaire. Il était bien connu par les amateurs du rail par ses nombreux articles ferroviaires repris dans les rubriques "Durail junior" et "Les locomotives du monde entier" dans la revue "Le Rail / Het Spoor" de la SNCB.

Avec une ardeur d'avance Phil Dambly est né à Wellin le 20 juin 1929, "en même temps, disait-il, que les locomotives types 5 en 35 de la SNCB, qui n'ont pas été produits en série... ni moi non plus!". Dès sa prime enfance, il succomba totalement aux charmes irrésistibles de la déesse Vapeur en découvrant les petits trains vicinaux du Groupe de Wellin, les évolutions majestueuses des puissantes machines en gare de Rochefort ou à l'atelier de traction de Jemelle. Il voua depuis lors une grande passion pour le Rail et pour le matériel de traction en particulier. Son intérêt déborda aussi vers l'aviation et vers le matériel militaire utilisé durant la Seconde Guerre mondiale.

"La locomotive à vapeur a été, pour l'âme populaire, l'expression même du chemin de fer, alors que celui-ci est par essence un moyen de transport sur rail, quel que soit le mode de traction. Nul n'était indifférent à la noblesse d'une locomotive en marche. Elle restera la plus vivante des machines, celle qui incarne la vitesse et la force aisée, qui puisait dans la chaleur la source du mouvement, mais qui exigeait tout l'art des mécaniciens et de leurs inséparables compagnons, les chauffeurs, pour tenir un horaire et assouvir l'appétit de son brasier (...)" . Les amis du rail connaissent bien l'auteur de ces élégantes lignes car ils se sont déjà délectés à la lecture de "Nos inoubliables 'Vapeur' ", prix du Directeur Général de la SNCB pour l'année 1968.

Depuis, Phil Dambly n'a eu de cesse, avec une tenacité et une opiniâtreté ardennaises peu communes, à remanier, peaufiner, corriger, ciseler, améliorer fondamentalement le contenu de son premier ouvrage édité par la SNCB. Grâce aux fameux tomes I et II de "Vapeur en Belgique", publiés respectivement en 1989 et en 1994 par Ediblanchart, tous les ferroviaphes - voués au culte de la vaporeuse Divine - disposent enfin d'une véritable et précieuse encyclopédie de la traction à vapeur belge depuis son origine (1835) jusqu'à ses derniers panaches (1966). Qu'il en soit éternellement remercié pour cette oeuvre monumentale !

Aujourd'hui, notre ami Phil Dambly, a entrepris le grand voyage. Les dernières volutes de son éternel cigare ont rejoint dans les cieux les ultimes fumées de nos locomotives à vapeur. Cette disparition précoce est pour nous d'autant plus cruelle qu'il nous préparait déjà un merveilleux "Diesel en Belgique" !

Febelrail adresse à sa chère épouse, à ses enfants et petits-enfants leurs sincères condoléances et leurs affectueux réconforts.

Paul Pastiels.

Dessins / tekeningen: Phil Dambly (Le Rail - mars 1959 / Het Spoor - maart 1959):

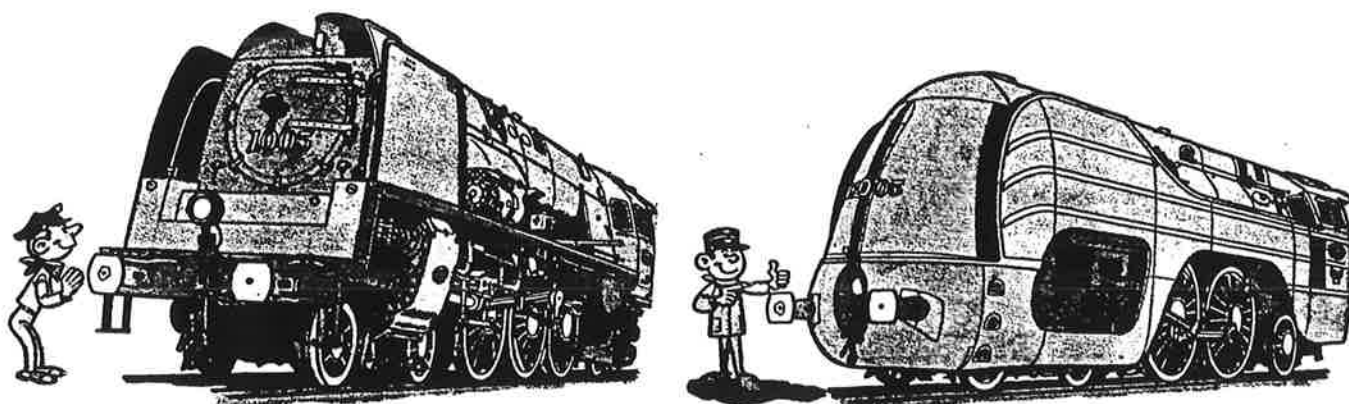

vzw. BELGISCHE VRIENDEN VAN DE STOOMLOCOMOTIEF(B.V.S)

Exploitant van de toeristische museumlijn

STOOMSPOORLIJN DENDERMONDE-PUURS (S.D.P.) en de

B.V.S.-Shop (spoorwegboekhandel : boeken, tijdschriften, video's ...)

Fabrieksstraat,118 9200 Dendermonde-Baasrode tel+fax+rep 052/ 330223

1. NIEUWS VAN DE S.D.P.

Het rijseizoen 1999 van de S.D.P. is goed verlopen. De belangstelling voor de stoomtrein gleept door de loc.n°1 "Cockerill" (stoomlocomotief met verticale ketel , bouwjaar 1907) met als last een houten drie-assig G.C.I-rijtuig (bouwjaar 1904) en dito pakwagen was behoorlijk groot. Jammer genoeg voor onze kassier waren er weer een pak "amateurs" die fotografieren , filmen en geluid opnemen, maar die de S.D.P. voor de rest geen centiem gunnen.

De vzw.B.V.S. heeft zopas bij de N.M.B.S. de nodige wisselstukken kunnen aankopen voor de herstelling van de keerkoppeling van de motorwagen 4302. Het ziet er naar uit dat de MW 4302 tegen het rijseizoen 2000 terug in dienst zal zijn en aldus de bediening van het baanvak Dendermonde N.M.B.S. - Baasrode-Noord opnieuw zal verzekerd zijn.

Inmiddels is de MW4302 het slachtoffer geweest van graffiti-kladders. De 12 m-lange "versiering" is inmiddels terug overschilderd.



2. B.V.S.-SHOP

De Shop in het station van Baasrode-Noord is in principe open elke zaterdag van 14 tot 18u. (Opgelet : gesloten op 25-12-99 en 01-01-2000!)

Bestellingen: B.V.S.- SHOP

p/a Ph.DESMET, Stationslaan, 2 8200 BRUGGE 2

of via fax 050/39.20.60 of fax. 052/33.02.23

De B.V.S.-Shop is sedert kort van start gegaan met de opruiming van oudere tijdschriften. Wat voor 1996 verscheen, wordt met korting verkocht. Wie zijn verzameling wil compleet maken of zijn documentatie wil uitbreiden, mag niet treuzelen. Op de vermelde manifestaties zullen naast nieuwigheden ook oudere tijdschriften aanwezig zijn.

De B.V.S.-SHOP zal aanwezig zijn

- op 30/10, 31/10 en 1/11, van 10 tot 18u. op de expo van de Modelspoorwegvrienden BRUGGE, G.Davidstr., 10 (centrum de Koepel, bij de Kristus-Koning-Kerk).

- van 11 tot en met 14/11, telkens van 10 tot 18u. op de expo van de Pijl t.g.v. zijn 25-jarig bestaan te LEEST (opgelet: dus niet te Muizen in het clublokaal)

- op de spoorwegboekenbeurs van de L.M.S op zondag 5 december (van 10 tot 13 u.) in het Kartuizershof op de Kartuizersvest, 55-57 te LIER.

ENKELE NIEUWIGHEDEN

- De uitgever van het Nederlandse tijdschrift "Rail Hobby" heeft ook in 1999 een speciaal nummer samengesteld. De brochure "BRUGGEN, IN DE WERKELIJKHEID EN OP DE MODEL-BAAN" telt 100 pp. en is rijkelijk geïllustreerd met hoofdzakelijk kleurenfoto's (ook van een vijftiental Belgische spoorwegbruggen !) en talrijke tekeningen. In zowat 20 artikels worden alle mogelijke aspecten van "de spoorwegbrug" belicht.

Prijs: 630 fr. (leden B.V.S. 565 fr) + 55 fr. verzendingskosten.

- Bij de uitgeverij De ALK BV is zopas "SPOOR & TREIN -Editie 10" verschenen. Het boek is geïllustreerd met ruim 350 foto's, gedeeltelijk in kleur. Onder de artikels vallen op:

*Einde van een tijdperk, afscheid van de series 1100, 1200 en 1300 van de NS

*Van TGV tot Thalys of Achtien jaar TGV's in Europa.

*Postvervoer per spoor in Nederland.

Bovendien is er een index met de artikels van editie 1 tot en met 10.

Prijs: 1290 fr (leden B.V.S. 1160 fr) + 100 fr. portokosten

Bestellen via betaling op rekening 423-2019811-21 van B.V.S.-Shop

Baasrode met vermelding van de gewenste titel(s)

Verwacht medio november.

- MIBA SPEZIAL 42 : MODELBAHN DIGITAL , Systeme und Produkte, Tips und Ideen.

Overzicht van de verschillende digitale systemen en hun huidige mogelijkheden, alsook de mogelijke uitbreidingen in de toekomst. Uitrusten van oudere loks met decoders. De geleidelijke ombouw van een klassieke sturing naar een digitale. Gebruik van de PC bij de modelbaanbesturing. Combinatie van geprogrammeerde en manuele besturing. Overzichten van alle decoders, besturings- en planningssoftware.

Prijs: 455 fr (leden B.V.S 410 fr) + 100 fr portokosten.

vzw. AMIS BELGES DES LOCOMOTIVES A VAPEUR (B.V.S.),
Exploitant de la ligne touristique
CHEMIN de FER à VAPEUR TERMONDE- PUURS (S.D.P.)
et du B.V.S.-SHOP (littérature ferroviaire)
Fabrieksstraat, 118, 9200 Dendermonde-Baasrode tél+fax+ rép.052/330223

1. NOUVELLES DU S.D.P.

La saison de circulation 1999 du S.D.P s' est bien passée. L'intérêt du public pour le train à vapeur était plus que satisfaisant. Ce train était composé de la locomotive n° 1 "Cockerill" (loco "bouteille" à chaudière verticale de 1907), une voiture entièrement restaurée du type G.C.I. (en bois, à trois essieux, construite en 1904) et un fourgon "assorti" du type tôle. La voiture G.C.I. et le fourgon sont mis en service pour la première fois dans 13 ans d'exploitation touristique par le B.V.S.

Il y a quelques jours le B.V.S. a pu acheter à la S.N.C.B. les pièces de rechange, nécessaires pour la réparation de l'inverseur de l'autorail 4302. En conséquence la desserte de la section Termonde SNCB - Baasrode/ Noord sera de nouveau possible en 2000.

Entretemps l'AR 4302 a été la victime d'amateurs de graffiti. La "décoration" d'une longueur de 12 m. est déjà disparue sous une nouvelle couche de peinture.

2. B.V.S.-SHOP



En principe le Shop, installé dans la gare de Baasrode-Noord, est ouvert chaque samedi de 14 à 18h. (Attention: fermé le 25-12-99 et le 01-01-2000)

Commandes: B.V.S.- SHOP
p/a Ph.DESMET, Stationslaan, 2 8200 BRUGGE 2
ou par fax 050/39.20.60 ou fax 052/33.02.23

Depuis quelques semaines, le B.V.S.-Shop a commencé la liquidation des "vieux" périodiques. Tout périodique, apparu avant 1996, sera offert à prix réduit. Celui qui veut compléter sa collection ou agrandir sa documentation, ne peut pas tarder !!! Aux expositions sous-mentionnées, à part des nouveautés, les vieux périodiques seront en vente!

Le B.V.S.- SHOP sera présent,
- les 30/10, 31/10 et 1/11, de 10 à 18h. à l'expo organisée par les Modelspoorvrienden de BRUGES, G.Davidstraat, 10. (centre De Koepel, près de l'église Kristus-Koning.)
- les 11 à 14/11, de 10 à 18h. à l'expo du Club "De Pijl", organisée à l'occasion de son 25 ième anniversaire à LEEST (près de MALINES).
- à la bourse de livres ferroviaires, organisée par le club lierois de modélisme ferroviaire, le dim. 5/12 (10 à 13h.) au Kartuizershof, Kartuizersvest, 55-57 à LIERRE

QUELQUES NOUVEAUTES

- Aussi en 1999 l'éditeur néerlandais de la revue ferroviaire "Rail Hobby" a composé un numéro spécial. L'ouvrage "BRUGGEN, IN DE WERKELIJKHEID EN OP DE MODELBAAN" (LES PONTS FERROVIAIRES DANS LA REALITE ET SUR LES RESEAUX MINIATURES) compte 100 pp. et est abondamment illustré par des photos en couleur (dont une quinzaine de ponts ferroviaires belges) et des nombreuses dessins. Dans 20 articles tout le savoir sur le pont ferroviaire est traité dans cette brochure.
Prix: 630 fr. (membres B.V.S.- 1999 565 fr) + 55 fr. frais de port.

- Chez l'éditeur hollandais DE ALK BV est apparu "SPOOR & TREIN - EDITIE 10" (Rail & Train - Edition 10) .

350 illustrations, partiellement en couleur. Plusieurs articles dont e.a.

-un concernant la fin des locos électriques des séries 1100, 1200 et 1300 des NS.

-un sur le transport du courrier par rail aux Pays Bas

-un intitulé, "du TGV au Thalys", traitant les TGV en Europe depuis déjà 18 ans

En plus il y a un index concernant tous les articles apparus depuis la 1ère édition.

Prix: 1290 fr (membres B.V.S. 1160 fr) + 100 fr de frais de port.

Commander par virement au le compte 423-2019811-21 du B.V.S.-Shop en mentionnant le(s) titre(s) commandé(s).

- Annoncé pour mi-novembre

-MIBA SPEZIAL 42: MODELBAHN DIGITAL, Systeme und Produkte,

Tips und Ideen. Cette brochure en allemand donne un aperçu de tous les systèmes digitaux actuels et leurs possibilités d'extension dans le futur.

Transformations de vieilles locomotives avec un décodeur. La transformation au

fur et à mesure d'un réseau avec une commande classique en réseau digitalisé. La

combinaison de la commande programmée et la commande manuelle. L'emploi du

PC dans la commande d'un réseau miniature. Aperçus de tous les décodeurs et les

logiciels de commande et de dessin de réseaux.

Prix : 455fr (membres B.V.S. 410 fr) + 100 fr frais de port.

SONNTAG/DIMANCHE/ZONDAG

05, 12 & 19 / 12 / 1999



mit der
prenez la
met de



zum Weihnachtsmarkt nach Monschau
pour aller au marché de Noël de Montjoie
naar de Kerstmarkt van Monschau

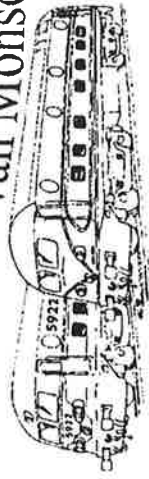

Hin/aller/heen		Zurück/retour/terug
EUPEN IC-IR	13.30	MONSCHAU 19.00
RAEREN	14.05	RAEREN 19.50
MONSCHAU	14.55	EUPEN IC-IR 20.30

INFO : VENNBAHN V.o.E.
Bahnhof Raeren
Bahnhofstrasse 70
B-4730 RAEREN

TEL. +32 087 858285 (Montag-Freitag/
lundi-vendredi/maandag-vrijdag 09.00-12.00)

FAX. +32 087 858289

25 JAAR
DE PIJL

Internationale Modelspoor Expo
11-12-13-14 november 1999
Van 10.00 tot 18.00 uur
Omnihal LFEEST

• De PIJL



MAPMETUIR
SUCORWEGCLUIR
MFCHEI PA

HOESLISE TRENCLOUB.

36ste INTERNATIONALE RUILBEURS.

MODELREINEN EN TOEBEHOREN.

ZONDAG 05 DECEMBER 1999.

CULTUREEL CENTRUM HOESELT.

Van 09.00u tot 13.00u.

Gratis tombolaticket voor elke bezoeker ! Ticketten zijn geldig voor de trekkings van 10u15' ; 11u15' en 12u15'.

Waardevolle prijzenpot, lokomotieven , wagons, bouwdozen, modelauto's , posters, en vele andere prijzen.....!!!!!!!

Voor info en reservaties : Lindekapelstraat 7 te 3730 Hoeselt.

Tel & fax : 089 - 51.46.44.

37ste RUILBEURS ZONDAG 30 JANUARI 2000.

38STE RUILBEURS ZONDAG 04 JUNI 2000.

36 - BOURSE d'ECHANGE INTERNAT.

TRAINS ET ACCESOIRES.

DIMANCHE 05 DECEMBRE 1999.

CENTRE CULTUREL HOESELT

De 9.00h à 13.00h.

Billet de tombola gratuit à chaque visiteur. Les billets sont valable pour les tirages de 10h15' , 11h15' et 12h15'. Nombreux lots de valeurs tel que locomotives, wagons, boîtes de construction, auto's miniatures, posters et beaucoup d'autres prix intéressants.....!!!!

Renseignements et réservations : Lindekapelstraat 7 à 3730 Hoeselt.

Tel. & fax : 089-51.46.44.

37 Bourse d'échange dimanche 30 janvier 2000.

38 Bourse d'échange dimanche 04 juin 2000.



GROUPEMENT DES AMIS DU RAIL

G.A.R. a.s.b.l. - service documentation

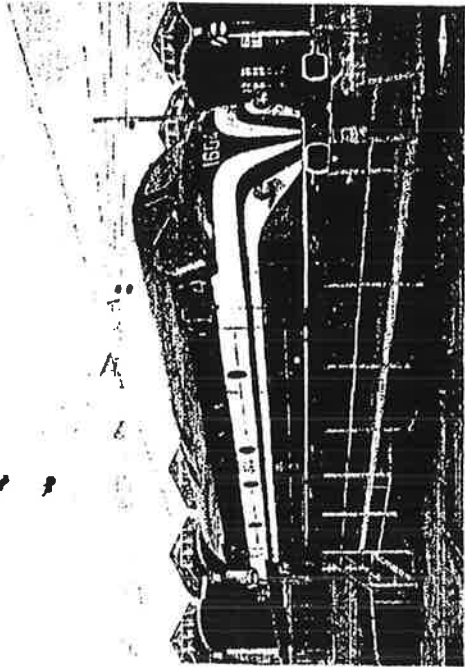

GAR Postkarte Nr.128
(erhältlich zum Preis von
20.-LUF)

CFL 1604 (heute Sites &
Monuments)
Am 12.07.1995 im Dépôt
Luxemburg

D ` 1600er

So schlicht und einfach heisst die neue Video-Dokumentation über die CFL Baureihe 1600. Unter amerikanischer Lizenz der General Motors / Elektromotive Division (EMD) gebaut, war dieser Loktyp als europäischen Version der amerikanischen FP9 gleich 203fach bei europäischen Eisenbahnen anzutreffen, davon 4 bei der CFL. Der Film zeigt im ersten Teil kurz die Ursprünge dieser robusten Diesel-Elektrischen Lokomotiven und ihren Einsatz bei verschiedenen Eisenbahngesellschaften in Europa. Anschliessend wird, anhand einer Fülle von bisher teilweise noch unveröffentlichten Fotos, Film- und Videoaufnahmen, die Lebensgeschichte der « 1600er », von der Lieferung im April 1955 bis zur Ausmusterung im September 1994, behandelt. Im zweiten Teil des Films sieht der Zuschauer dann einen interessanten Bericht über die Aufarbeitung der 1604, die schon im Jahre 1988 unter Denkmalschutz gestellt worden war. Drehgestelle, Heizung, Motor sowie verschiedene Sicherheitsorgane wurden von CFL-Fachleuten teilweise überholt. Nach mühseligem Spachteln, teilweiser Neuverblechung, Abschleifen der Karosserieteile, Erneuerung der Führerkabinen usw.usw., erhielt die Lok schliesslich wieder ihr original Rostrotres Kleid mit den bekannten gelben Doppelstreifen. Mit finanzieller staatlicher Unterstützung gelang den freiwilligen Helfern von G.A.R. und 5519 ASBL in gut 3000 Arbeitsstunden eine wahre Meisterleistung. Einzigtürige Aufnahmen der Proberfahrten (Güterzug-Doppeltraktion mit 1800 und 3600), die nach Abschluss der Renovierungsarbeiten stattfanden, beenden diese kurzweilige Dokumentation, die in keinem Video-Archiv fehlen sollte.

(Spieldauer ca 120 Minuten)

Preis : LUF 1350.- (33,47 €)

Eisenbahn-Video-Revue 1998

Sie kommt, die Video-Revue 1998 ! Auch dieses Jahr erscheint eine « Eisenbahn-Video-Revue », die über die wichtigsten Ereignisse des Jahres 1998 berichtet wird. Wegen beruflichen Verpflichtungen unseres Mitglieds Nico Birchen, der die « Revue » in seiner Freizeit zusammenstellt, sowie der Fülle des zu verarbeitenden Video-Materials gibt es dieses Jahr höchstwahrscheinlich wieder 2 Teile. Der erste Teil erscheint nach den Sommerferien, Anfang September, der zweite Teil zur Modellbahnbörse Ende Oktober in Steinsel. Wie üblich gibt es aber wieder viel « Dampf und Diesel » fürs Geld. Weitere Informationen über die Revue 1998 gibts im nächsten Rundschreiben.



Vereniging voor Belangstellenden in het Openbaar Vervoer

vereniging zonder winstgevend doel

1. MAANDELIJKE PROJECTIEAVONDEN

Antwerpen (20.00 uur in "de Nieuwe Zurenborger", Degeraadplaats 4)

26 november 1999 : **Jaarlijkse diaverkoop**, met als spelregels:

- * slechts leden van VeBOV worden als verkoper toegelaten;
- * er worden maximum 200 dia's aanvaard;
- * elke verkoper kan hoogstens 20 dia's te koop aanbieden, tenzij het maximum van 200 niet bereikt wordt, dan aanvaardt de veilingmeester bijkomende dia's in volgorde van aanbidding;
- * de te koop gestelde dia's worden vanaf 19.30 uur, tot uiterlijk 19.45 uur, ingeraamd bij de veilingmeester aangeboden; de verkoop begint om 20.00 uur, de dia's worden per reeks eerst vertoond, daarna geveild;
- * het minimumbod per dia is 10 BEF (tenzij de verkoper vooraf een hogere prijs stelt); opbieden met 5 BEF of veelvoud daarvan;
- * afrekening voor kopers en verkopers gebeurt tijdens de vergadering van december, minimum 10 % van het verkoopbedrag wordt afgestaan aan de verenigingskas voor huur van de zaal.

17 december 1999 : **Siemens tram onderricht live** (Roeland Hermans, controleur onderrichter De Lijn). Wij worden gewijst gemaakt in de stuurpost van "onze" nieuwe tram, met voorgeschiedenis en randinformatie over de tram en de vergelijkende testen met PCC 7164 op het testspoor te Wildenrath (Duitsland). Na de uiteenzetting heeft iedereen nog ruim de mogelijkheid vragen te stellen over dit praatthema bij een gezellig pintje.

28 januari 2000 : **Railnieuws '99 (RAILTHEATER VOORBURG)** De jaarlijkse traditie met dia's uit Nederland en buitenland die de belangrijkste gebeurtenissen op gebied van trein en tram weergeven.
Audio-visuele show !

Brussel (20.00 uur, vergaderzaal Annessens, ingang Fontainasplein)

12 november 1999 : **Rondrit in Engeland: tot Newcastle (trein) en Blackpool en Church (trams, museumlijn) in 1984 (L. De Coster).**

10 december 1999 : **Trams in België in 1974 (R. Stevens).**

14 januari 2000 : **Dertig jaar pré-metro in Brussel (R. Stevens).**

11 februari 2000 : **Jaaroverzicht treinen in België in 1999 (L. De Coster).**

2. VERGADERINGEN IN 2000

Voor uw agenda: de vergaderingen in 2000 zijn gepland op volgende data.

Antwerpen: 28 januari, 25 februari, 24 maart, 28 april, 26 mei, 23 juni, 28 juli, 25 augustus, 22 september, 27 oktober, 24 november en 22 december.

Brussel: 14 januari, 11 februari, 10 maart, 14 april, 12 mei, 9 juni, 8 september, 13 oktober, 10 november, 15 december.



EXPOSITION ET BOURSE DE MODELISME FERROVIAIRE A WALFERDANGE (GRAND-DUCHE DE LUXEMBOURG)

Les 13 et 14 novembre 1999, de 10h à 18h, au Centre Culturel Prince Henri.

Organisation: Association des modelistes Ferroviaires de Luxembourg (AMFL),
B.P. 40, L-7201 Walferdange.

MODELLEISEBUNNCLUB BASSIN MINIER (MBM) ESCH-SUR-ALZETTE (GRAND-DUCHE DE LUXEMBOURG)

Le samedi 30 octobre 1999: "Okkasiousmaart" de 14h à 17h30.
Dell'Hecht Schouti, MBM-Clublocal, rue de l'Hôpital.

MODELL EISENBAHN TAUSCHBÖRSE BOURSE D'ECHANGE DE TRAINS MINIATURES

A STEINSEL (GRAND-DUCHE DE LUXEMBOURG),
le dimanche 31 octobre 1999, de 10h à 17h30, dans l'ancien hall de basket.

Organisation: Module-Club Luxembourg, 27, rue des Prés, L-7333 Stensel.

INTERNATIONALE MODELSPOR EXPO TER GELEGENHEID VAN "25 JAAR DE PIJL", ORGANISEERD DOOR DE VERENIGING "DE PIJL"

op 11, 12, 13, 14 november 1999, van 10u tot 18u, zaal Omhial te Leest (Mechelen).
(zie aankondiging elders in deze Agenda)

MOBOV

p/a F. Bourguignon, Clementinastraat 60, 2018 Antwerpen, tel. 03/237.27.64

Lokaal: Kambalastraat (binnendok 27), 2000 Antwerpen, tel. 03/226.42.15.

vrijdag 5 november	14-17 20-23	praat- en rijnamiddag praat- en rijavond
maandag 8 november	14-17 20-23	praatnamiddag werkavond - alle schalen/alle groepen
dinsdag 16 november	14-17 20-23	praat- en rijnamiddag praat- en rijavond
maandag 22 november	14-17 20-23	praatnamiddag werkavond - alle schalen/alle groepen
vrijdag 3 december	14-17 20-23	praat- en rijnamiddag praat- en rijavond
maandag 6 december	14-17 20-23	praatnamiddag werkavond - alle schalen/alle groepen
dinsdag 17 december	14-17 20-23	praat- en rijnamiddag praat- en rijavond



Musée du Transport Urbain Bruxellois asbl - Avenue de Tervueren, 364b - 1150 Bruxelles

Le musée est fermé jusqu'au 01/04/2000 à l'exception du premier samedi de chaque mois (accès gratuit de 11h à 16h, Rétroshop ouvert jusque 15h, pas de circulation de tramway historique).

Agenda

Le MTUB à l'heure d'hiver

Nous voilà donc arrivés au terme de notre dix-septième saison. Une saison qui, contrairement aux bruits qui ont un peu trop rapidement circulé, se soldera par un bilan tout-à-fait honorable et dans la parfaite lignée des années précédentes : à la fin août, 10.672 personnes avaient visité notre musée et/ou circulé à bord de nos tramways historiques au cours des week-ends normaux d'exploitation, contre 10.453 l'an passé. Mais attendons bien sûr la fin de l'année pour des statistiques plus complètes et une analyse plus fine ...

Comme c'est devenu la tradition, notre musée ne fermera pas complètement ses portes au cours de l'hiver. Chaque premier samedi du mois, nos halls seront en effet accessibles gratuitement de 11 à 16 heures. Aucun tramway historique ne circulera mais le Rétroshop sera ouvert jusque 15 heures. Par contre, la "sortie bus" mensuelle sera supprimée. Il est vrai que, hormis quelques irréductibles, les amateurs ne se bousculaient plus vraiment au portillon et que l'on commençait sans doute à avoir fait le tour du sujet. Par ailleurs, cette sortie périodique avait lieu le samedi après-midi, soit au moment même où les bénévoles du groupe "technique bus" (GTB) ont besoin de toute leur énergie pour maintenir en état de marche notre magnifique collection (et ce n'est pas une mince affaire : voyez plus bas). En contrepartie, on nous promet deux ou trois activités annuelles un peu plus conséquentes. Quant aux "cours de dérouillage" du matériel, qui étaient à l'origine de ces sorties, elles continueront à être assurées sans voyageurs, au fil des disponibilités des actifs du GTB.

Enfin, communiqué avec les réserves d'usage, voici un aperçu du programme envisagé pour les prochains Faits d'Hiver :

- samedi 20 novembre : Lille : prolongement du VAL vers Roubaix-Tourcoing et visite amicale à nos confrères de l'AMITRAM ;
- samedi 11 décembre : excursion en tramway anversois ;
- dimanche 23 janvier : présentation du nouveau matériel STIB (A308 - Cito - Jonckheere SB201 - Métro 5ème série) ;
- dimanche 27 février : activité MTUB (on espère que la nantaise 144 sera réparée ...) ;
- week-end des 10-11-12 mars : voyage à Londres avec, au menu, le nouveau tramway de Croydon, le métro léger automatique des Docklands, le magnifique musée des transports de Covent Garden et, peut-être, une excursion au (tout aussi nouveau) tramway de Birmingham.

Insistons encore sur le fait que tout ceci n'est annoncé qu'à titre purement indicatif, les contacts officiels devant encore être pris dans la plupart des cas. Pour connaître le menu définitif, ne ratez donc pas les News hivernales !

Jeu. 18 novembre 1999 : Conseil d'Administration ouvert aux membres

Comme c'est de tradition, la séance du mois de novembre du Conseil d'Administration sera accessible aux membres. A l'ordre du jour, les premiers chiffres de la saison écoulée et le projet de budget pour 2000. Les personnes qui le désirent pourront également interpellier le Conseil sur les sujets qui leur tiennent à coeur. Rendez-vous est fixé aux intéressés à 20 heures précises au centre de Relations Publiques de la station Annessens (entrée côté place Fontaines).

Samedi 20 novembre 1999 : Fait d'Hiver à Lille

Un métro automatique récemment prolongé, un tramway moderne efficace et au design original, une association dynamique qui préserve, restaure et exploite avec beaucoup de bonheur d'anciens tramways : voilà trois bonnes raisons pour le MTUB de programmer son premier déplacement hivernal tout juste au-delà de nos frontières. Vous l'aurez compris : c'est à LILLE, son VAL, son MONGY et son AMITRAM que nous rendrons une petite visite de courtoisie en novembre prochain.

Le déplacement se fera bien entendu en EUROSTAR Un temps libre sera prévu à midi pour que chacun puisse se restaurer à sa guise. Les personnes intéressées peuvent obtenir plus d'informations auprès des organisateurs habituels, Claire et Marc GRIETEN (02/660.65.32 entre 18 et 20 heures).

L'inscription obligatoire doit être enregistrée avant le 29 octobre en :

- renvoyant le bulletin ci-dessous à MTUB Faits d'Hiver, c/o Marc GRIETEN, avenue des Meuniers, 64 à 1160 BRUXELLES
- versant la somme de 900 BEF (membres MTUB) ou 1.100 BEF (non membres) au compte 001-2911345-63 de Faits d'Hiver MTUB à 1410 Waterloo.

FAIT D'HIVER A LILLE (20 novembre 1999)

NOM :

ADRESSE :

TELEPHONE :

- inscrit membres et non-membres au voyage à Lille

- paie la somme totale de BEF par virement effectué le

AMRA**MODEL TREINTENTOONSTELLING VAN AMRA IN FORT 2 TE Wommelgem, van 11 tot en met 14 november 1999, van 10u tot 18u.**

Grote clubbaan van 1200 m lengte!

EXPOSITION FERROVIAIRE A L'OCCASION DU 45ème ANNIVERSAIRE DU CLUB FERROVIAIRE DE L'EST DE LA BELGIQUE

Les 11, 12, 13, 14 novembre 1999, de 10h à 18h, à Tiège (Salle du Tilleul) (E42 A27, sortie 8, Spa). Réseaux échelles HO, Hom, HOe, N, Z

COLLECTOR'S BANK - HERFSTVEILING 1999

6 en 7 november 1999 in Hotel Ter Elst te Edegem, Prins Boudewijnlaan, zaterdag vanaf 14u en zondag vanaf 10u. Info: tel. 03/440.52.44

EXCURSION EN "REGIOSPRINTER" DE DÜREN A HEIMBACH (D)
le jeudi 11 novembre 1999**GRAND VOYAGE DU PONT D'ASCENSION 2000 POUR VOUS FAIRE DECOUVRIR LES CHEMINS DE FER NORVEGIENS**
du 30 mai au 4 juin 2000

Organisation/informations: G.T.F., B.P. 191, 4000 Liège-1



G.T.F. a.s.b.l.

NIEUW BELGISCH TIJDSCHRIFT: "MODELSPOORMAGAZINE"
NOUVELLE REVUE BELGE: "TRAIN MINIATURE MAGAZINE"

Info: Meta Media NV, Wettersestraat 64, 9260 Schellebelle, tel. 09/369.31.73

ANTWERP TRAIN ASSOCIATION

Secretariaat: Vissersdreef 31, 2960 Brecht - tel. 03/633.17.87

Ruilbeurs voor miniatuurtreinen in het Fort van Merkssem, telkens van 9u tot 13u, op 12 december 1999.

EXPO TRAINS + BOURSE A ARLON de l'association T.M.S. asbl :

les 24 et 25 juin 2000 - info: tél. 063/24.00.04

VEILINGEN VERCAUTEREN

Eerstvolgende veiling van miniatuurtreinen: zaterdag 18 en zondag 19 december 1999, in veilinghuis Bernaerts, Verlatstraat te Antwerpen. Info: tel. 052/20.33.03

**MODELSPoorvrienden BRUGGE**
p/a U.Schotte, Kerkebeekstraat 32, 8490 Varsenare
Tel: 050/38.95.32Zaterdag 30, zondag 31 oktober en maandag 1 november 1999:
OPENDEUR DAGEN. Doorlopend van 10 tot 18 uur.**GRATIS TOEGANG**Grote zaal gelijkvloers: ruilbeurs + modulebaan + boekenstand.
Grote zaal 1ste verdiep: 3 clubbanen in werking
Kleine zaal 1ste verdiep: ruilbeurs

Gezellige Bar. Warme en koude dranken, kleine restauratie.

Waar? Lokaal : Gerard Davidstraat, 10 (Wijk Kristus Koning)
Brugge.

Met het openbaar vervoer: lijnbus Nr 9

Samedi 30, dimanche 31 octobre et lundi 1 novembre 1999:
Journées "PORTES OUVERTES", continu de 10 à 18 hrs.
ENTRÉE GRATUITE
Tez-de-chaussée : bourse d'échange + réseau modules + bouquinerie
1er étage: 3 réseaux en fonction + bourse d'échange.
Boissons chaudes et froides, petite restauration.
Local: Rue Gerard David, 10, Bruges. (Quartier "Kristus Koning")
Transport vicinal : Bus No 9**ALAF** secrétariat Magnée Jean-François, impasse de Vottem, 92 4000 LIEGE
Tél 04/225.13.88 (après 19 h) Internet : www.ibelgique.com/alaf
E-mail : alafinfo@ibelgique.com

Le samedi 6 et le dimanche 7 novembre 1999, exposition de trains miniatures dans notre local à Ougrée, 77 rue de la Gare (LIEGE). L'ALAF expose son réseau une fois l'année afin de montrer l'évolution de son projet. L'entrée est de 100 BEF pour les adultes, 50 BEF pour les enfants (jusque 12 ans). Bar et petite Restauration.

Projection de vidéo et coin enfants, expositions de matériel ferroviaire.

Contact Magnée JF au 04/225.13.88 ou bien Internet : www.ibelgique.com/alaf
E-mail : alafinfo@ibelgique.comLes réunions du club se tiennent tous les 1^{er} mercredis du mois ainsi que tous les vendredis de 19 h 30 à 24 h 00.

M.

BOEKENBEURS

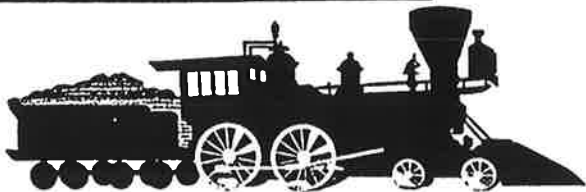

VOOR

SPOORWEGLITERATUUR

ZONDAG 5 december 1999

van 10.00. tot 13.00.

in zaal KARTHUIZERSHOF

KARTHUIZERSVEST 55 57. 2500. LIER

INFO: 03.480.44.03 fax.: 03.491.11.70

e-mail: mgullent@be.packardbell.org.

DE CLUB "DE LIERSE MODELSPOORWEGEN"
ORGANISEERT ZONDAG 5 DECEMBER 1999 VOOR
DE TIENDE MAAL EEN BOEKENBEURS VOOR
SPOORWEGLITERATUUR. HET SUCCES VAN DE
VOORGAANDE JAREN IS EEN AANSPORING OM
VERDER TE GAAN ! OP DE BEURS WORDEN ZOWEL
NIEUWE ALS TWEEDEHANDSE BOEKEN TE KOOP
AANGEBODEN; EN IN DIVERSE TALEN:
NEDERLANDS, FRANS, DUIJS, ENGELS, ...
HEB JE IETS DAT JE WILT VERKOPEN, DAN BIEDEN
WIJ U TWEE MOGELIJKHEDEN; OFWEL HUUR JE
EEN TAFEL VOOR 300 BEF/M2 OFWEL KUN JE IETS
VIA ONZE CLUBTAFEL LATEN VERKOPEN, EVENWEL
MET EEN PROVISIE VOOR DE CLUB.
HET AANBOD BLIJFT NIET BEPERKT TOT BOEKEN
WIJ DENKEN OOK AAN TIJDSCHRIFTEN
NASLAGWERKEN, BROCHURES, KALENDERS,
MODELBAANCATALOGI, POSTERS, FOTO'S, DIA'S
POSTZEGELS, VIDEO'S EN NOG VEEL MEER.
ECHTER GEEN TREINEN EN TOEBEHOREN.
OP 5 DECEMBER 1999 ZAL DE BOEKENBEURS
DOORGAAN IN DE ZAAL:

KARTHUIZERSHOF
KARTHUIZERSVEST 55-57
2500 LIER

ARBAC



KBVVS

ASSOCIATION ROYALE BELGE DES AMIS DES CHEMINS DE FER
asbl Gare Centrale, 1000-Bruxelles
KONINKLIJKE BELGISCHE VERENIGING DER VRIENDEN VAN HET
SPOOR, vzw Centraal Station, 1000-Brussel

Chaque mardi non férié, de 20 à 22 h 30, réunion dans nos locaux de la station de pré-métro "ANNEESSENS" (entrée par la place Fontainas).

A cette occasion,

- portefeuille de lecture (sauf le dernier mardi du mois) ;
- possibilité de consulter ou d'emprunter les ouvrages de notre bibliothèque (de 20 à 21 h).

Par ailleurs, une séance de projection de films et/ou diapos à caractère ferroviaire est organisée le dernier mardi de chaque mois, à 20 h 30 (pas en juillet-août).

Gezellig samenzijn iedere dinsdag van 20 u tot 22 u 30 in onze lokalen gelegen in het MIVB-station "ANNEESSENS" (ingang kant Fontainasplein).

Bij deze gelegenheid, tijdschriften ter beschikking, bibliotheek (20 - 21 u).

Iedere laatste dinsdag van de maand, om 20 u 30, films- en/of diaprojecties (niet in juli - augustus).

ZATERDAG 11 DECEMBER 1999
DE 59 AAN DE EER

Ter gelegenheid van het van de pers lopen van het boek "Les locomotives Diesel type 201 / série 59" dat zal worden voorgesteld te St-Ghislain, leggen we voor deze gelegenheid een reis "buiten seizoen" in.

De speciale trein, gesleept door de museum lokomotief 201.101 van de NMBS aan kop van K-rijtuigen, zal uit Antwerpen-Centraal (of Berchem) vertrekken omstreeks 9u00. Hij begeeft zich eerst naar de stelplaats van Antwerpen-Dam - die binnen enkele weken gesloten wordt en die een plaats zal krijgen in het vormingsstation Antwerpen-Noord - waar een bezoek is voorzien.

Vervolgens rijdt de trein verder naar Schaarbeek met een kort bezoek aan de stelplaats waarvan de omgeving sterk werd gewijzigd door de doorgang van de HSL naar Leuven en Antwerpen.

Van daar begeeft het konvooi zich naar St-Ghislain waar de deuren van onze bergplaats voor deze gelegenheid zullen geopend worden. Indien de tijd het toelaat zal er een kort bezoek kunnen plaats vinden aan de stelplaats van St-Ghislain die eveneens haar deuren moet sluiten voor het einde van dit jaar...

De terugrit naar Antwerpen is voorzien omstreeks 19u00.

We hebben getracht de prijs zo juist mogelijk te berekenen om het aan een maximum aantal liefhebbers mogelijk te maken aan deze uitstap deel te nemen.

Het is nochtans mogelijk voor diegenen die zich gewoon naar St-Ghislain wensen te begeven zonder de speciale trein te nemen, alleen een toevoerbijet te bestellen. Ter herinnering, dit bijet is geldig voor een heen- en terugreis vanuit elk belgisch station naar de plaats waar een manifestatie van het TSP is, en dit tegen een zeer lage prijs.

Indien deze "buiten seizoen" reis u interesseert, wacht er niet mee uw inschrijvingsbulletin op tijd terug te zenden.

Een aangename reis in ons gezelschap.



OPSLAGPLAATS VOOR MATERIAAL TE ST. GHISLAIN

Zoals verleden jaar zullen we, voor de liefhebbers van het TSP (en ook voor de anderen!), de deuren van onze bergplaats van materiaal te St.Ghislain in de maand december openen.

Zij die het wensen, zullen op die manier de laatste publicaties kunnen ontdekken (waaronder de kalender 2000 en het boek "Les locomotives type 201/série 59") op onze stand waar we het geheel van onze producties ten toon stellen. Natuurlijk zullen er boeken, tijdschriften, metalen platen van de konstruktors, postkaarten, enz. zijn.

De toegang tot het gebouw zal mogelijk zijn op **zaterdag 11 december** van 10 tot 17 uur.

De toegang is zeer eenvoudig : gelegen op 200 m van het station St-Chislain (gratis parking) via de reling die zich bevindt boven op de brug die het station overkoepelt.

Volgnummer :

Réf. : 99/.....

DEELNEMINGSFORMULIER

Rit nr 70 " DE 59 AAN DE EER "

Zaterdag 11 december 1999

Dit formulier dient teruggestuurd vóór 1 december naar het volgend adres :

T.S.P. v.z.w.
Egelantierenlaan, 15
B - 1150 BRUSSEL

Om geldig te zijn dient het verschuldigde bedrag toe te komen op 3 december.
Een bedrag van 200BEF voor administratiekosten zal aangerekend worden in geval van annulatie.

Ik, ondergetekende :NAAM + VOORNAAM :

Adres :, Nr., Bus

Woonplaats :, Postnummer :

Abonnement OP DE BAAN nr :, Bankrekening :

schrijf in voor deze rit :

- Volwassenen abnoment OP DE BAAN aan 19 Euro (766 BEF) = BEF
- Gewone deelnemers aan 21,50 Euro (867 BEF) = BEF
- Kinderen van 6 tot 16 jaar aan 9,5 Euro (383 BEF) = BEF
- Kinderen onder 6 jaar = GRATIS.....
- Toevoerbijet NMBS 2e klasse geldig van elk station naar een instapstation en terug aan 6 Euro (242 BEF) = BEF

TOTAAL : BEF

Ik regel het verschuldigde bedrag door :

- Doorgestreepte cheque op naam van TSP-Brussel
- Storting op PCR 001-1201789-35 van T.S.P. Brussel met melding de nummer en de datum van de reis
- Internationaal postmandaat, gegarandeerde cheque of storting op PCR 000-1318999-90 van TSP Brussel (verplicht voor de buitenlanders).
- Voor de leden in het buitenland verblijvend, betaling op de dagzelf.

Ik verklaar het TSP niet verantwoordelijk te stellen in geval van ongevallen of technische wijzigingen.

Datum en handtekening.

**SAMEDI 11 DECEMBRE
LES 59 A L'HONNEUR**

A l'occasion de la sortie du livre "Les Locomotives type 201 / série 59" dont la présentation aura lieu à Saint-Ghislain, nous organiserons un voyage "hors saison" de circonstance...

Le train spécial, remorqué par la locomotive-musée 201.010 de la SNCB attelée à des voitures K, partira d'Antwerpen-Centraal (ou Berchem) aux alentours de 9h00. Il se dirigera d'abord vers la remise d'Antwerpen-Dam, - qui vit ses dernières semaines avant son transfert dans la gare de formation d'Antwerpen-Noord -, où une visite est prévue.

Ensuite, le train reparira vers Schaarbeek pour une visite sommaire de l'atelier de traction, dont les abords seront profondément remaniés par le passage des lignes IGV vers Leuven et Antwerpen.

De là, le convoi se dirigera vers St-Ghislain où les portes de notre abri de matériel seront ouvertes pour la circonstance. S'il n'est pas trop tard, une brève visite pourra être effectuée à l'atelier de traction de St-Ghislain, qui doit également fermer ses portes avant la fin de l'année...

Le retour à Antwerpen est prévu aux environs de 19h30.

Ici aussi, nous avons du calculer le prix au plus juste pour permettre au plus grand nombre d'amateurs de participer à l'excursion.

Toutefois, ceux qui désiraient simplement se rendre à St-Ghislain sans utiliser le train spécial, peuvent toujours commander un billet d'approche uniquement. Pour rappel, ce titre de transport permet d'effectuer un voyage aller-retour de toute gare belge vers un lieu où se trouve une manifestation PFT, pour un prix dérisoire.

Si ce voyage hors-saison vous intéresse, ne tardez pas à rentrer votre bulletin d'inscription dans les délais.

Bon voyage en notre compagnie.



ABRI DE MATERIEL DE ST. GHISLAIN

Comme l'année passée, nous ouvrirons à l'intention des amateurs du PFT (et des autres !) les portes de notre abri de matériel de St-Ghislain au mois de décembre.

Ceux qui le désirent pourront ainsi découvrir les dernières publications (dont le calendrier LOCO 2000 et le livre "Les locomotives type 201/série 59") dans le stand où nous exposerons l'ensemble des productions. Il y aura évidemment des livres, des revues, des plaques de constructeurs, des cartes postales, etc.

L'accès au site aura lieu le samedi 11 décembre de 10h à 17h.

L'accès est très simple : à 200 m de la gare de St-Ghislain (parking gratuit) par la rampe située au sommet du pont enjambant la gare.

BULLETIN DE PARTICIPATION

Voyage n°70 "LES 59 A L'HONNEUR"

Date : samedi 11 décembre 99

Ce formulaire doit être envoyé avant le 1er décembre 99 à l'adresse suivante :

P.F.T. a.s.b.l.

Avenue des Eglantines, 15
B - 1150 BRUXELLES

Le montant de votre participation doit nous parvenir pour le 3 décembre.

Une somme de 200F sera retenue en cas de désistement et demande de remboursement.

Je, soussigné : NOM + PRENOM.....
Adresse : N°..... Boite.....
Localité : N° postal.....
Abonné EN LIGNES N°..... Compte bancaire:.....

Inscris pour ce voyage :

- Participants adultes abonnés EN LIGNES à 19 Euros (766 FB)F
- Participants adultes ordinaires à 21,50 Euros (867 FB)F
- Enfants de 6 à 16 ans à 9,50 Euros (383 FB)F
- Enfants en dessous de 6 ans GRATUIT.....
- Billet d'approche SNCB valable en 2e classe de toute gare belge à une gare d'embarquement et retour à 6 Euros (242 FB)F
-F
- TOTAL.....F

Je règle le montant en Euros ou en francs belges selon la formule suivante :

- Enfants de 6 à 16 ans à 9,50 Euros (383 FB)F
- Virement sur le compte bancaire 001-1201789-35 du PFT Bruxelles en mentionnant en communication le numéro du voyage
- Virement sur le compte courant postal 000-1318999-90 du PFT Bruxelles (obligatoire pour les personnes résidant hors de Belgique).

Pour les amateurs résidant à l'étranger uniquement, paiement le jour même du voyage

Je déclare renoncer à tout recours contre le P.F.T. en cas d'accident ou changement inopiné de la composition ou de la traction du train.

Date et signature,

EEN NIEUWE UITGAVE

We hadden ze u beloofd voor dit jaar nog ... En ze zal er dan ook zijn ...

Natuurlijk betreft het van de pers lopen van een studie toegewijd aan de Diesellokomotieven type 201, de bekende 59 (tekst in het Frans).

Voorgesteld in formaat A4 op papier 135gram, omvat dit werk niet minder dan 280 bladzijden gebonden met lijndraad, met een kartonnen omslag in kleur.

De inhoud is onderverdeeld in verschillende hoofdstukken, die de bouw van de lokomotieven voorstellen, hun technische eigenschappen, hun opeenvolgende standplaatsen, de ribbeurten, de livrieën, hun bijzonderheden en nog vele andere dingen.

Meer dan 500 zwart wit foto's en 32 kleur foto's luisteren dit werk op. 18 grafieken en 68 schetsen en plans vervolledigen de afbeeldingen.

De verkoopprijs van dit werk is vastgelegd op 49 Euros (1977 BEF) en de verschijning is aangekondigd voor het begin van de maand december.

Bij intekening nochtans, bieden we u deze publikatie aan tegen de prijs van 39,5 Euros (1593 BEF), verzendkosten bij te voegen (België: 210 BEF; buitenland: 380 BEF).

Deze aanbieding is geldig tot 31 oktober. Indien u belangstelling hebt, volstaat het ons bijgevoegde strook terug te zenden, we sturen u het boek op zodra het verschijnt.

Ten einde hoge postkosten te vermijden, kunt u het boek eveneens ophalen tijdens onze openingsdag van onze bergplaats van materiaal te Si-Chislain op 11 december aanstaande.

Adres: TSP vzw Egenlantierenlaan, 15 B - 1150 BRUSSEL.



X

Naam en voornaam:

Adres:

reserveert exemplaren van het boek " Les locomotives Diesel type 201 / série 59" tegen de prijs van 39,5 Euros (1.593 BEF).

Ik wens

een postverzending; in dit geval voeg ik 210 BEF / 380 BEF toe aan het bedrag;

het af te halen tijdens de dag van zaterdag 11 december.

Ik regel de betaling vóór 31 oktober door :

storting op rekening 001-1201789-35 van het TSP-Brussel met vermelding "Intekening HL 59";

zending van een Eurocheck opgesteld in belgische franken (niet toegelaten voor de leden die in het buitenland wonen);

betaling op postrekening 000-1318999-90 van het TSP-Brussel (alleen voor leden gehuisvest in het buitenland)

kontant (uitzonderlijk voor de leden in het buitenland verblijvend).

bl.59

UNE NOUVELLE PUBLICATION

Nous vous l'avions promise pour cette année encore ... Elle sera bien au rendez-vous...

Il s'agit évidemment de la sortie de presse de l'étude consacrée aux locomotives Diesel type 201, les fameuses 59.

Présenté au format A4 sur papier 135 grammes, le livre comporte pas moins de 280 pages reliées au fil de lin, avec une couverture cartonnée en couleurs.

Le contenu est divisé en différents chapitres qui présentent la construction des locomotives, leurs caractéristiques techniques, leurs affectations successives, les roulements, les livrées, leurs particularités, et bien d'autres choses encore.

Plus de 500 photos en noir et blanc et 32 en couleurs illustrent l'ouvrage: 18 graphiques et 68 figures et plans complètent l'iconographie.

Le prix de vente de cet ouvrage est fixé à 49 Euros (soit 1977 BEF) et la parution est annoncée pour le début du mois de décembre.

Toutefois, en souscription, nous vous proposons d'acquiescer cette publication au prix de 39,5 Euros (soit 1593 BEF), frais de port en sus (Belgique: 210F; étranger: 380 F).

Cette offre est valable jusqu'au 31 octobre. Si vous êtes intéressé, il suffit de nous renvoyer le talon joint et nous vous expédierons le livre dès parution.

Afin d'éviter les importants frais postaux, vous pourrez également l'enlever lors de notre journée d'ouverture de notreabri de matériel de Si-Chislain, du 11 décembre prochain.

Adresse: PFT asbl Avenue des Eglantines, 15 B - 1150 BRUXELLES

X

Nom et prénom:

Adresse:

réserve exemplaires du livre "Les locomotives type 201 / série 59" au prix de 39,5 Euros (1.593 BEF).

Je souhaite

une expédition par la poste; dans ce cas, j'ajoute 210 BEF / 380 BEF au montant;

l'enlever lors de la journée du samedi 11 décembre.

Je règle le paiement avant le 31 octobre, par :

virement au compte 001-1201789-35 du PFT Bruxelles en mentionnant en communication "Souscription HL 59"

envoi d'un Eurocheck libellé en francs belges (non autorisé pour les membres résidant à l'étranger)

paiement sur le compte postal 000-1318999-90 du PFT Bruxelles (membres résidant à l'étranger uniquement)

en liquide (exceptionnel pour les membres résidant à l'étranger).

bl.59

Zoals elk jaar wordt het tijd u onze LOCO kalender voor het jaar 2000 voor te stellen: hij is steeds ontworpen en gerealiseerd in samenwerking met EDIBLANCHART.

In 2000, bieden we u steeds twaalf foto's aan, één per maand, waaronder vijf in kleur: de verkoopprijs blijft onveranderd en bedraagt 345 BEF voor onze trouwe lezers en 395 BEF voor de anderen. De verzendkosten, hieraan toe te voegen, bedragen 65 BEF.

De uitgekozen foto's zijn de volgende:

- Januari : stoomlokomotief 64.036 te Gent-St. Pieters (kleur)
- Februari : stoom 81.046 te Couillet
- Maart : motorstel 1935 te Schaarbeek
- April : elektrische lokomotief 2803 + M2 te Itrerbeek (kleur)
- Mai : Diesellokomotief 200.026 te Groenendaal paardenbaan
- Juni : motorrijtuig 603 te Rossart
- Juli : elektrische lokomotief CFL 3605 te Essingen (kleur)
- Augustus : stoomlokomotief 40.062 te Schaarbeek
- September : Diesellokomotief 202.020 TSP te Borris (Denemarken) (kleur)
- Oktober : motorstel Brussel-Tervuren aan de brug van Woluwe
- November : elektrische lokomotief 123.028 te Jemelle
- December : Diesellokomotief 1804 CFL te Vielsalm (kleur)

De kalender is voorgesteld in formaat A3 onder geplastificeerde omslag.

Om hem te verkrijgen volstaat het de overeenstemmende som te storten op rekening 001-1201789-35 van het TSP-Brussel met als vermelding " LOCO 2000"

De kalender zal eveneens beschikbaar zijn tijdens de reizen en manifestaties van het TSP (St.Ghislain, 11 december).

Foroziene datum van verschijning : 15 november.

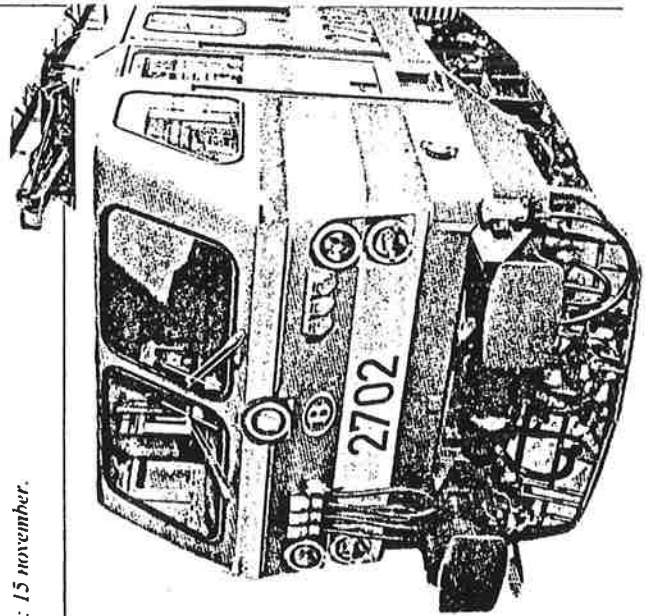

Comme tous les ans, il est temps de vous proposer notre calendrier LOCO pour l'année 2000: il est toujours conçu et réalisé conjointement avec EDIBLANCHART.

En 2000, nous vous proposerons toujours douze photos, à raison d'une par mois, dont cinq en couleurs: le prix de vente reste inchangé, à savoir 345F pour nos fidèles lecteurs et 395F pour les autres. Les frais d'envoi, en sus, s'élèvent à 65F.

Les photos sélectionnées sont les suivantes:

- Janvier : locomotive vapeur 64.036 à Gent-St. Pieters (couleurs)
- Février : vapeur 81.046 à Couillet
- Mars : automotrice 1935 à Schaarbeek
- Avril : locomotive électrique 2803 + M2 à Itrerbeek (couleurs)
- Mai : locomotive Diesel 200.026 à Groenendaal hippodrome
- Juin : autorail 603 à Rossart
- Juillet : locomotive électrique CFL 3605 à Essingen (couleurs)
- Août : locomotive vapeur 40.062 à Schaarbeek
- Septembre : locomotive Diesel 202.020 PFT à Borris (Danemark)(couleurs)
- Octobre : motrice Bruxelles-Tervuren au Pont de Woluwe
- November : locomotive électrique 123.028 à Jemelle
- December : locomotive Diesel 1804 CFL à Vielsalm (couleurs)

Le calendrier se présente au format A3, sous couverture plastifiée.

Pour l'obtenir, il suffit de verser la somme correspondante sur le compte 001-1201789-35 du PFT Bruxelles en mentionnant en communication " LOCO 2000 ". Le calendrier est également disponible lors des voyages et manifestations PFT.

Parution prévue : 15 novembre.

CLUB FERROVIAIRE DE MONS ET SA REGION (C.F.M.S.) Rue de la Station, 34.
B-7034 OBOURG
PRESIDENT

J-M L'ARMUSIAUX, rue H. Delannois, 136, B-7000 MONS
Tél: 065/336262

VICE-PRESIDENT : J. JOHANNSEN, Av. de la Libération, 7, B-7011 GHLIN.
Tél: 065/336074 GSM: 0757766354

SECRETAIRE
Jean NOEL, Rue du 4 Août, 6, B-7032 SPIENNES.
Tél: 065/338678 GSM: 095421060

TRESORIER
Dominique DE PADT, Rue de l'Aufotte, 12, B-7033 CUESMES.
Tél: 065/314774

Le courrier est à adresser exclusivement au Secrétaire. Nous déclinons toutes responsabilités quant au suivi de la correspondance si celle-ci n'est pas adressée au Secrétaire.

Modélisme ferroviaire HO et N, système modulaire courant continu, Marklin et mixte
Trains et transports routiers. Construction de kits, voitures, locos, wagons, véhicules, bâtiments
Âge minimum: 14 ans sauf pour les enfants accompagnés
Réunions: tous les samedis de 14 à 18h00 dans les locaux du Club
Contribution annuelle: assurance 1000 frs

Des longues tergiversations de la fin du siècle passé jusqu'au démontage en 1966, le livre de Paul STEVENS raconte l'histoire et l'évolution de la ligne de tram Braine-l'Alleud à Wavre et de ses deux raccordements industriels: celui de la Soierie de Maransart et celui de la Sucrierie Naveau à Bierges/Wavre. Ce fut une très belle ligne se glissant le plus souvent au milieu de paysages, à l'époque, bien bucoliques. Ce fut aussi la seule ligne du Brabant Wallon à bénéficier de l'électrification et... la dernière à être démontée dans la "10ème province".

Ce livre, au format 15 x 25 cm, avec une couverture cartonnée en quadrichromie, de plus de 160 pages, illustré d'environ 70 plans, schémas, dessins et d'environ 120 photos et cartes postales, la plupart inédites, ne manquera pas de réveiller les souvenirs des "anciens" qui ont connu la ligne et de piquer la curiosité des "moins anciens" qui, au cours de leurs promenades, pourront en découvrir les vestiges encore visibles. L'auteur du livre, gervoluis depuis trois décades seulement, n'a pas connu la ligne mais a, pour la confection de cet ouvrage, pu profiter des judicieux conseils et de la collaboration de spécialistes de la matière, sans l'aide desquels ce livre n'aurait tout simplement pas vu le jour. Il est bon de mentionner que l'exactitude des renseignements livrés et la qualité de l'iconographie constituent une priorité pour l'auteur, notamment pour la description du tracé de la ligne, des gares, du matériel roulant, l'itracleur et l'itracé, de la voie et de la signalisation. Les sujets abordés comprennent aussi des tarifs "voyageurs" et "marchandises", des horaires, le projet "Wa-Wa".

Osons le dire: ce livre est une précieuse source de renseignements pour quiconque s'intéresse au passé de notre région et, plus particulièrement, à un moyen de transport qui a permis, au début du siècle, de briser l'isolement de nos campagnes et qui, pendant de longues années, a rendu de bons et loyaux services. Il ravira et intéressera aussi les amateurs de trams! Le tram vicinal est entré dans l'histoire.

.....

Mel vele omschrijvingen vertelt het boek van Paul STEVENS vanaf het einde van de vorige eeuw tot aan de afbraak in 1966 de geschiedenis en de evolutie van de Iramlijn Eigenbrakel-Waver (Braine-l'Alleud - Wavre) en haar twee industriële aansluitingen: de Zijdelfabriek le Maransart en de Suikerfabriek le Bierges/Wavre.

De uniek gelegen Iramlijn reed meestal lemmiden van -destijds- herderlijke landschappen langs. Het was ook de enige lijn van Waals-Brabant die geëlektrificeerd werd en... als laatste van de "10de provincie" opgebroken werd.

Dit boek, in formaat 15 x 25 cm en voorzien van een kartonnen kast in vierkleurendruk, van meer dan 160 pagina's, is geïllustreerd met ongeveer 70 plannen, schema's, tekeningen en ongeveer 120 foto's en poskaarten - waarvan de meeste onuitgegeven - zal niet nalaten om aan de "anciens" heel wat herinneringen op te halen maar ook de nieuwsgierigheid op te wekken van de "mindere ancients" die tijdens hun wandelingen de nog zichtbare overblijfselen kunnen ontdekken. De auteur van dit boek, pas 30 jaar inwoner van Gervail, heeft de lijn niet gekend maar heeft bij de opmaak wel kunnen genieten van de oordeelkundige raad en medewerking van specialisten in deze materie waarbij, zonder hun hulp, dit boek het daglicht niet zou gezien hebben. Het is belangrijk te vermelden dat de juistheid van de gegeven informatie en de kwaliteit van de iconografie een absolute prioriteit waren voor de auteur, voornamelijk inzake de omschrijving van het lijntracé, de stations, het rollend materieel in al zijn aspecten, het spoor en de signalisatie. De aangehaalde onderwerpen omvatten ook "reizigers" en "goederen" tarieven, uurroosters en het project "Wa-Wa".

Wij durven zeggen dat het boek een onmisbare bron van informatie zal betekenen voor iedereen die zich met het verleden van deze regio interesseert en vooral aan een transportmiddel dat het mogelijk maakte om in het begin van deze eeuw de plattelandsdorpen uit hun isolement te halen en nadien gedurende vele jaren goede en loyale diensten heeft verzekerd. Het boek zal uiteraard ook de tramfietshouders interesseren en hen verrukkelijke momenten bezorgen!

Paul STEVENS

DE BRAINE-L'ALLEUD A WAVRE ... du temps du vicinal.

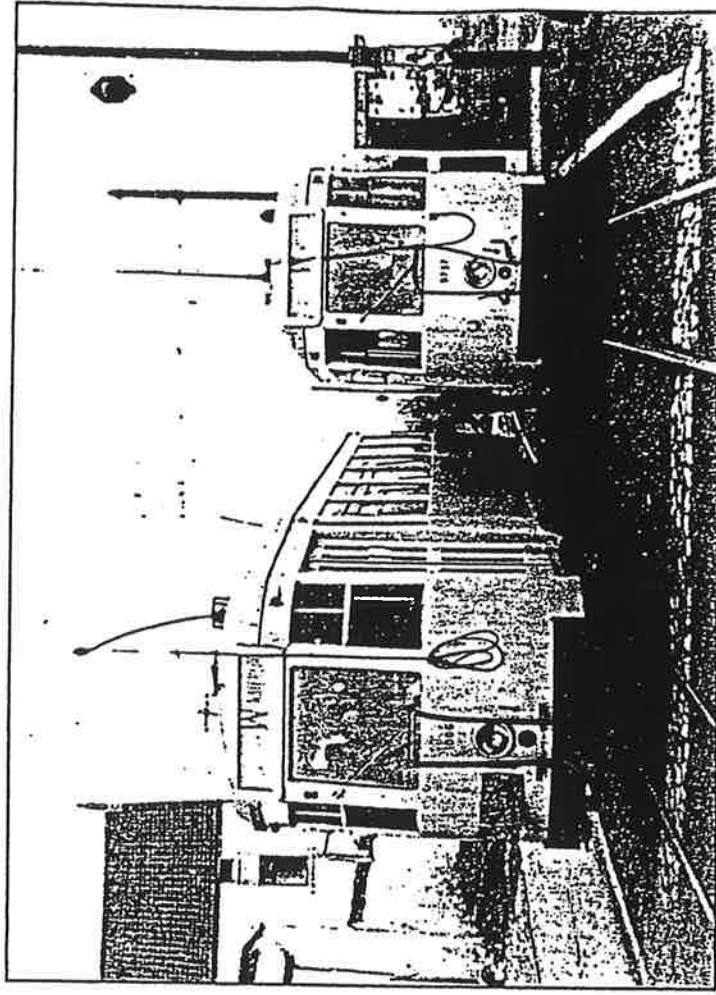

VAN EIGENBRAKEL NAAR WAVRE

... in de tijd van de buurtspoorwegen.

18.

Het boek "Van Eigenbrakel naar Waver in de tijd van de buurtspoorweg" kan bekomen worden (mits telefonische afspraak) te GENVAL (02/653.48.94), te BRUSSEL-Centrum (02/511.00.30), te GRIMBERGEN (02/269.02.74) of de SYNDICAT D'INITIATIVE van WAYER, Stadhuys te 1300 WAYER (010/23.03.52) mits betaling van **850f.** in kontanten.

Het boek kan mogelijk verstuurd worden:

- per gewone postzending na betaling van 1000f (850f+150f verzendkosten)
- per aangetekende postzending na betaling van 1.150f (850f+300f verzendkosten)

op rekening 310-1170654-47 van BIBLIO PRO-TRAM te 1850 GRIMBERGEN.

Gelieve na te gaan indien uw naam en adres juist ingevuld zijn, vermeld "franstalige" of "nederlandstalige" uitgave en, voor alle zekerheid, stuur de hiernavermelde bestelbon terug:

In drukletters invullen en af te geven aan of op te sturen naar:

Pro-Tram vzw, Dokter Hemerijckxlaan 1 te 1850 GRIMBERGEN

Mevrouw/Mijnheer:.....
Adres:.....
Postnr. en woonplaats:.....
Telefoon:..... FAX:.....
Handtekening:.....

(Schrappen wat niet past =*)

bestelt het boek van Paul Stevens "Van Eigenbrakel naar Waver...in de tijd van de buurtspoorwegen" in nederlandstalige/franstalige uitgave(*) en schrijft het bedrag vanfr over op bankrekening 310-1170654-47 van BIBLIO PRO-TRAM voor:

- afhaling te(*)
- een gewone postzending (*)
- een aangetekende postzending (*)

Belangrijk: De franstalige uitgave is reeds beschikbaar, de nederlandstalige uitgave komt EINDELIJK op het einde van oktober 1999 uit! Alvast onze excuses, maar dit gebeurde volledig buiten onze wil om!

Foto: Het station van Plancenoit voor de hoeve Sainte-Catherine. Tijdens de laatste uitbatingsweken van de lijn (28/3/1964) kruist een tram komende van Brussel deze komende van Waver. Bemerkt het kleine tekstverschil op de 'film' (de plaat met vermelding van het gevolgde traject). Foto Paul De Backer.

Le livre "De Braine-l'Alleud à Wavre du temps du vicinal" peut être obtenu (après rendez vous téléphonique) à GENVAL (02/653.48.94), BRUXELLES-Centre (02/511.00.30) GRIMBERGEN (02/269.02.74) ou au SYNDICAT D'INITIATIVE de WAVRE à l'Hôtel de Ville à 1300 WAVRE (010/23.03.52) contre paiement en espèces de **850f.**

Il peut éventuellement être adressé:

- par pli postal ordinaire après réception de 1000f (850f + 140f frais postaux)
- par pli recommandé après réception de 1.150f (850f+300f de frais postaux)

au compte n° 310-1170654-47 de BIBLIO PRO-TRAM à 1850 GRIMBERGEN

Veillez à ce que nom et adresse soient clairs, indiquez version "française" ou "néerlandaise" et par sécurité, renvoyez le bulletin de commande ci-dessous:

A compléter en caractères d'imprimerie s.v.p. et à remettre ou à renvoyer à:

Pro-Tram asbl, Dr. Hemerijckxlaan 1 à 1850 GRIMBERGEN.

Madame/Monsieur:.....
Adresse:.....
Code Postal et localité:.....
Téléphone:..... FAX:.....
Signature:.....

(Biffer ce qui ne convient pas =*)

commande le livre de Paul Stevens "De Braine-l'Alleud à Wavre ... du temps du vicinal", version française/néerlandaise (*) et verse la somme def au compte bancaire n° 310-1170654-47 de BIBLIO PRO-TRAM pour:

- enlèvement à(*)
- pour envoi ordinaire par la Poste (*)
- pour envoi recommandé (*)

Important: L'édition française est déjà disponible. L'édition néerlandaise paraîtra ENFIN à la fin d'octobre 1999 (avec toutes nos excuses, ce retard est totalement indépendant de notre volonté)!

PHOTO: Plancenoit Station devant la ferme Sainte-Catherine. Dans les dernières semaines d'exploitation de la ligne (le 28/3/1964), un tram venant de Bruxelles croise celui venant de Wavre. Remarquez la légère différence de texte sur le "film" (la plaque indiquant le trajet). Photo Paul De Backer.

TRAM 2000 : numéro 200 et an 2000 ...

En décembre, Tram 2000 publiera son 200^e numéro, qui correspondra, par une heureuse coïncidence, au passage à l'an 2000, qui sera également sa 20^e année de parution !

C'est l'occasion de vous abonner ou de commander le traditionnel calendrier consacré aux tramways belges. Comme toujours, celui-ci propose 17 photos couleur des années 1950 à nos jours.

Si vous souscrivez avant le 5.11.1999, vous recevrez gratuitement les numéros de novembre et décembre 1999. Si vous souscrivez avant le 6.12.1999, vous recevrez le numéro 200 de décembre 1999. Voici les tarifs :



Formule choisie	Belgique		Etranger		
	EUR	BEF	EUR	FRF	NLG
"3 en 1" (MTUB-TDM-Cal. 2000)	36,00	1 452	42,50	278,80	93,65
Abonnement simple Tram 2000	18,00	726	24,00	157,45	52,90
Cotisation MTUB avec Tram 2000	25,00	1 008	31,00	203,35	68,30
Calendrier 2000	11,50	464	11,50	75,45	25,35
Flash PAYS-BAS 1998	9,92	400	9,92	65,10	21,85

Modes de paiement :

- En Belgique, par virement au CCP 000-1567525-05 de Tram 2000.
- Autres pays : soit par Eurochèque libellé en euro (EUR) soit par carte de crédit Visa ou Mastercard (voir ci-dessous). Pas de chèques ni virements bancaires SVP. Merci.

✍



Bordereau de paiement par carte de crédit Visa ou Mastercard

Nom : Prénom : (du porteur de la carte)

Veuillez débiter ma carte VISA ou Eurocard / MASTERCARD (cocher la case qui convient)

N° ____ / ____ / ____ / ____ - Date d'expiration : __ / __

Du montant de : EUR (uniquement en EUR, minimum 25 euros)

Pour commande de abonnements 2000, cotisations MTUB, calendriers 2000, ou autre :

.....

Fait à : Date : __ / __ / ____

Signature :

Veuillez envoyer ce bordereau (photocopie autorisée) à Tram 2000 c/o Th. Hamal, Rue Abbé Heymans, 15 à B - 1200 Bruxelles (fax 02 7791442). N'oubliez pas de le compléter totalement.

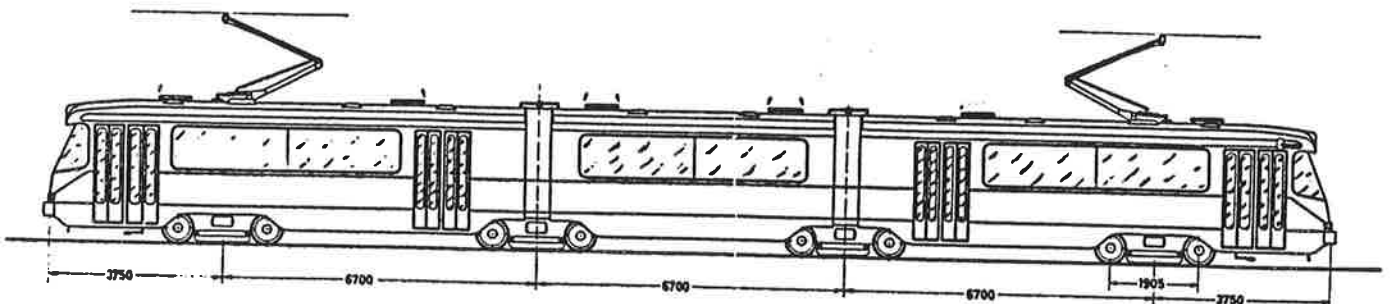

ARLON

Hall Polyvalent

24-25 Juin 2000

(10-19h samedi, 10-18h dimanche)

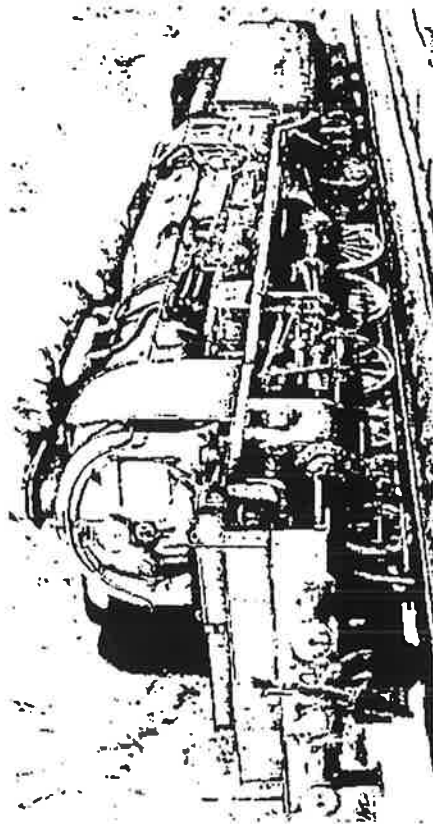

EXPO-TRAINS + BOURSE

3.000 m² de TRAINS !!

Org.: T.M.S. A.s.b.l., avenue Nothomb, 67 -- B-6700 ARLON Tél/Fax: 0032 (0)63/240004

NOUVELLES PUBLICATIONS:

"HISTOIRE DE TORTILLARDS ARDENNAIS"

par Georges Henrard, 2 Trou du Bois, 4652 Xhendelesse, tél. 087/26.86.64

- Tome 1: Spa - Stavelot, Les petits trains des neiges
- Tome 2: Malmédy - Stavelot - Trois-Ponts, La voie ressuscitée

Chemin de Fer de Sprimont

M. Dykmans Pierre, 11, rue des Fosses, 4140 Sprimont, tél. 04/382.20.29
M. Hans Gilbert, 2, rue du Mierdy, 4140 Sprimont, tél./fax. 04/382.19.25

de mai à septembre, le 1er et le 3ème dimanche:

- circulation de trains miniers et carriés
- circulation du bus ancêtre (ex-RATP) entre Damré Station et le Musée de la Pierre
- exposition de matériel et panneaux didactiques

en plus:

- 1er dimanche: Route de la Pierre: liaison avec bus ex-SNCV entre musées de Sprimont et de Comblain-au-Pont (parcours commenté avec guide)
- 3ème dimanche: Ballade nature et patrimoine: ballade pédestre avec guide sur un parcours de 1001 découvertes



PULSEUR
Salle UNION MOSANE

19 b rue d'Esneux
Dimanche 21 novembre 1999
de 9h00 à 13h00

6e GRANDE BOURSE d'ÉCHANGE de Trains, Autos, Jouets.
6de GROOT RUILBEURS van Treinen, Autos, Speelgoed.

Bar & Restauration. - Bar & Restauratie. Vaste Parking Gratuit. - Groot Parking Kosteloos
Gare SNCB à 300m. Trains toutes les heures
Bus TEC ligne 377 arrêt à 50m
Autoprotuelle E25 sortie N° 45 Sprimont

Après l'immense succès de la brocante d'été à la veille de la Saint Nicolas, même Grande Bourse Internationale d'Échange de Trains Autos Miniatures, Jouets, outillage pour modélisme, etc.

Organisation - Organisatie "Petit Train des Ardennes" a.s.b.l. - v.z.w.
Pensements-Initiatieven - Fracht KILLESSE Tél & Fax 04 - 330 04 45 ci.-of GSM 075 - 84 19 29

LA PAGE D'ASVi - PUBLICATIONS

Virez ou versez le montant adéquat au CCP 000-1390847-61 de l'ASVi, avec les références ci-dessous reproduites lisiblement. Livraison ou remboursement dans les 30 jours (sauf pour les revues CFRU en cas de réapprovisionnement (le cas e.a. pour le n° 272) et pour les plaques émaillées, faites sur commande).

Pour les paiements de l'étranger :

- soit ajoutez 60 BEF si vous payez par CCP (giro) ;
 - soit envoyez un eurochèque en BEF, garanti, au nom de R. Dussart Desart, Venelle au Pallo, 49, B 1150 Bruxelles (maximum : 7000 BEF)
- Frais d'expédition vers l'étranger : veuillez ajouter 20 BEF par article

A) LES REVUES « CHEMINS DE FER REGIONAUX ET URBAINS » :

Une revue de qualité : 40 p. sur papier glacé A4. Les numéros marqués d'une astérisque (*) ne sont en stock qu'en quantité très limitée : un réapprovisionnement éventuel peut nécessiter plus d'1 mois.

Nouvelle offre !

227* 330 BEF Les tramways de Lourdes
242* 330 BEF Les tramways de Cassel
259* 350 BEF Les HL Pinguely 030 type 107

266* 350 BEF Les C.F. de Provence 1998
267* 350 BEF Le tacot Melun - Barbizon
270* 350 BEF Spécial C.F. de la Corse

TROIS NUMEROS DE LA CFRU INDISPENSABLES AUX AMATEURS BELGES :

260* 350 BEF 40 ANS DE TRAMWAYS EN FRANCE ET AU BENELUX
268* 350 BEF LES LOCOMOTIVES TUBIZE ET BLANC MISSERON (I)
272* 350 BEF LES LOCOMOTIVES TUBIZE ET BLANC MISSERON (II) **Nouveauté - Nouveauté !**
LES OFFRES CONJOINTES DE REVUES CFRU : 20 BEF de réduction sur le prix total à l'achat simultané de deux numéros ; 40 BEF de réduction sur le prix total à l'achat de trois numéros.

B) LES CLASSIQUES ASVi :

501 145 BEF Série de 8 cartes postales
502 70 BEF Le badge de l'ASVi
504 185 BEF Le vicinal sous l'occupation

C) LA SERIE DES VICINALIA :

604 140 BEF Les deux Flandres
607 140 BEF Anvers
608 140 BEF Malmes & Mol
609 140 BEF Espinette et au-delà
610 140 BEF Liège
611 140 BEF Borinage
612 235 BEF A l'Ouest de Thuin (#)
614 140 BEF Littoral 1936
615 140 BEF Manuel de conduite de HL SNCV
616 140 BEF Louvain - Bxl (électrique et BT)
617 235 BEF Le tram de Chassart (#)
518 240 BEF Kemmel (#)

619 120 BEF Cortège des transports : Nouveauté !
(#) Couverture couleurs

LES NOUVEAUTES D'ASVi-PUBLICATIONS

LE VICINALIA n°19

La reproduction d'un classique pour bibliophile des transports : les gravures illustrant le cortège historique des moyens de transport du 16 août 1885, avec l'annonce de la constitution de la SNCV.
Référence : 619. Prix : 120 BEF

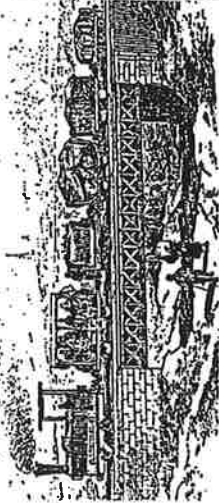

LA PLAQUE EMAILLEE « MOMUDA »

Reproduction en émail authentique de la plaque ci-dessous (n/b, taille réelle).
Référence : 701. Prix : 1140 BEF
Offre conjointe : 701+702 pour 2100 BEF !

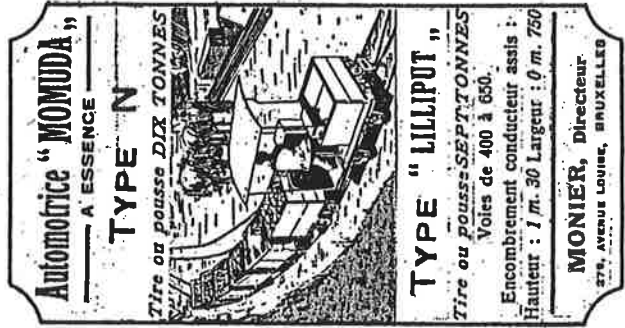

LA REVUE FACS n°272

Elle vous offre la deuxième partie de l'étude des locomotives à vapeur « Tubize / Blanc Misseron », avec des développements sur la carrière de ces machines en France, surtout sur des réseaux « Empain ». Profitez de nos offres conjointes !
Référence : 272. Prix : 350 BEF

POUR COMMANDER :

Paiements : au compte 000-1390847-61 de l'ASVi, Faubourg de Bruxelles 189 à 6041 Gosselies. Livraison : 30 jours sauf pour les plaques émaillées (faites sur commande) et les revues FACS en cas de rupture de stock. Infos (02) 770.38.85 de 19 à 20 h.

LA PLAQUE EMAILLEE « MON CHARBON »

Reproduction en émail de la plaque ci-dessous (n/b, taille réelle).
Référence : 702. Prix : 1160 BEF.
Offre conjointe : 701+702 pour 2100 BEF !



AGENDA FEBELRAIL - ABONNEMENT 2000

Vernieuwing / Renouvellement / Renewal / Erneuerung

Prijs/prix/price/Preis:

350,- BEF (België/Belgique/Belgium/Belgien)

450,- BEF (buitenland/étranger/foreign countries/Ausland)

Bankrekening/compte bancaire/bank account/Bankrechnung: 068-0918460-91.

P.C.R./C.C.P./Postal giro account/Postsch.Konto: 000-1482295-38.

- Gelieve bij de betaling uw abonneenummer te vermelden ! Dit nummer vindt u op het adresetiket.
- Lors du paiement, veuillez mentionner votre numéro d'abonné ! Ce numéro se trouve sur l'étiquette d'adresse.
- When paying, please mention your subscriber's number ! You can find this number on the address label.
- Bitte geben Sie bei der Zahlung Ihre Abonnenummer an ! Sie finden diese Nummer auf dem Umschlagetikett.



- Personen die de Febelrail Agenda via hun vereniging ontvangen, hoeven geen rechtstreeks abonnement te nemen op de Agenda.
- Les personnes qui reçoivent l'Agenda Febelrail par l'intermédiaire de leur club ne doivent pas prendre un abonnement à l'Agenda.

Vernieuwing van uw abonnement op de Febelrail Agenda voor het jaar 2000

De kosten voor het drukken en verzenden van de Febelrail Agenda zijn in 1999 zodanig gestegen, dat wij de abonnementsprijs van de Agenda voor het jaar 2000 tot onze spijt zullen moeten verhogen tot tot 350,- BEF voor Belgische abonnees en 450,- BEF voor buitenlandse abonnees... Wij hopen dat u begrip zal tonen voor deze prijsverhoging !
Ter informatie: de Agenda wordt door De Post nog steeds niet beschouwd als een volwaardig tijdschrift, omdat er in het blad geen (of onvoldoende) redactionele tekst is opgenomen. De verzending moet dus gebeuren als "drukwerk" en het zijn vooral de tarieven voor drukwerk die de laatste tijd sterk gestegen zijn !

Renouvellement de votre abonnement à l'Agenda Febelrail pour l'année 2000

En 1999 les frais d'impression et d'expédition de l'Agenda de Febelrail ont augmenté à un tel point que le prix de l'abonnement à l'Agenda pour l'année 2000 devra être porté à 350,- BEF pour les abonnés belges et à 450,- BEF pour ceux de l'étranger..., ceci à notre grand regret. Nous espérons que vous montrerez votre compréhension à l'égard de cette augmentation de prix.
Pour information: l'Agenda n'est pas encore considéré par La Poste comme une véritable revue, parce que la publication ne comporte pas (au trop peu) de textes rédactionnels. L'envoi se fait donc comme "imprimé" et ce sont particulièrement les tarifs pour imprimés qui ont fort augmenté ces derniers temps.